



Strategia Rozwoju Gminy Poświętne na lata 2016-2023

Piotr Stec, Emil Stec

Polska Agencja Rozwoju Regionalnego „PARR”

Ul. Tomasza Strzembosza 1/49, 20-153 Lublin

STRATEGIA ROZWOJU
Gminy Poświętne
na lata 2016-2023

czerwiec, 2016 rok

© Copyright by **Gmina Poświętne** & Polska Agencja Rozwoju Regionalnego

Autorzy Strategii:

PIOTR STEC

EMIL STEC

Opracowanie:

Polska Agencja Rozwoju Regionalnego „PARR”

Zamawiający:

GMINA POŚWIĘTNE

ul. Krótka 1, 05-326 Poświętne

e-mail: sekretariat@ugposwietne.pl

www.ugposwietne.pl

NIP: 822-14-70-412

Wykonawca:

POLSKA AGENCJA ROZWOJU REGIONALNEGO

ul. Tomasza Strzembosza 1/49, 20-153 Lublin

e-mail: poczta@parr.com.pl

www.parr.com.pl

NIP: 713-263-78-73

Wydawca:

Polska Agencja Rozwoju Regionalnego

ul. Tomasza Strzembosza 1/49, 20-153 Lublin

numer wydawcy: 64279

Ikony w Strategii pochodzą ze strony internetowej: <http://www.flaticon.com>

PUBLIKACJA BEZPŁATNA

ISBN: 978-83-64279-25-6

Wydawnictwo PARR

Lublin 2016

SPIS TREŚCI

Cel, metodyka i perspektywa czasowa Strategii	7
Rozdział I. Diagnoza sytuacji społeczno-gospodarczej Gminy Poświętne	11
Raport stanu. Analiza i diagnoza strategiczna	13
1. Przestrzeń i środowisko	13
1.1. Położenie administracyjne i geograficzne	13
1.2. Położenie komunikacyjne	21
1.3. Walory przyrodnicze	23
1.4. Walory kulturowe	35
1.5. Produkty lokalne i kuchnia regionalna	41
2. Społeczeństwo	42
2.1. Demografia	42
2.2. Wiek i struktura wykształcenia mieszkańców	50
2.3. Źródła utrzymania ludności	53
2.4. Mieszkalnictwo	55
2.5. Struktura zatrudnienia i rynek pracy	57
2.6. Bezrobocie	59
3. Gospodarka	61
3.1. Rolnictwo	61
3.2. Przedsiębiorczość	63
3.3. Struktura sektorów biznesowych	75
3.4. Ocena możliwości rozwojowych branż lokalnej gospodarki z wykorzystaniem wskaźnika lokalizacji (LQ)	77
3.5. Chłonność rynku	93
3.6. Tereny inwestycyjne	95
3.7. Podatki lokalne	96
4. Infrastruktura techniczna	102
4.1. Infrastruktura transportowa i komunikacyjna	102
4.2. Gospodarka wodno-ściekowa	106
4.3. Gospodarka odpadami	107
4.4. Infrastruktura elektroenergetyczna i gazowa	108
4.5. Infrastruktura telekomunikacyjna	108
5. Infrastruktura społeczna	108
5.1. Infrastruktura edukacyjna	108
5.2. Infrastruktura sportowa	113

5.3.	Wypoczynek.....	113
5.4.	Infrastruktura kultury.....	114
5.5.	Infrastruktura ochrony zdrowia i opieki społecznej	117
5.6.	Infrastruktura bezpieczeństwa publicznego	118
5.7.	Urzędy.....	119
5.8.	Baza noclegowa	120
5.9.	Analiza funkcji turystycznej Gminy Poświętne	122
6.	Jakość rządzenia	127
6.1.	Analiza zdolności inwestycyjnej	127
6.2.	Zrealizowane kluczowe inwestycje	148
6.3.	Planowanie i zagospodarowanie przestrzenne	152
6.4.	Wizerunek gminy	153
6.5.	Jakość kapitału społecznego	155
Analiza RegioStrateg – benchmarking Gminy Poświętne		158
1.	Metodologia analizy RegioStrateg.....	158
2.	Analiza atrakcyjności i potencjału rozwojowego gmin powiatu wołomińskiego	167
2.1.	Barometry atrakcyjności i rozwoju.....	185
2.2.	Macierze rozwoju Gminy Poświętne na tle powiatu wołomińskiego.....	188
2.3.	Budowanie przewagi konkurencyjnej i obszary słabości konkurencyjnej Gminy Poświętne	193
2.4.	Podobieństwo gmin powiatu wołomińskiego	198
3.	Analiza atrakcyjności i potencjału rozwojowego gmin „pokrewnych” dla Gminy Poświętne	199
3.1.	Barometry atrakcyjności i rozwoju.....	216
3.2.	Macierze rozwoju Gminy Poświętne na tle gmin „pokrewnych”	219
3.3.	Budowanie przewagi konkurencyjnej i obszary słabości konkurencyjnej Gminy Poświętne	224
3.4.	Podobieństwo gmin powiatu „pokrewnych” Gminy Poświętne.....	229
Podsumowanie analizy i diagnozy.....		231
1.	Analiza SWOT	231
1.1.	Metodologia analizy SWOT	231
1.2.	Analiza SWOT Gminy Poświętne	232
1.3.	Analiza M-M.....	235
2.	Analiza SWOT/TOWS.....	237
2.1.	Metodologia analizy SWOT/TOWS.....	237
2.2.	Analiza SWOT/TOWS Gminy Poświętne.....	238
Rozdział II. Koncepcja rozwoju w latach 2016-2023		251
1.	Założenia strategicznego rozwoju	253
2.	Wizja rozwoju.....	255
3.	Misja rozwoju	257

4. Cel główny.....	258
5. Cele szczegółowe	263
Rozdział III. Implementacja Strategii Rozwoju.....	267
1. Priorytety oraz kierunki interwencji	269
2. Analiza WiP: ważności (istotności) i prawdopodobieństwa.....	275
2.1. Metodologia analizy WiP	275
2.2. Analiza WiP dla Gminy Poświętne.....	276
3. System finansowania Strategii – Plan finansowy.....	300
3.1. Źródła finansowania Strategii	300
3.2. Symulacja budżetu na lata 2017-2023	302
4. System monitorowania i oceny realizacji Strategii	307
4.1. Monitoring.....	307
4.2. Ocena realizacji Strategii.....	308
4.3. Zestaw wskaźników do monitoringu Strategii.....	311
5. Podstawowe założenia systemu realizacji	316
5.1. Kluczowe instytucje i podmioty zaangażowane w proces wdrażania Strategii	316
Zakończenie	319
Opis konsultacji społecznych	320
Spisy.....	327
Spis tabel	327
Spis wykresów	329
Spis zdjęć	333
Spis schematów.....	334
Spis map	334

CEL, METODYKA I PERSPEKTYWA CZASOWA STRATEGII

Generalnym celem Strategii Rozwoju Gminy Poświętne na lata 2016-2023 jest zapewnienie trwałego, zintegrowanego, logicznego i spójnego rozwoju Gminy Poświętne w oparciu o realne uwarunkowania i rzeczywiste potencjały.

Strategia Rozwoju Gminy Poświętne jest dokumentem, który ma za zadanie minimalizowanie niepewności w funkcjonowaniu oraz zapewnienie, obok realizacji celów doraźnych, długofalowego rozwoju Gminy. Jest zarazem podstawą do :

- » wyznaczania perspektywicznych kierunków rozwoju Gminy,
- » sprawnego dopasowywania się Gminy do zmieniających się warunków otoczenia,
- » skutecznego i efektywnego zarządzania Gminą przez jej władze,
- » optymalnego wykorzystania własnych środków finansowych,
- » pozyskiwania środków finansowych na funkcjonowanie i rozwój Gminy ze źródeł zewnętrznych.

Aby osiągnąć cele wyznaczone w Strategii Rozwoju musi ona spełnić pewne warunki tzn. zajrzeć w głąb Gminy (diagnoza, identyfikacja stanu istniejącego), określić zewnętrzne warunki, w których funkcjonuje Gmina (w skali makro i mikro otoczenia) oraz spoglądać w przyszłość (z bliższą i dalszą perspektywą).

Główne cele opracowania Strategii Rozwoju Gminy Poświętne na lata 2016-2023 to :

Określenie i uzgodnienie kierunków polityki samorządu gminnego w perspektywie 8 lat poprzez :

- » określenie celów polityki Gminy,
- » ocenę szans i zagrożeń realizacji polityki gminnej,
- » przeprowadzenie konsultacji społecznych wybranych etapów opracowania projektu strategii, w sposób odpowiadający standardom partycypacji społecznej przy tworzeniu aktu kierownictwa wewnętrznego.

Wzmocnienie formalnych i organizacyjnych podstaw dla sprawnego i efektywnego zarządzania zrównoważonym rozwojem Gminy poprzez :

- » określenie zasad realizacji celów rozwoju Gminy (zadań, narzędzi i procedur),
- » koordynację ustaleń wszystkich opracowań analitycznych, planistycznych i strategicznych sporządzanych na potrzeby Gminy,
- » uchwalenie Strategii w postaci aktu kierownictwa wewnętrznego.

Maksymalne wykorzystanie szans przyswojenia zewnętrznych źródeł finansowania inicjatyw prorozwojowych Gminy (w tym środki dostępne w ramach funduszy strukturalnych UE) poprzez :

- » określenie zadań realizujących cele strategiczne z dostosowaniem do możliwości ich finansowania ze środków funduszy strukturalnych UE,
- » koordynację działań prorozwojowych podejmowanych przez samorządy różnych szczebli.

Dokument zawiera trzy zasadnicze części diagnostyczną, programową (konceptyjną) i implementacyjną. Część diagnostyczna opracowana została na podstawie danych pochodzących z Banku Danych Lokalnych Głównego Urzędu Statystycznego oraz udostępnionych przez Urząd Gminy. Część ta pozwala na dogłębną i precyzyjną ocenę stanu istniejącego i wyznaczenie głównych kierunków rozwoju Gminy. Ocena tendencji rozwoju doprowadza do ustalenia wstępnych prognoz, przedstawionych w postaci analizy atutów i barier rozwoju (identyfikacja problemów).

Część programowa lub inaczej koncepcyjna zawiera określenie celu ogólnego, celów szczegółowych oraz priorytetów i kierunków interwencji. Cele zostały określone w oparciu o wnioski z analizy i diagnozy strategicznej oraz wyniki konsultacji społecznych. Strategia rozwoju w zakresie części koncepcyjnej została opracowana z zachowaniem ścisłej struktury logicznej w oparciu o metodę definiowania kluczowych obszarów dla poszczególnych poziomów: strategicznego i operacyjnego.

Część trzecia dotycząca implementacji Strategii zawiera prezentację priorytetów i kierunków interwencji, a także strategicznych działań inwestycyjnych. Bardzo istotnym elementem jest analiza Ważności i Prawdopodobieństwa (WiP) działań inwestycyjnych i projekcja Strategicznego Budżetu Inwestycyjnego.

Wg. Banku Światowego atrakcyjności gminy budują 4 komponenty. Efektywne zarządzanie gminą ma miejsce tylko wówczas, gdy wszystkie sfery procesu przedstawionego na poniższym schemacie są skoordynowane. Dokonując analiz i planowania rozwoju Gminy Poświętne opierano się właśnie na takim podejściu.

Schemat 1. Komponenty rozwoju gminy wg Banku Światowego.



Źródło: opracowanie własne PARR.

Metodyka prac strategicznych

Przyjęta metodyka pracy nad Strategią Rozwoju Gminy Poświętne składa się z **4 kluczowych etapów**, podzielonych na **46 procesów** i **9 podprocesów**, a także **7 kamieni milowy (milestones)**. W trakcie jej opracowywania przewidziano **7-krotne konsultacje społeczne** (różne formy i metody). Metodyka prac przewiduje **7 warunkowych decyzji społecznych**, których pozytywne rozstrzygnięcie jest *sine qua non* dla kolejnego etapu prac.

Szczegółową metodykę prac nad Strategią Rozwoju Gminy Poświętne na lata 2016-2023 prezentuje poniższy schemat:

Schemat 2. Przyjęta metodyka pracy nad Strategią Rozwoju Gminy Poświętne.

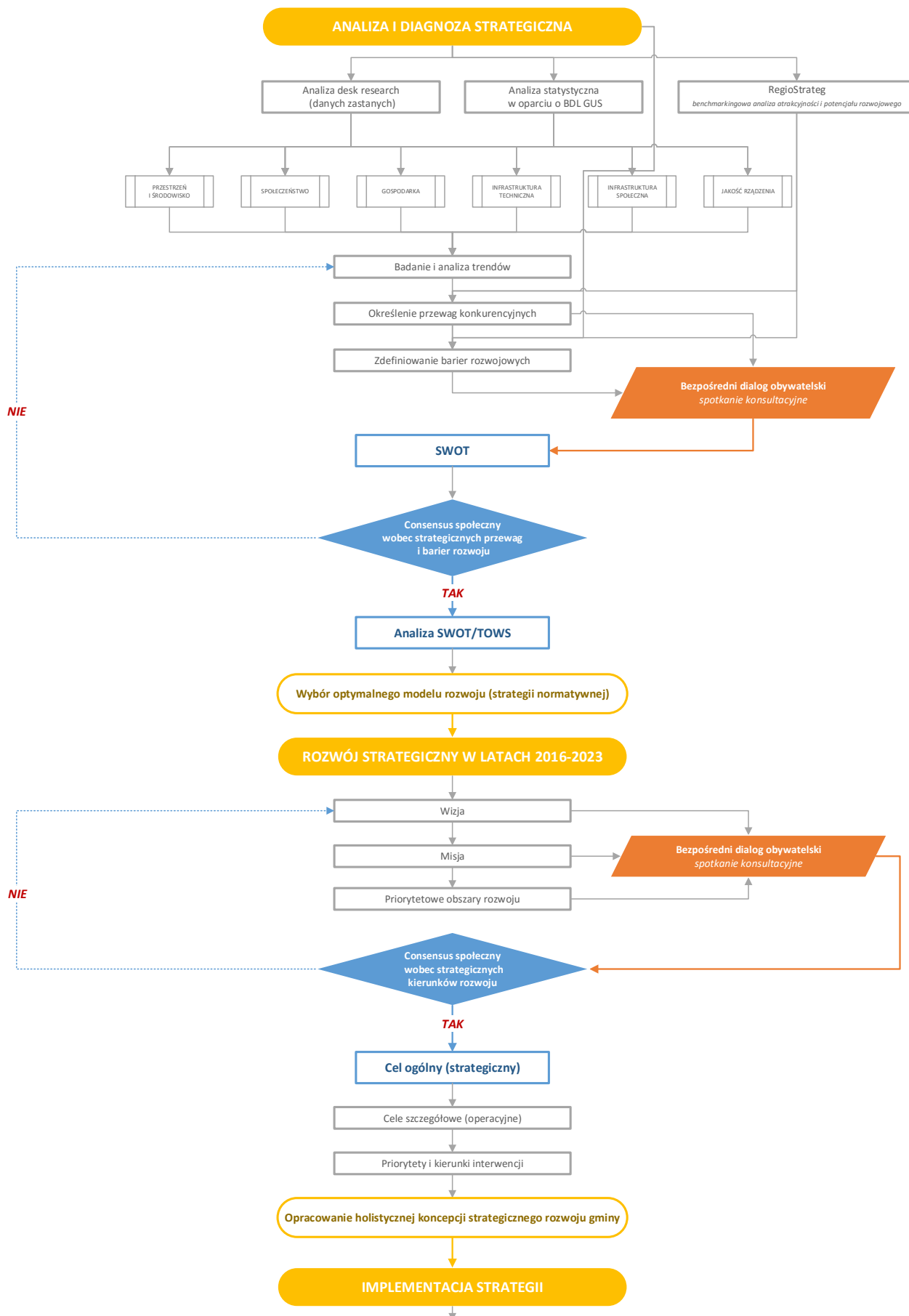





Rozdział I.
Diagnoza sytuacji
społeczno-gospodarczej
Gminy Poświętne

RAPORT STANU.

ANALIZA I DIAGNOZA STRATEGICZNA

1. PRZESTRZEŃ I ŚRODOWISKO

1.1. Położenie administracyjne i geograficzne

Gmina Poświętne jest gminą wiejską położoną w centralnej części **województwa mazowieckiego**, na wschód od stolicy Polski oraz województwa – Miasta Stołecznego Warszawa. Jest jedną z 12 gmin należących do **powiatu wołomińskiego**. Z racji położenia gmina jest zrzeszona w Stowarzyszeniu Lokalna Grupa Działania „Równiny Wołomińskiej”. Całkowita powierzchnia gminy wynosi 104 km². Gmina Poświętne oddalona jest od centrum **Miasta Stołecznego Warszawy o ok. 40 km**, od stolicy i siedziby władz powiatu wołomińskiego – **Wołomina o ok. 15 km**, a zatem leży w **bliskiej strefie oddziaływania społeczno-gospodarczego stolicy państwa i powiatu**. Sąsiedztwo licznych ośrodków miejskich oraz stolicy wpływa na Gminę Poświętne, przez co jej oferta gospodarcza, kulturalna, rozrywkowa i oświatowa jest uboższa. Ze względu na prestiż, rynek zbytu i dostępność terenów inwestycyjnych, Warszawa oraz inne gminy miejskie w powiecie stanowią dla inwestorów priorytetowe miejsce wyboru miejsca prowadzenia działalności gospodarczej. Natomiast gminy położone bliżej Warszawy oraz gminy miejsko-wiejskie powiatu wołomińskiego stanowią główną konkurencję w szczególności w zakresie suburbanizacji i oferty terenów atrakcyjnych mieszkaniowo. Jednakże, mieszkańcy Gminy Poświętne dzięki położeniu w niedalekiej odległości od ośrodków zurbanizowanych, mają dobry dostęp do miejskiego systemu opieki zdrowotnej i społeczno-kulturalnej, dostęp do pozarolniczego rynku pracy, a zatem także atrakcyjny rynek zbytu na wytwarzane dobra i usługi oraz możliwość zaoferowania mieszkańcom obszaru miejskiego atrakcyjnych terenów wypoczynkowo-rekreacyjnych.

Mapa 1. Położenie Gminy Poświętne na mapie administracyjnej Polski.

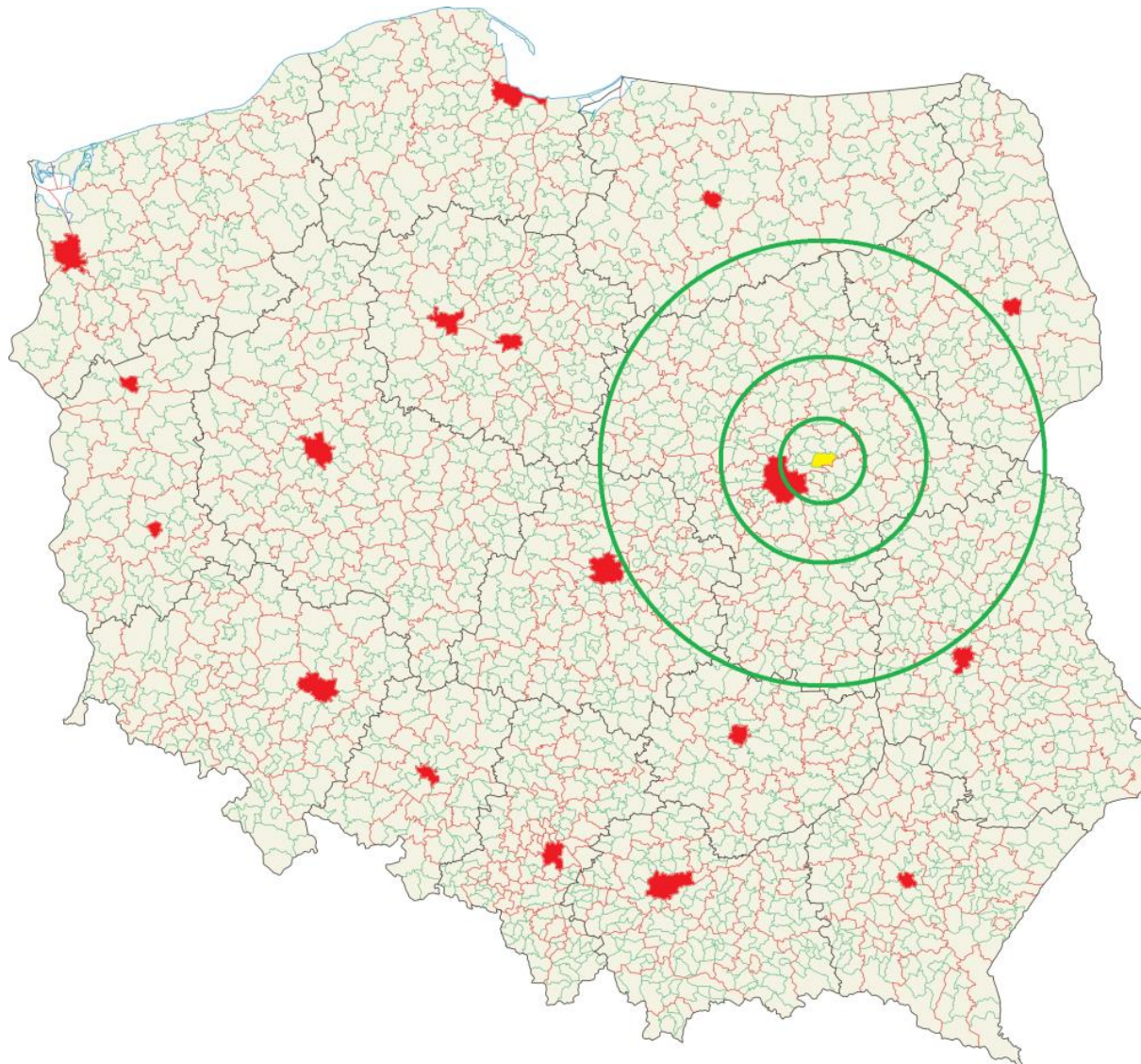

Źródło: opracowanie własne na podstawie: http://pl.wikipedia.org/wiki/Plik:POLSKA_woj_pow_gminy.png.

Mapa 2. Położenie Gminy Poświętne na mapie administracyjnej województwa mazowieckiego.



Źródło: <https://upload.wikimedia.org/wikipedia/commons/b/bf/Mazowieckie-administracja.png>.

Mapa 3. Czas dojazdu z miejscowości Poświętne do centrum Warszawy.

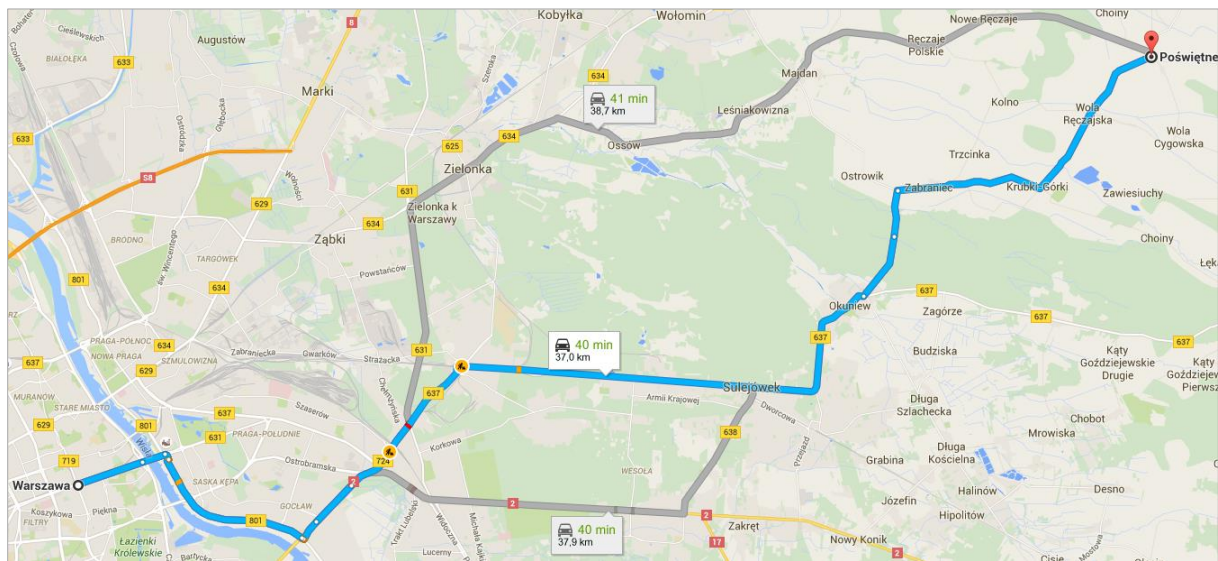

Źródło: www.maps.google.com

Mapa 4. Czas dojazdu z miejscowości Poświętne do centrum Wołomina.

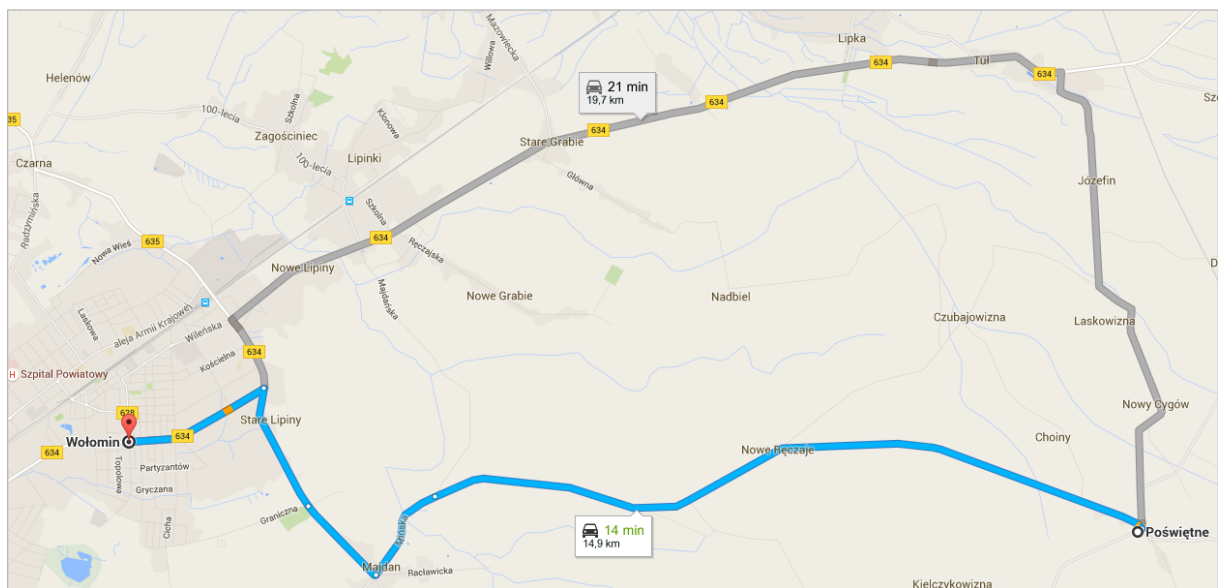

Źródło: www.maps.google.com

Suburbanizacja jako proces „rozlewania się” zabudowy mieszkaniowej na obszary podmiejskie skutkuje wyludnieniem się centrum miasta i rozwojem strefy podmiejskiej. Zasięg powstawania zabudowy mieszkaniowej wokół Lublina został przedstawiony na poniższej mapie (obszar zaznaczony kolorem zielonym)¹. Dzięki procesowi suburbanizacji, gminy „ościenne” mają szansę na zwiększenie dochodów własnych pochodzących z podatków lokalnych oraz, zależnie od przyjętego modelu rozwoju miasta, na rozbudowę infrastruktury technicznej obszaru miejskiego, która obejmie zasięgiem teren danej gminy.

W latach 1975-1998 Gmina Poświętne położona była w województwie siedleckim. Po reformie administracyjnej weszła w skład nowego województwa mazowieckiego. Pod względem powierzchni jest

¹ Na podstawie: http://strategia2020.lublin.eu/?page_id=112

jedną z największych gmin powiatu wołomińskiego (ok. 10,9% powierzchni powiatu – 3 miejsce). Zajmuje ok. 0,3% powierzchni województwa mazowieckiego.

Mapa 5. Położenie Gminy Poświętne na mapie gmin województwa mazowieckiego.

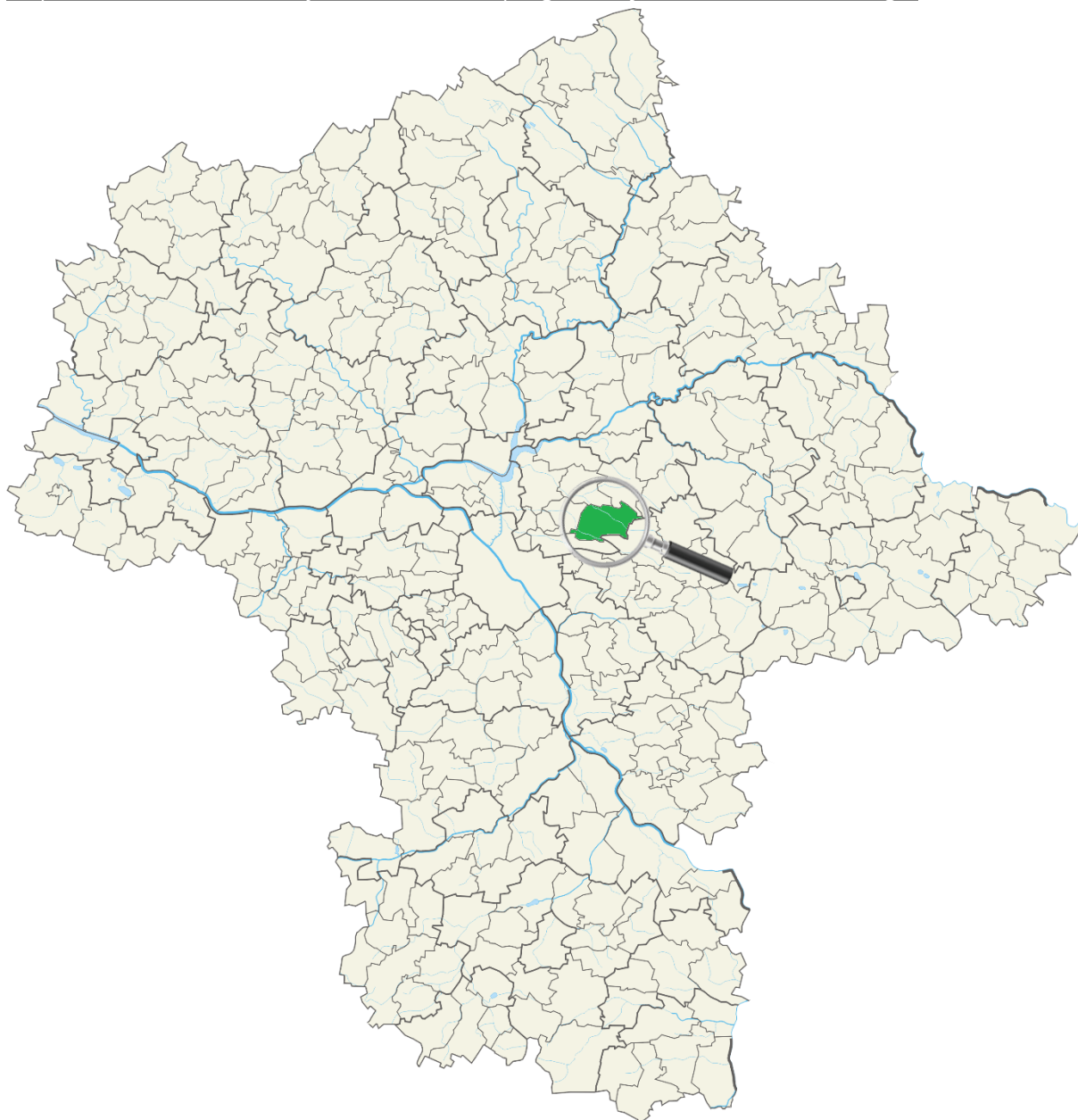

Źródło: https://upload.wikimedia.org/wikipedia/commons/c/cb/Mazowieckie_mapa_administracyjna.png.

Mapa 6. Położenie Gminy Poświętne na mapie administracyjnej powiatu wołomińskiego.

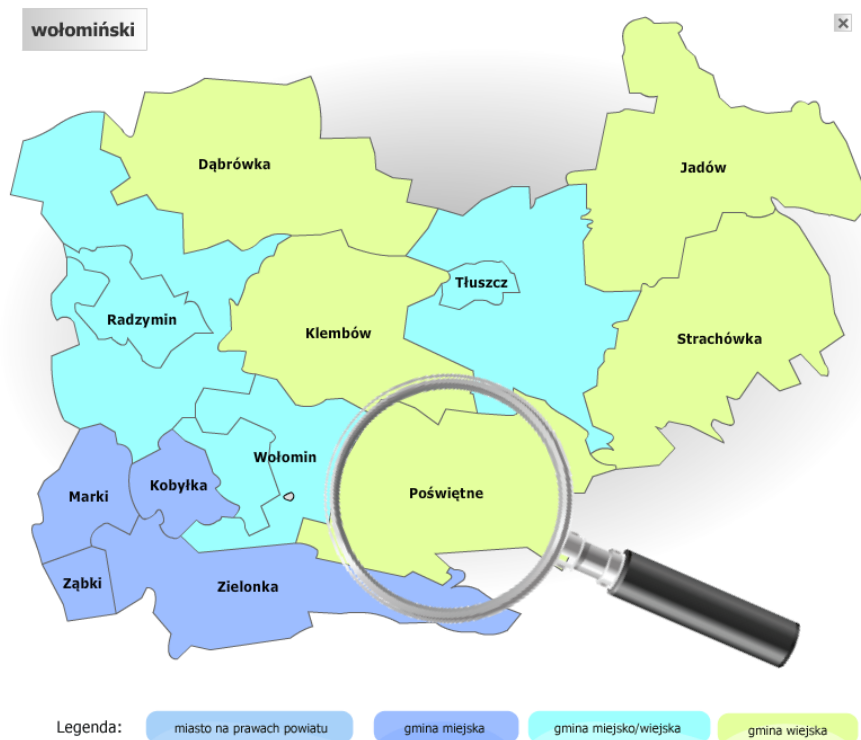

Źródło: opracowanie własne na podstawie <https://administracja.mac.gov.pl/adm/baza-jst/mapa-administracyjna/278,MAPA-ADMINISTRACYJNA.html>.

Ośrodkiem administracji samorządowej jest miejscowość Poświętne, spełniająca funkcję centrum życia społeczno-gospodarczego. Gmina Poświętne składa się z 28 sołectw: Choiny, Cygów, Czubajowizna, Dąbrowica, Helenów, Jadwiniew, Józefin, Kielczykowizna, Kolno, Krubki-Górki, Laskowizna, Małków, Międzyże, Międzypole, Nadbiel, Nowe Ręczaje, Nowy Cygów, Ostrowik, Poświętne, Ręczaje Polskie, Rojków, Stróżki, Trzcinka, Turze, Wola Cygowska, Wola Ręczajska, Wólka Dąbrowicka i Zabraniec.

Mapa 7. Mapa sołectw w gminie Poświętne.

Źródło: Strategia rozwoju gminy Poświętne na lata 2008 - 2015.

Gmina Poświętne graniczy z gminą Klembów, Stanisławów (powiat miński), Strachówka, Tłuszcz, Wołomin i Zielonka. Jest także w bezpośrednim sąsiedztwie Obszaru Metropolitalnego Warszawy (OMW). Gmina Poświętne znalazła się w obszarze proponowanym do włączenia do OMW. Faktyczne włączenie do tego obszaru może nastąpić poprzez rozwój społeczno-gospodarczy i infrastrukturalny.

Mapa 8. Obszar Metropolitalny Warszawy.

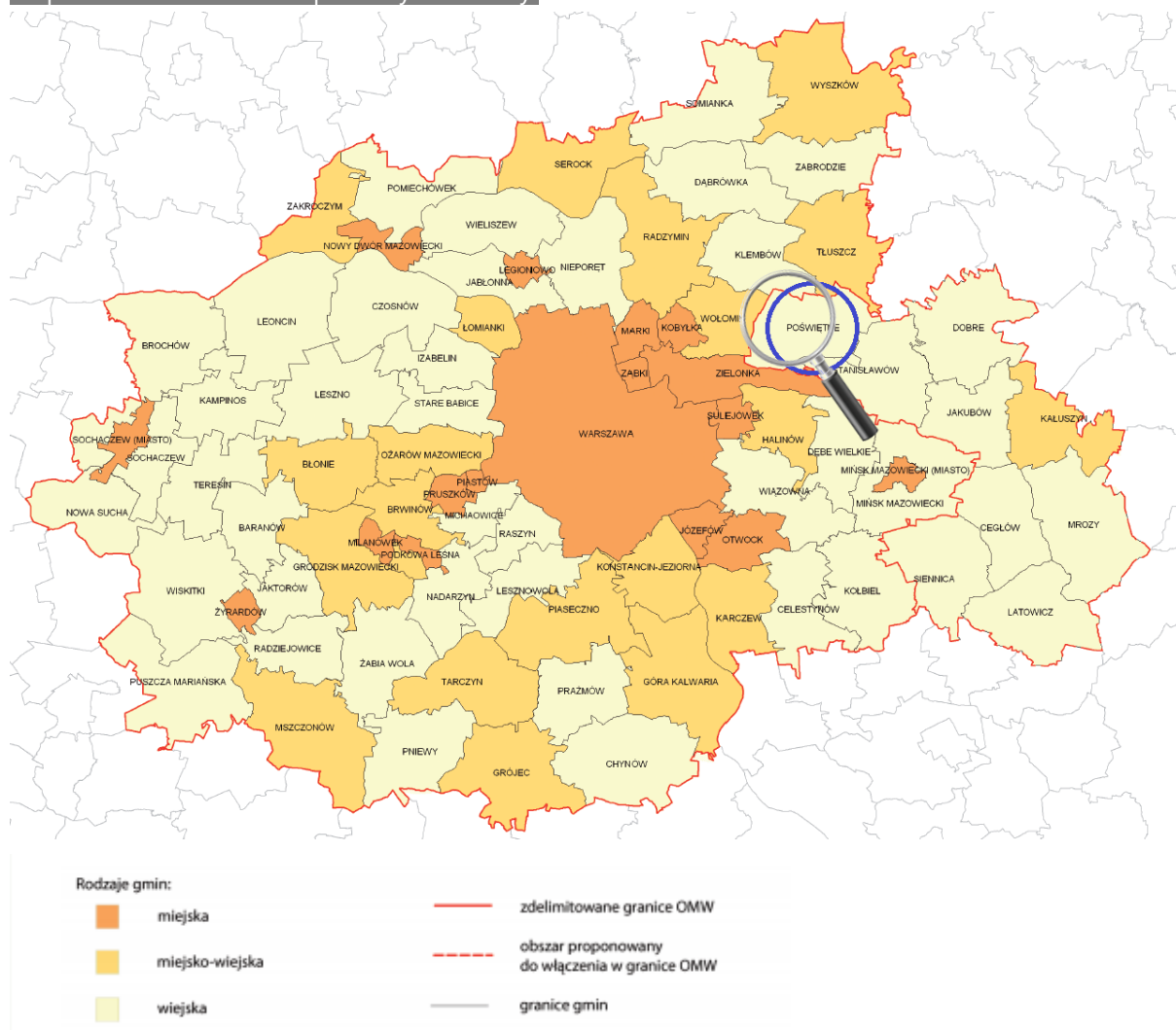

Źródło: opracowanie własne na podstawie Studium Planu Zagospodarowania Przestrzennego Obszaru Metropolitalnego Warszawy.

Większość miejscowości w gminie posiada zabudowę usytuowaną wzdłuż dróg, w formie mieszkaniowo-zagrodowej, bądź jednorodzinnej wolnostojącej. Rejon północno-zachodni gminy ma **charakter przyrodniczo-rekreacyjny**. Miejscowość Poświętne z istniejącymi obiektami administracji i usług publicznych (urząd gminy, ośrodek zdrowia, kościół, cmentarz) stanowi punkt centrotwórczy. Posiada **ukształtowaną strukturę funkcjonalno-przestrzenną**. Obiekty usługowe skupione są w centralnej części miejscowości wzdłuż krzyżujących się tu dróg powiatowych. Obecne **zagospodarowanie terenów jest** chaotyczne, ubogie w usługi i wypełnia tylko część obszarów wiejskich. Zauważalny **brak zwartości obszarowej** potencjalnie zmniejsza możliwość oddziaływania stolicy gminy. Należy dążyć do centralizacji zabudowy – także przez rozwiązania inwestycyjne i koncepcje przestrzenne. Zakłady o charakterze produkcyjnym i magazynowo-składowym nie tworzą wydzielonej dzielnicy, lecz rozmieszczone są przypadkowo w różnych częściach gminy. Gminę

przecina w układzie równoleżnikowym dolina rzek Rządzy i Czarnej, które są cennym elementem przyrodniczo-krajobrazowym gminy



Brak zwartości obszarowej Gminy Poświętne stanowi istotnie wyzwanie rozwojowe z punktu widzenia realizacji działań przestrzennych, a także kompleksowych projektów z zakresu infrastruktury technicznej.

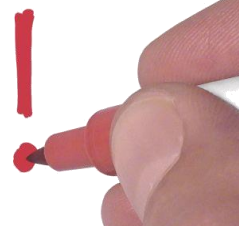

Mapa 9. Położenie Gminy Poświętne względem rzek.

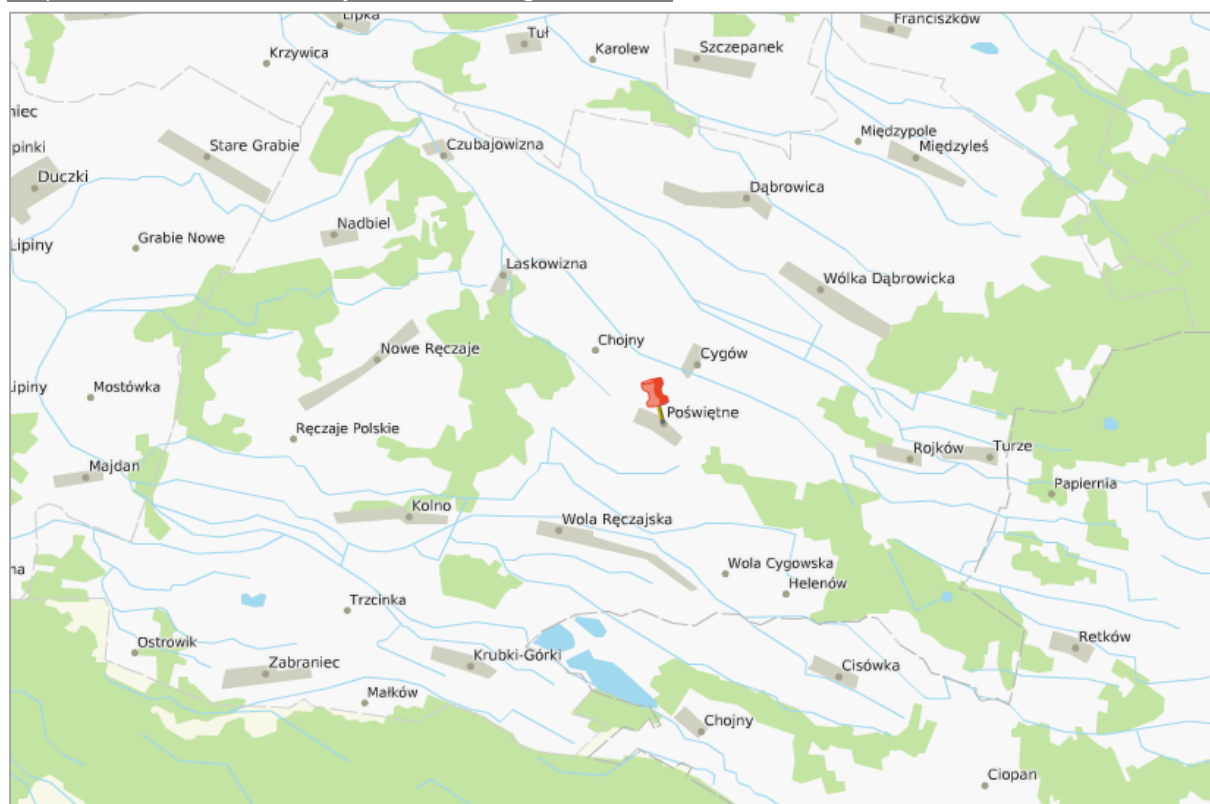

Źródło: <http://mapa.karto.pl/polska>.

Utrzymywanie się **tendencji do rozpraszania zabudowy** może negatywnie wpływać na możliwości realizacji dużych projektów infrastrukturalnych, a także będzie się wiązało ze zwiększonym zapotrzebowaniem społecznym na realizację projektów w zakresie podstawowej infrastruktury technicznej, tj. drogi, chodniki i oświetlenie. Projekty takie w przyszłości będą generowały wzrost wydatków, w związku z rosnącymi kosztami utrzymania. Będą tym samym zmniejszały w czasie budżet inwestycyjnym jak i ograniczały możliwość zaspokajania potrzeb w zakresie podniesienia jakości i komfortu życia mieszkańców Gminy Poświętne. Konieczne zatem jest prowadzenie świadomej i długofalowej polityki przestrzennej, w zakresie wyznaczenia obszarów rozwoju sieci osiedleńczej (w szczególności „przyciągania” nowych mieszkańców) i promocji tych terenów w zakresie nowej marki mieszkalczej Gminy Poświętne.

Zdjęcie 1. Układ sieci osadniczej w Gminie Poświętne.



Źródło: www.maps.google.com.

1.2. Położenie komunikacyjne

Dostępność komunikacyjna to zespół czynników, które wpływają na łatwość dotarcia się do danego miejsca. Od czasów historycznych położenie w pobliżu głównych szlaków handlowych wpływało na rozwój lokalnej społeczności. W dzisiejszych czasach jednym z głównych czynników świadczących o stopniu dostępności komunikacyjnej jest odległość od głównych szlaków drogowych i kolejowych, portów, lotnisk oraz miast o znaczeniu ponadlokalnym.

Na aktualny układ drogowy gminy składa się **sieć powiatowych i gminnych dróg**. Przez obszar Gminy Poświętne nie przebiega żadna droga wojewódzka i krajowa.

Gmina Poświętne położona jest pomiędzy drogą krajową nr 2, powstającą autostradą A2 (biegnącymi od granicy państwowej Polska-Niemcy w Świecku do granicy z Białorusią w Terespolu) i drogą

ekspresową S8, która ma połączyć Wrocław z Białymstokiem. Wjazd na autostradę oddalony jest od miejscowości Poświętne o ok. 40 km, zaś wjazdy na drogę ekspresową S8 o ok. 25 km.

Mapa 10. Położenie Gminy Poświętne względem dróg szybkiego ruchu oraz krajowych.

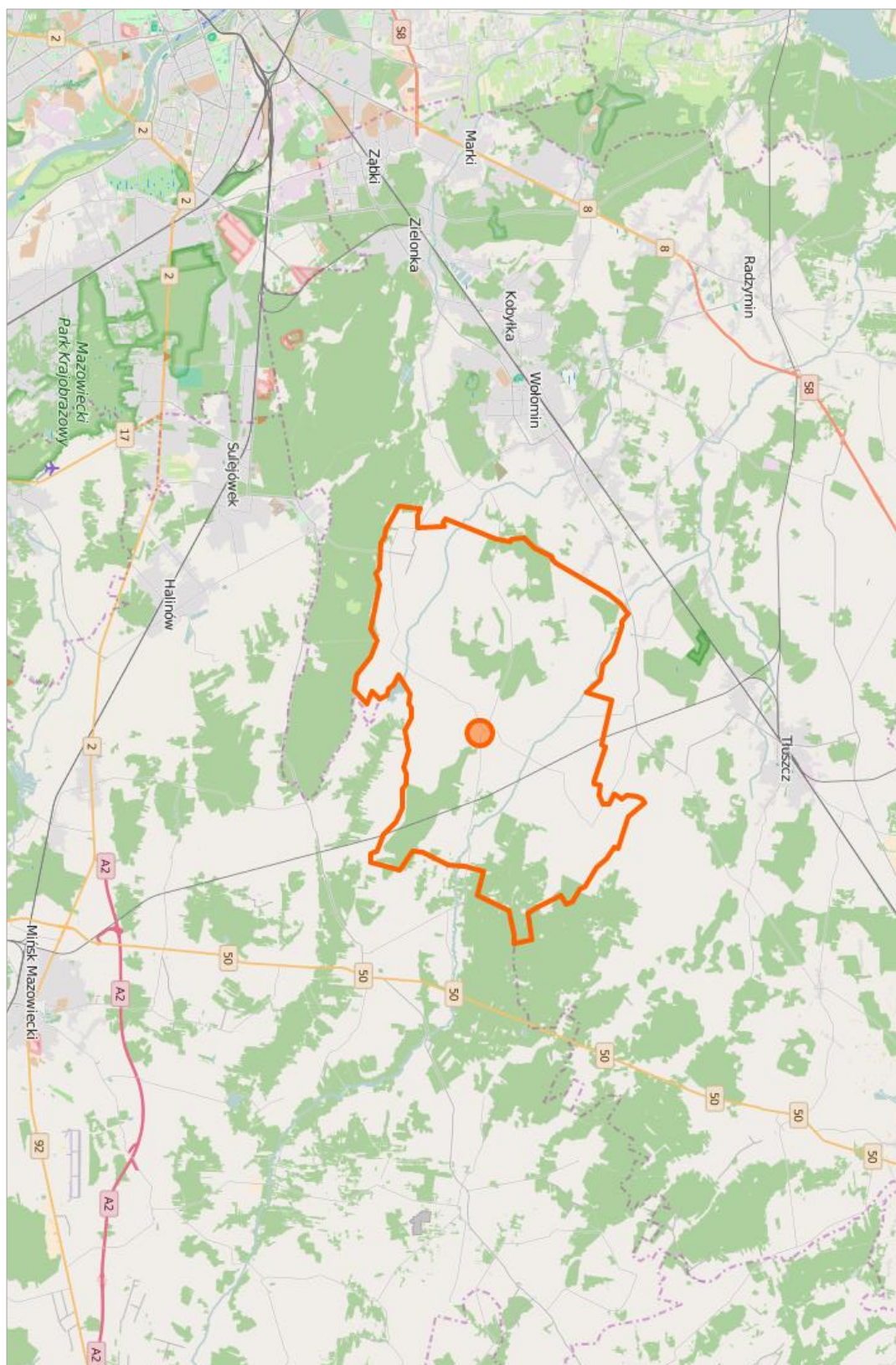

Źródło: www.openstreetmap.com.

Mapa 11. Gmina Poświętne na mapie docelowego układu dróg szybkiego ruchu w Polsce.



Źródło: http://upload.wikimedia.org/wikipedia/commons/6/63/Docelowy_uklad_drog.svg.

1.3. Walory przyrodnicze

Gmina Poświętne znajduje się **poza systemem przyrodniczym obszarów chronionych**. W obszarze gminy nie występują parki narodowe, parki krajobrazowe, ani obszar chronionego krajobrazu. Brak jest rezerwatów przyrody. Jedyną występującą formą ochrony przyrody są **pomniki przyrody**. Są to dwa dęby szypułkowe w parku zabytkowym we wsi Krubki Górki, dąb szypułkowy we wsi Laskowizna i lipa drobnolistna we wsi Czubajowizna. Na terenie gminy występują **obszary cenne przyrodniczo**. Zaliczyć do nich należy przede wszystkim **bagno Feliksów** charakteryzujące się bogatą fauną, jak również **doliny rzeki Rządzy i Czarne**.

Największe kompleksy leśne są położone głównie we wschodniej i zachodniej części gminy tj. na wschód od Wólki Dąbrowickiej, pod Helenowem, pomiędzy Nowymi Ręczajami a Choinami oraz na zachód od miejscowości Nowe Ręczaje. Negatywną cechą struktury przestrzennej lasów gminy jest znaczny stopień izolacji niektórych kompleksów leśnych położonych w zachodniej i środkowej części gminy. W rejonie Helenowa i Wólki Dąbrowickiej lasy stanowią północno-zachodni fragment **rozległych kompleksów leśnych** położonych w sąsiednich gminach: Strachówka i Stanisławów. Należy zaznaczyć, iż lasy uroczyska "Klucz Ręczajski", położone w zachodniej części gminy, należą do **lasów ochronnych** i pełnią funkcję lasów glebochronnych. Obok lasów ważnym elementem środowiska przyrodniczego są zadrzewienia śródpolne oraz zarośla łęgowe, które są pozostałością po nadrzecznych łęgów olszowo-jesionowych. W przeciwieństwie do lasów łęgowych, trwałe użytki zielone zajmują w gminie znaczne obszary. Lokalnie, zwłaszcza w dolinie rzeki Rządzy, znajdują się wtórne zabagnienia. Gdziekolwiek występują jeszcze płyty torfowisk niskich.

W najbliższym otoczeniu Gminy Poświętne brakuje ośrodków o istotnym znaczeniu dla obsługi ruchu **turystycznego**. Silnym ośrodkiem, który w sposób naturalny generuje główny ruch turystyczny, wpływając na mniejsze zainteresowanie powiatem wołomińskim wśród odwiedzających, jest Warszawa. Obszar Gminy Poświętne należy zaliczyć do sfery o przeciętnych walorach wypoczynkowych i krajoznawczych.

Mapa 12. Obszary prawnie chronione na terenie województwa mazowieckiego (stan na koniec 2010 r.)

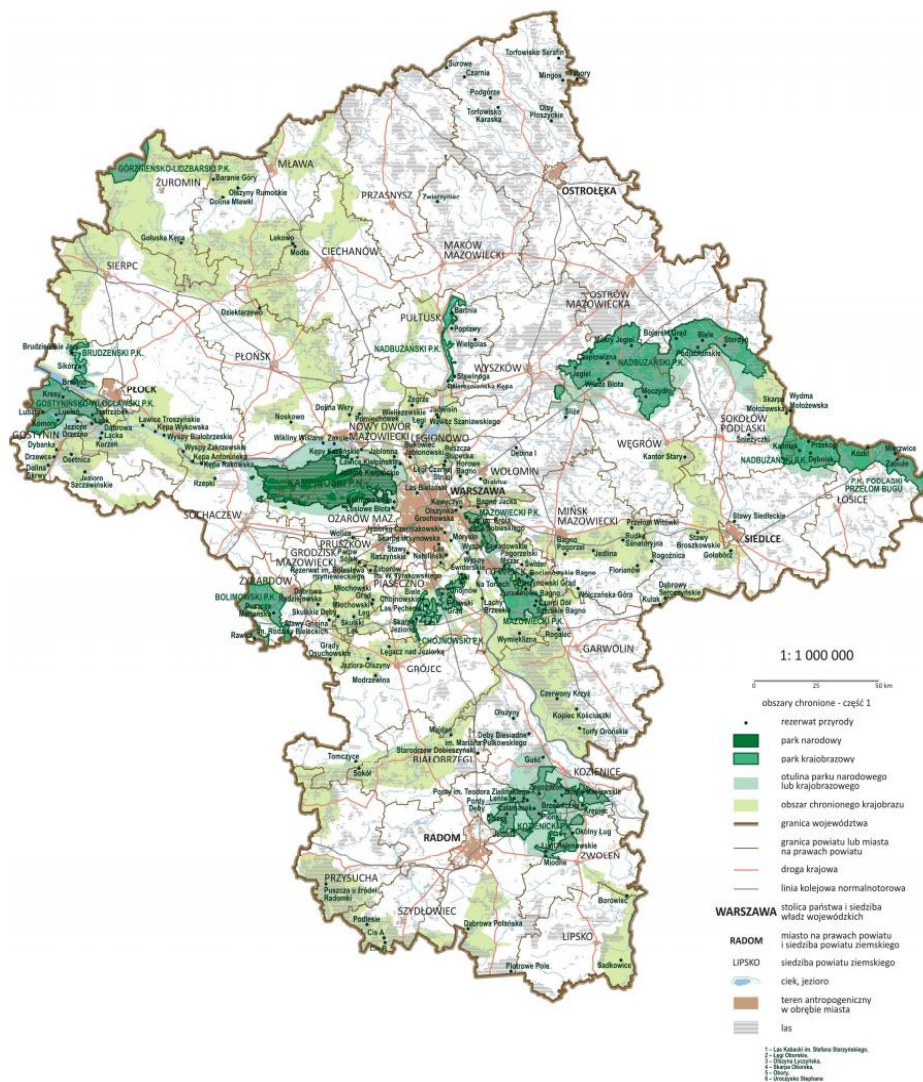

Źródło: Program Ochrony Środowiska Województwa Mazowieckiego na lata 2011-2014 z uwzględnieniem perspektywy do 2018 r.

Struktura terenu

Pod względem geograficznym Gmina Poświętne leży w obrębie mezoregionu zwanego Równiną Wołomińską, będącą częścią Niziny Środkowomazowieckiej. Rzeźba powierzchni badanego obszaru ukształtowana została w wyniku działania lodowca, wód polodowcowych i rzecznych. Nieustannie natomiast przebiega proces wyrównywania powierzchni związany z destrukcyjnym oddziaływaniem czynników atmosferycznych i szaty roślinnych oraz działalnością gospodarczą człowieka. Dlatego obszar gminy stanowi **płaską równinę** o różnicach wysokości nieprzekraczających 3 m na długości 750 m w linii prostej. Rzeźba terenu gminy jest nieznacznie zróżnicowana. Jest to równina o prawie płaskiej powierzchni, lekko nachylona w kierunku północno-zachodnim. Przeważająca część terenu położona jest na wysokości 100-120 m n.p.m. Maksymalna wysokość wynosi 132,5 m n.p.m. i znajduje się w południowo-wschodniej części gminy na terenie wsi Helenów. Najniższe wysokości bezwzględne około 100 m. Występują przy granicy północno-zachodniej we wsi Nadbiel. Największa deniwelacja wynosi zatem 32,5 m. Obszar gminy porożcinany jest gęstą siecią dolinną, którą tworzą doliny rzek: Rządzy, Czarnej, Dobrzychy, Górnika oraz innych licznych cieków. Doliny rzeki Rządzy i Czarnej są szerokie (1-1,5 km) i zabagnione. Jedynie na odcinku od wschodniej granicy gminy do wsi Rojków dolina Rządzy jest wąska, z licznymi zakolami powstałymi na skutek meandrowania rzeki. Doliny Dobrzychy i Górnika osiągają maksymalną szerokość 200 - 300 m. Licznie występują zagłębienia bezodpływowe, podmokłe i zabagnione.

Gmina posiada różnorodną strukturę funkcjonalno-przestrzenną. Charakteryzuje ją przeciętny udział kompleksów leśnych (lesistość w 2014 r. wyniosła 23,7% – 2 470 ha) oraz wysoki łąk i pastwisk (ok. 22,2%). Użytki rolne stanowią 74% powierzchni gminy, w tym grunty orne 51,8%².

Klimat

Według regionalizacji klimatycznej Gmina Poświętne leży na obszarze środkowomazowieckiej dziedziny klimatycznej. Jest to strefa klimatu ze stosunkowo największą liczbą dni bardzo ciepłych i pochmurnych, szczególnie z pogodą bardzo ciepłą, pochmurną, bez opadu. Warunki klimatyczne gminy odznaczają się przejściowością i zmiennością w zależności od napływu różnego typu mas powietrza. Okres wegetacyjny jest dostatecznie długi i trwa powyżej 210 dni. Średnia roczna temperatura powietrza wynosi około 7,2°C. Roczna liczba dni pogodnych wynosi do 50. Największe średnie zachmurzenie występuje od listopada do lutego, a najmniejsze od maja do września. Średnie usłonecznienie w ciągu doby trwa najkrócej w okresie od listopada do stycznia - średnio poniżej 1,2 godziny, a najdłużej w okresie od maja do sierpnia – ponad 7 godzin.

Gleby³

Dla gminy wiejskiej o charakterze rolniczym niezwykle istotna jest jakość gleb. W gruntach ornych gminy wydzielono gleby murszaste, pseudobielicowe, brunatne wyługowane, czarne ziemie oraz mady. Udział procentowy poszczególnych gleb w stosunku do gruntów ornych przedstawiono poniżej:

² Na podstawie danych BDL GUS.

³ Tamże

- » murszaste - 38,8%
- » pseudobielicowe - 25,6%
- » brunatne wyługowane - 23,5%
- » czarne ziemie - 8,4%
- » mady - 3,7%

Oceniając właściwości gleb pod uprawę mechaniczną należy stwierdzić, że w gruntach ornym gminy przeważają gleby bardzo lekkie i lekkie do uprawy. W warstwie uprawnej tych gleb występują przede wszystkim piaski gliniaste lekkie, piaski słabo gliniaste i piaski luźne. Najwięcej jest gleb słabych i bardzo słabych (klasa V - 41% i klasa VI - 43%).

Wody powierzchniowe

Wody powierzchniowe na omawiany obszarze są generalnie mocno zanieczyszczone. Rzeki Czarna i Rządza prowadzą wody III klasy. O jakości wód tych rzeki decydują głównie ścieki odprowadzane do nich z oczyszczalni komunalnych oraz zakładów zlokalizowanych poza obszarem gminy. Do najważniejszych źródeł zanieczyszczeń wód powierzchniowych na terenie Gminy Poświętne należą: spływy obszarowe z terenów rolnych, nieuregulowane spływy wód deszczowych z terenów zurbanizowanych, źle składowane i zabezpieczone przyzmy obornika oraz zbiorniki na gnojowicę położone w pobliżu cieków wodnych, niesprawnie działające systemy urządzeń melioracyjnych, prześięki z nieuszczelnionych szamb z gospodarstw położonych przy rzekach, ścieki komunalne i przemysłowe. Powodują one wzrost stężenia azotu azotynowego, fosforanów i fosforu ogólnego, a także pogorszenie stanu sanitarnego wód powierzchniowych znajdujące się dalej poza terenem gminy.

Wyraźnie na stan wód w sposób negatywny wpływa gospodarka wodno-ściekowa terenów wiejskich. Brak kanalizacji sanitarnej i deszczowej powoduje, że woda jest odprowadzana do nieuszczelnionych zbiorników-szamb. Także zakłady przemysłowe, zlokalizowane poza granicami Gminy Poświętne, głównie z branży spożywczej odprowadzają nieoczyszczane lub oczyszczone w niewystarczającym stopniu ścieki. Naturalna ochrona wód przez zbiorowiska roślinne nie jest wszędzie możliwa z powodu braku w wielu miejscach roślinności nadwodnej. Dlatego wskazane jest wprowadzenie ochrony istniejących lasów w dolinie rzek Rządzy i Czarnej. Konieczna jest też budowa sieci wodociągowej i kanalizacyjnej w szczególności na terenach zabudowanych.

Do czasu utworzenia systemu kanalizacji, obejmującego cały obszar gminy, konieczne jest egzekwowanie wymogu szczelnych zbiorników na nieczystości, okresowo opróżnianych taborem asenizacyjnym i wywożonych do oczyszczalni w Wołominie oraz wymogu szczelnych zbiorników na gnojowicę oraz wymogu stosowania lokalnych podczyszczalni ścieków w gospodarstwach specjalistycznych.

Zanieczyszczenie

Na terenie Gminy Poświętne nie funkcjonuje gminne składowisko odpadów komunalnych. Na obszarze gminy nie ma dużych zakładów przemysłowych mogących mieć wpływ na ilość i morfologię wytwarzanych odpadów. Głównymi źródłami wytwarzania odpadów komunalnych są: gospodarstwa domowe, obiekty infrastruktury, tj. handel, usługi, zakłady rzemieślnicze, szkolnictwo i inne.

Na terenie gminy funkcjonuje zorganizowany system selektywnego zbierania odpadów. W Gminie Poświętne znajduje się 1 przedsiębiorstwo komunalne oferujące usługi w zakresie odbioru odpadów na terenie gminy Poświętne. Polega on na zbieraniu wybranych rodzajów odpadów do specjalnie przystosowanych pojemników workowych, umieszczanych na terenie prywatnych posesji. Posortowane odpady są odbierane od mieszkańców przez uprawniony do tego działania podmiot, a następnie transportowane do punktów odzysku bądź unieszkodliwiania.

Ochrona środowiska

Obszar Gminy Poświętne nie jest ujęty w Krajowej Sieci Ekologicznej ECONET-PL, ani w europejskim systemie CORINE. Podstawowym źródłem uciążliwości akustycznych na terenie Gminy Poświętne są hałasy komunikacyjne, związane przede wszystkim z przebiegiem linii kolejowej ruchu towarowego relacji Piława-Mińsk Mazowiecki-Tłuszcz. Na analizowanym odcinku generuje w porze nocnej hałas o zasięgu izofony 50 dB w zasięgu 16-40 m, w porze dziennej hałas o zasięgu izofony 60 dB w granicach 10-15 m.

Gmina posiadała „Program Ochrony Środowiska na lata 2007-2014”, a także jest w trakcie opracowywania Planu Gospodarki Niskoemisyjnej (stan na: kwiecień 2016).

Alternatywne źródła energii

Rozwój technologii z zakresu odnawialnych źródeł energii (OZE) niesie ze sobą przede wszystkim takie korzyści, jak⁴:

- » Ograniczenie emisji szkodliwego dwutlenku węgla,
- » Rozwój gospodarczy regionu, szansa dla inwestorów działających w tym obszarze
- » Oszczędności,
- » Zwiększenie atrakcyjności i konkurencyjności obszaru,
- » Zwiększenie bezpieczeństwa energetycznego,
- » Promocja regionu jako czystego ekologicznie.

Według *Programu możliwości wykorzystania OZE dla Województwa Mazowieckiego* w 2006 r. sytuacja wykorzystania poszczególnych źródeł odnawialnych przedstawiała się następująco:

Tabela 1. Potencjał OZE na Mazowszu.

Typ zasobów energii odnawialnej		Potencjał	Wykorzystanie	Wolne zasoby	
				Jednostki fizyczne	% potencjału
Biomasa stała	TJ	7 780	2500	5 280	68%
Energia słoneczna	TJ	10 900	2	10 898	100%
Energia wiatru	MWh	835,2	250	231 750	100%
Energia wodna	MWh	563,4	96 000	60 500	40%
Energia geotermalna	TJ	8 700	10,2	8 690	99%

Źródło: Raport dla inwestorów nt. czystej energii i efektywności energetycznej, Mazowiecka Agencja Energetyczna Sp. z o.o.

⁴ Na podstawie: Źródło: Raport dla inwestorów nt. czystej energii i efektywności energetycznej, Mazowiecka Agencja Energetyczna Sp. z o.o.

Jak wskazuje powyższa tabela, największy potencjał do wykorzystania występuje w przypadku energii promieniowania słonecznego, energetyki wiatrowej i energii geotermalnej. Największy udział w produkcji czystej energii ma biomasa i energia wodna⁵.

W Gminie Poświętne, w miejscowości Nowy Cygów znajduje się elektrownia wiatrowa. Elektrownia powstała dzięki realizacji projektu dofinansowanego z Regionalnego Programu Operacyjnego Województwa Mazowieckiego, którego beneficjentem był p. Tomasz Tabor (wartość projektu wyniosła 1 823 296,10 zł, zaś dofinansowanie – 896 703 zł).

Mapa 13. Zasoby energii geotermalnej w Polsce.

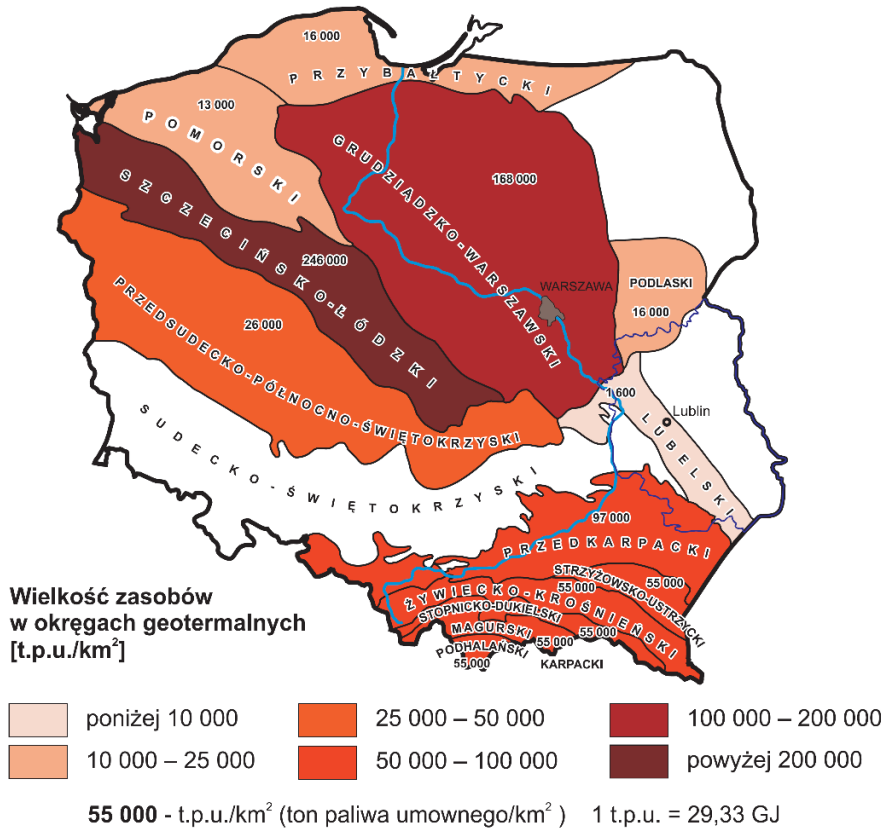

Źródło: R. Ney, J. Sokołowski, Energia geotermalna, Instytut Gospodarki Surowcami Mineralnymi i Energią, PAN Kraków, [w:] Energia odnawialna. Polska. Zasoby i wykorzystanie, Wydawnictwo GEA, Warszawa 2001.

Brak występowania na terenie Gminy Poświętne obszarów prawnie chronionych umożliwia bezproblemowy z prawnego punktu widzenia rozwój infrastruktury związanej z odnawialnymi źródłami energii.

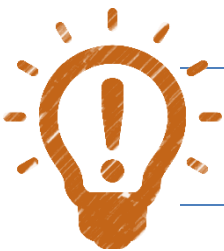

Gmina Poświętne posiada potencjał wykorzystania alternatywnych źródeł energii – w szczególności energii wiatrowej.

⁵ Tamże.

Mapa 14. Obszary preferowane dla rozwoju energetyki wodnej w województwie mazowieckim.

Mapa 1
Obszary preferowane dla rozwoju energetyki wodnej

WOJEWÓDZTWO MAZOWIECKIE
MAPA ZASOBÓW ENERGII ODNAWIALNEJ



1 : 700 000



PRZESTRZEŃ I ŚRODOWISKO

Źródło: Program możliwości wykorzystania odnawialnych źródeł energii dla Województwa Mazowieckiego, opracowanie: Instytut Energetyki - Jednostka Badawczo-Rozwojowa Oddział Gdańsk, Warszawa 2006.

Mapa 15. Obszary preferowane dla rozwoju energetyki wiatrowej w województwie mazowieckim.

Mapa 2
Obszary preferowane dla rozwoju energetyki wiatrowej

WOJEWÓDZTWO MAZOWIECKIE
MAPA ZASOBÓW ENERGII ODNAWIALNEJ



1 : 700 000



LEGENDA

- Siedziby jednostek administracyjnych
 - Granica województwa
 - Granica powiatu
 - Granica gminy lub miasta
 - Wody
 - PŁOCK**
Nazwa siedziby powiatu grodzkiego i ziemskiego
 - ZWOLEN**
Nazwa siedziby powiatu ziemskiego
 - Pociąg
 - Droga
 - Nazwa siedziby miasta i gminy
 - Kampanie Park Narodowy
 - Mazowiecki Park Krajoznawczy
 - Nazwy wód
-
- Istniejące, projektowane elektrownie wiatrowe
 - Projektowane farmy wiatrowe
 - Preferowane obszary rozwoju energetyki wiatrowej
-
- Obszary wykluczone z inwestycji**
- Granica parku narodowego
- Obszary o ograniczonych możliwościach inwestowania**
- Granica parku krajoznawczego
 - Granica projektowanego parku krajoznawczego
 - Granica obszaru chronionego krajoznawczo
 - Granica projektowanego obszaru chronionego krajoznawczo
 - Granica obszaru Natura 2000

UKŁAD POWIATÓW WOJEWÓDZTWA MAZOWIECKIEGO



BIURO GEODETY WOJEWÓDZTWA MAZOWIECKIEGO

Al. Wolności 20, 05-110 Warszawa, tel. 021-71-04-00
e-mail: biuro@geodyn.pl; biuro@geodyn.pl
Do opracowania użyto danych geodezyjnych i danych geodezyjnych województwa mazowieckiego w skali 1:50 000
wykazanych w: Atlasie Województwa Mazowieckiego
Do opracowania użyto danych geodezyjnych województwa mazowieckiego w skali 1:50 000
w: Atlasie Województwa Mazowieckiego
Dane opracowane przez Biuro Geodezyjne Województwa Mazowieckiego
Przebieganie i przebiegi granic administracyjnych
Do opracowania użyto danych geodezyjnych województwa mazowieckiego w skali 1:50 000
w: Atlasie Województwa Mazowieckiego
Dane opracowane przez Biuro Geodezyjne Województwa Mazowieckiego
Przebieganie i przebiegi granic administracyjnych
Dane opracowane przez Biuro Geodezyjne Województwa Mazowieckiego
Przebieganie i przebiegi granic administracyjnych
Dane opracowane przez Biuro Geodezyjne Województwa Mazowieckiego
Przebieganie i przebiegi granic administracyjnych

INSTYTUT ENERGETYKI
ODDZIAŁ GDAŃSK
ul. Mikołaja Reja, 80-870 Gdańsk
tel. (58) 349 82 00
e-mail: ien@ien.gda.pl
www.ien.gda.pl

Źródło: Program możliwości wykorzystania odnawialnych źródeł energii dla Województwa Mazowieckiego, opracowanie: Instytut Energetyki - Jednostka Badawczo-Rozwojowa Oddział Gdańsk, Warszawa 2006.

Mapa 16. Obszary preferowane dla rozwoju energetyki słonecznej w województwie mazowieckim.

Mapa 3
Obszary preferowane dla rozwoju
energetyki słonecznej

WOJEWÓDZTWO
MAZOWIECKIE
MAPA ZASOBÓW ENERGII
ODNAWIALNEJ



1 : 700 000



Źródło: Program możliwości wykorzystania odnawialnych źródeł energii dla Województwa Mazowieckiego, opracowanie: Instytut Energetyki - Jednostka Badawczo-Rozwojowa Oddział Gdańsk, Warszawa 2006.

Mapa 18. Obszary preferowane dla rozwoju energetyki na bazie biomasy stałej w województwie mazowieckim.

mapa 5
Obszary preferowane dla rozwoju energetyki na bazie biomasy stałej

WOJEWÓDZTWO MAZOWIECKIE
MAPA ZASOBÓW ENERGII ODNAWIALNEJ



1 : 700 000



LEGENDA

- Siedzib jednostek administracyjnych
- Granica województwa
- Granica powiatu
- Granica gminy lub miasta
- Wody
- Nazwa siedziby powiatu grodzkiego i ziemskiego
- Nazwa siedziby powiatu ziemskiego
- Nazwa siedziby gminy
- Nazwa siedziby miasta i gminy
- Nazwa parku narodowego
- Nazwa parku krajoznawczego
- Miasto

- Istniejące, projektowane źródła na słomę
- Istniejące, projektowane źródła na biomasę drzewną
- Preferowane obszary rozwoju OZE na bazie słomy
- Preferowane obszary rozwoju OZE na bazie biomasy drzewnej

Obszary wykluczone z inwestowania

- Granica parku narodowego

Obszary o ograniczonych możliwościach inwestowania

- Granica parku krajoznawczego
- Granica projektowanego parku krajoznawczego
- Granica obszaru chronionego krajobrazu
- Granica projektowanego obszaru chronionego krajobrazu
- Granica obszaru chronionego krajobrazu
- Granica projektowanego obszaru Natura 2000



BIURO GEODETY WOJEWÓDZTWA MAZOWIECKIEGO

Al. Jerozolimskie 28, 00-024 Warszawa, tel. 827-00-18
e-mail: biuro@geodeta.gov.pl; http://www.geodeta.gov.pl

Do opracowania projektu, planu ogólnego, administracyjnego i wytycznego użyto mapy topograficznej w skali 1 : 50 000 wydanej przez Geograficzny Instytut Państwowego Wyższego Szkoły Technicznej w Warszawie.

Do opracowania treści kartograficznej wykorzystano mapy topograficzne w skali 1 : 50 000 w wersji topograficznej wydanej przez Geograficzny Instytut Państwowego Wyższego Szkoły Technicznej w Warszawie.

Do opracowania planu ogólnego i wytycznego użyto mapy topograficznej w skali 1 : 50 000 wydanej przez Geograficzny Instytut Państwowego Wyższego Szkoły Technicznej w Warszawie.

Dział i opracowanie: Biuro Geodezyjne Mazowieckiego Województwa w Warszawie 01-001/01/05

INSTYTUT ENERGETYKI
ODDZIAŁ GDAŃSK
ul. Mikołaja Reja, 80-870 Gdańsk
tel. (58) 349 82 00
e-mail: ien@ien.gda.pl
www.ien.gda.pl

Źródło: Program możliwości wykorzystania odnawialnych źródeł energii dla Województwa Mazowieckiego, opracowanie: Instytut Energetyki - Jednostka Badawczo-Rozwojowa Oddział Gdańsk, Warszawa 2006.

PRZESTRZEŃ I ŚRODOWISKO

Mapa 19. Obszary preferowane dla rozwoju biogazowni w województwie mazowieckim.

Mapa 6
Obszary preferowane dla rozwoju biogazowni

WOJEWÓDZTWO
MAZOWIECKIE
MAPA ZASOBÓW ENERGII
ODNAWIALNEJ



1 : 700 000



LEGENDA

	Siedziby jednostek administracyjnych
	Granica województwa
	Granica powiatu
	Granica gminy lub miasta
	Wody
PŁOCK	Nazwa siedziby powiatu grodzkiego i ziemskiego
ZWIOLEN	Nazwa siedziby powiatu ziemskiego
	Przezniwa
	Ida
	Kampinoski Park Narodowy
	Mazowiecki Park Krajoznawczy
	Rzeka

- istniejące, projektowane, potencjalne biogazownie na oczyszczalniach ścieków
- istniejące, projektowane, potencjalne biogazownie na wysypiskach śmieci
- Preferowane obszary rozwoju biogazowni rolniczych
- Obszary wykluczone z inwestowania**
 - Granica parku narodowego
- Obszary o ograniczonych możliwościach inwestowania**
 - Granica parku krajoznawczego
 - Granica projektowanego parku krajoznawczego
 - Granica obszaru chronionego krajobrazu
 - Granica projektowanego obszaru chronionego krajobrazu
 - Granica projektowanego obszaru Natura 2000



INSTYTUT ENERGETYKI
ODDZIAŁ GDAŃSK
ul. Mikołaja Reja, 80-870 Gdańsk
tel. (58) 349 82 00
e-mail: ien@ien.gda.pl
www.ien.gda.pl

BIURO GEODEZJI WOJEWÓDZTWA MAZOWIECKIEGO
Al. Jerozolimskie 28, 00-024 Warszawa, tel. 827 79 40
e-mail: biuro@bgm.gov.pl, biuro@mg.gov.pl
Dla opracowania przedłożył gminę oddział administracyjny
wykonawcy: mgr inż. Andrzej Krawczyk, tel. 110 000
rysunek: mgr inż. Andrzej Krawczyk, tel. 110 000
Dla opracowania bazy danych
wykonawcy: mgr inż. Andrzej Krawczyk, tel. 110 000
rysunek: mgr inż. Andrzej Krawczyk, tel. 110 000
Opis: Regionalny Sąd Administracyjny, Warszawa
Województwo Mazowieckie, Mazowiecki Park Krajoznawczy
Publikacja: Przewodnik Energetyczny - Mazowieckie
Do sfinansowania sfinansował
Województwo Mazowieckie, Mazowiecki Park Krajoznawczy, 2006 r.
Wydrukowano w Warszawie, Mazowiecki Park Krajoznawczy
Rok wydania: 2006
Biuro Geodezji Mazowieckie, Warszawa
© 2006

Źródło: Program możliwości wykorzystania odnawialnych źródeł energii dla Województwa Mazowieckiego, opracowanie: Instytut Energetyki - Jednostka Badawczo-Rozwojowa Oddział Gdańsk, Warszawa 2006.

1.4. Walory kulturowe

Historia

Ziemie, które wchodzą w skład gminy Poświętne, należą do historycznego Mazowsza. Włączone wraz z nim do państwa Mieszka I pozostawały pod władzą jego następców aż do śmierci Bolesława Krzywoustego. Odrębność Mazowsza zapoczątkowana od rozbitcia dzielnicowego Polski trwała do śmierci ostatnich księząt mazowieckich. W 1526 roku Mazowsze wróciło do Korony by w niej trwać aż do ostatniego rozbioru Polski w 1795 roku.

Tereny Gminy Poświętne w średniowieczu pokryte były ogromnymi lasami, bagnami i torfowiskami. Położone były z dala od centrów gospodarczych i politycznych. Mieszkańcy żyli w izolacji, rozrzucony na wielkich obszarach leśnych. Jeszcze w XVI w. obszar obecnego powiatu wołomińskiego należał do najludniej zaludnionych i zagospodarowanych obszarów Mazowsza.

W przeszłości obszar dzisiejszej gminy został przekazany prywatnym rycerzom, którzy zakładali tu wsie. Pierwszą udokumentowaną osadą były Ręczaje, powstałe już w XIV wieku. W kolejnych latach powstawały następne osady i w XVI w. istniała już duża część wsi stanowiących obecną gminę.

Ożywienie gospodarcze tego obszaru nastąpiło dopiero w II połowie XIV w. Łączyło się to z nasileniem kolonizacji Mazowsza, przeniesieniem stolicy księstwa z Czerska do Warszawy. Polityka króla Kazimierza Wielkiego wpłynęła na ożywienie szlaków handlowych, które przechodziły przez wschodnie Mazowsze.

Po włączeniu w 1526 roku Mazowsza do Korony gmina znalazła się w województwie mazowieckim. Do powiatu i ziemi warszawskiej należały Radzymin, Słupno, Zielonka, Ząbki, Kobyłka, Wołomin, Lipiny, Ręczaje, Klembów, Jasienica, Międzyzłesie.

Włączenie Mazowsza do Korony przyczyniło się do awansu mazowieckiej szlachty. Król Zygmunt Stary przywilejem w 1529 roku zatwierdził jej żądania. Stan szlachecki w gminie Poświętne stanowiła w zdecydowanej większości szlachta drobna i uboga mająca niewiele ziemi i zamieszkująca liczne zaścianki. Szlacheckimi miejscowościami były między innymi Poświętne i Ręczaje. Początków wsi Poświętne należy szukać już w XV w. Wtedy to w pewnym oddaleniu od wsi Cygów zbudowano drewniany kościół i plebanie oraz była tu ziemia plebańska. Chłopów, którzy uprawiali ziemię kościelne nazywano tradycyjnie w Polsce „Świątnikami”, a tereny kościelne „Poświętne”. Warto tu też wspomnieć o najstarszej miejscowości gminy Poświętne tj. Ręczajach Polskich. Pierwsze dokumenty świadczące o jej istnieniu pochodzą z 1377 r. Była to wieś szlachecka. Pierwszym znanym przedstawicielem tego rodu był Andrzej Ręczajski. Majątek Ręczaje obejmujący również Wolę Ręczajską i Kolno kupił w pierwszej połowie XVII w. Stefan Grzybowski. Następnie dobra Ręczajskie trafiły w XVIII w. w ręce magnatów Radziwiłłów. W końcu XIX w. folwark Ręczaje został rozparcelowany między niemieckich kolonistów. W ten sposób powstały Ręczaje Niemieckie.

W wyniku trzeciego rozbioru Polski w 1795 roku region wschodniego Mazowsza został podzielony między Prusy i Austrię. Linia podziału przebiegała w pobliżu Warszawy. Marki, Zielonka i Ząbki znalazły się w zaborze pruskim a pozostałe tereny m.in. obecne tereny gminy Poświętne z Radzyminem, Kobyłką i Wołominem w zaborze austriackim. Gmina Poświętne należąca do zaboru austriackiego weszła w skład nowego powiatu stanisławowskiego, należącego do cyrkułu (województwa) siedleckiego. Stanowił on część tak zwanej Nowej Galicji. Po zwycięskiej wojnie z Austrią w 1809 r. cała Nowa Galicja włączona została w skład Księstwa Warszawskiego. Po utworzeniu w 1815 roku Królestwa Polskiego powiat stanisławowski znalazł się w województwie mazowieckim, obejmując m.in. tereny Gminy Poświętne.

Królestwo Polskie w latach 1815 – 1830 przeżywało szybki rozwój. Nastąpił również postęp w rolnictwie. Dzięki świątym dziedzicom Ręczaj, Poświętnego i Woli Cygowskiej, wprowadzono nowe uprawy ziemniaków, roślin pastewnych i przemysłowych, rozwijano hodowlę bydła rasowego, stosowano maszyny rolnicze. Po 1831, jako dziedzic majątku ojca Karola Lelewela – skarbnika Komisji Edukacji Narodowej, w Woli Cygowskiej osiadł Prot Lelewel, oficer napoleoński i młodszy brat działacza politycznego Joachima Lelewela. Prot Lelewel jako wzorowy rolnik wprowadził płodozmian, przyczynił się do uwłaszczenia chłopów jeszcze przed ukazem carskim i unowocześnił gminę wprowadzając wiele użytecznych rozwiązań.

W 1837 roku województwa zamieniono na gubernie. Obszar gminy Poświętne znalazł się w guberni warszawskiej. W 1863 roku wybuchło powstanie styczniowe. Okoliczne lasy dawały schronienie wojskom powstańczym. Dowódcą partii powstańczej na tym terenie Józef Jankowski stoczył m.in. pod Międzyzlesiem potyczkę z wojskami rosyjskimi.

Rok 1864 przyniósł ogromne zmiany na polskiej wsi. Na mocy ukazu carskiego dokonano uwłaszczenia chłopów. Dotychczasowe obszary dworskie zostały uwłaszczone pomiędzy użytkujących chłopów, jednak część folwarków pozostała w rękach szlachty. W 1867 roku Powiat Stanisławowski podzielono na powiaty radzyński i nowomiński. Tereny gminy Poświętne należały do powiatu radzyńskiego. Powstały wtedy gminy: Ręczaj, Międzyzlesie, Okuniew, Dębe Wielkie. Miejscowości obecnej gminy podzielone były właśnie między te gminy.

1872 roku powiat radzyński obejmował 9 gmin: Radzymin (z Kobyłką), Klembów, Małopole, Ręczaje (z Wołominem), Międzyzlesie, Zabrodzie, Rudzienki, Strachówkę i Jadów. Znajdowało się w nim łącznie 309 wsi i osad, 99 folwarków oraz jedno miasto Radzymin. Ludności w powiecie było wtedy 44942 osoby. Taki stan administracji przetrwał aż do I wojny światowej.

Wyraźne przemiany cywilizacyjne dokonały się w regionie dopiero w ostatniej ćwierci XIX wieku. W 1897 roku otwarto linię z Pilawy przez Mińsk Mazowiecki i Tłuszcz do Ostrołki. Na początku sierpnia 1915 roku teren gminy Poświętne znalazł się pod okupacją niemiecką. Do powiatu warszawskiego ziemskiego przyłączyli odłączone od radzyńskiego m.in. gminę Ręczaje.

Po odzyskaniu niepodległości w listopadzie 1918 roku przywrócone zostały w dawnych granicach powiaty: radzyński, miński i warszawski. Granice gmin nie uległy zmianie.

W 1920 roku teren gminy znalazł się w ogniu wojny polsko-bolszewickiej. W dniach 13 i 14 VIII wojska radzieckie zajęły te tereny szykując się do ataku na Warszawę. Jednak polski kontratak z dnia 15 VIII po ciężkich walkach odparł atak bolszewików. Do dnia 18 VIII teren gminy został oczyszczony z wojsk nieprzyjaciela.

Gmina Ręczaje według spisu powszechnego z 1921 r. liczyła 7204 osoby. Większość mieszkańców stanowili Polacy i katolicy. Było też 629 ewangelików, a z tej grupy prawie 400 osób podało narodowość niemiecką. Największe skupiska ludności niemieckiej były w Czubajowiznie, Nadbieli i Ręczajach Niemieckich. Gmina składała się 74 miejscowości.

Gmina Międzyzlesie składała się z 67 miejscowości. W 1921 roku liczyła 5672 mieszkańców. Przeważała ludność polska i katolicka. Taki podział administracyjny trwał do 1939 roku. Wkroczenie wojsk niemieckich we wrześniu 1939 roku położyło kres rozwojowi tych terenów w okresie międzywojennym. W tych tragicznych dniach 28 IX w lesie we wsi Krubki Górki major Dobrzański pseudonim „Hubal” podjął decyzję o tym, że nie kapituluje i walczy dalej. Został pierwszym partyzantem II wojny światowej.

Od 27 października 1939 roku do końca wojny gmina administracyjnie należała do dystryktu warszawskiego Generalnej Guberni. Gubernator warszawski Ludwig Fischer przeprowadził zmiany w administracji terenowej przyłączając między innymi powiat radzyński do warszawskiego. Jedną z jego części stanowił powiat Warszawa Wieś – radzyński. W skład jego weszły miasta Radzymin i Wołomin oraz tereny obecnej gminy Poświętne.

Po II wojnie światowej przeprowadzono zmiany w administracji państwowej. W regionie warszawskim były one niewielkie. Przywrócono w dawnych granicach Powiat Radzyński, w skład którego weszły tereny gminy Poświętne. W 1952 roku siedzibę starostwa przeniesiono z Radzymina do Wołomina. W wyniku reformy administracji w 1975 roku powiaty uległy likwidacji. Gmina Poświętne weszła w skład województwa siedleckiego. Po reformie administracyjnej kraju w 1999 r., utworzono nowe jednostki administracyjne. Wówczas gmina została włączona z powrotem do powiatu wołomińskiego w województwie mazowieckim⁶.

⁶ Strategia Rozwoju Gminy Poświętne na lata 2008-2015.

Zabytki

Na terenie gminy istnieją obiekty wpisane do Rejestru Zabytków Mazowieckiego Wojewódzkiego Konserwatora Zabytków i znajdujące się wojewódzkiej ewidencji zabytków Mazowieckiego Wojewódzkiego Konserwatora Zabytków:

- » **W miejscowości Krubki-Górki** znajdują się resztki **parku krajobrazowego** założonego na przełomie XVIII i XIX w. z kolistym stawem, w pobliżu ruin dworu (I poł. XIX wieku) Stanisława Grabowskiego - ministra Wyznań Religijnych i Oświecenia Publicznego. W dniach 27-29 września 1939 r. w Krubkach-Górkach przebywał mjr Henryk Dobrzański ps. „Hubal” – ostatni żołnierz II Rzeczypospolitej i pierwszy partyzant II Wojny Światowej. Z pozostałości 102 i 110 Pułku Ułanów sformował on tu swój oddział w sile 180 ludzi. Jego Oddział Wydzielony Wojska Polskiego stał się pierwszym oddziałem partyzanckim II wojny światowej. Na początku XXI w. posiadłość kupił prof. Witold Modzelewski. W latach 2003-2005 jako nowy właściciel wybudował dwór będący odtworzeniem drewnianego dworu Stanisława Grabowskiego. Na terenie parku powstała architektura krajobrazowa, oczka wodne, został zbudowany łuk triumfalny i świątynia tolos. We wrześniu 2002 r. na terenie parku odsłonięto obelisk upamiętniający majora Henryka Dobrzańskiego – na kamieniu wyryte zostały słowa: „Pamięci tych, którzy w obliczu klęski nie ustali w walce”. Co roku w rocznicę pobytu majora Henryka Dobrzańskiego w Krubkach Górkach odbywają się uroczystości upamiętniające to wydarzenie. O wartości parku decydują: dominująca rola w otwartym rolniczym krajobrazie, czytelna kompozycja założenia, charakterystyczna dla założeń parków krajobrazowych przełomu XVIII i XIX w, dobrze zachowana aleja grabowa stanowiąca oś główną założenia. Wewnątrz parku znajdują się trzy niewielkie stawy. W obiektach odbywają się także wernisaże i wystawy.

Zdjęcie 2. Dwór i park w Krubkach-Górkach.



Źródło: <http://www.logos.home.pl/rownina/poswietne/zabytki/92-krubki-gorki.html> oraz materiał dostarczony przez Urząd Gminy Poświętne.

- » **Murowana kapliczka** przydrożna w Poświętnem, zbudowana ok. połowy XIX wieku. Wewnątrz znajduje się zabytkowa rzeźba Chrystusa Ukrzyżowanego, pochodząca z XVIII wieku.

Zdjęcie 3. Kapliczka z połowy XIX w. w Poświętnem.



Źródło: Nieostatni, <http://www.panoramio.com/photo/26999286>.

- » **Cmentarz parafialny**, założony w 1750 roku, na którym znajduje się grób rodziny Lelewelów, niegdysiejszych właścicieli Woli Cygowskiej. W samej Woli Cygowskiej zasłużonym mieszkańcom: Protowi Lelewelowi (1790-1884) – właścicielowi wsi oraz Joachimowi Lelewelowi (1786-1861) – historykowi, profesorowi Uniwersytetu Wileńskiego i Warszawskiego, politykowi, ideologowi demokracji polskiej, członkowi Rządu Narodowego w powstaniu listopadowym, poświęcono w dowód pamięci tablice pamiątkowe. Na cmentarzu jest wiele zabytkowych nagrobków. Jest to też miejsce spoczynku poległych lotników polskich, którzy zginęli w obronie ojczyzny we wrześniu 1939 roku.

Zdjęcie 4. Grób lotników na cmentarzu w Poświętnem.



Źródło: W. Nurkiewicz, <http://www.panoramio.com/photo/18891671>.

Zdjęcie 5. Grób rodziny Lelewelów na cmentarzu w Poświętnem.



Źródło: W. Nurkiewicz, <http://www.panoramio.com/photo/18891570>.

- » **Park w Nowym Cygowie**, położony w północno zachodniej części miejscowości w pobliżu drogi Nowy Cygów – Laskowizna. Jego powstanie datowane jest na początek XIX w. i związane jest z założeniem dworsko-folwarcznym. Park posiada znaczący wpływ na okoliczny krajobraz. Wymaga rewaloryzacji poprzedzonej inwentaryzacją i studiami oraz prac porządkowych. W Gminie Poświętne zachowały się wyłącznie założenia parkowe, związane z ośrodkami dworskimi stanowią obecnie jedyne

wskazówki istniejących tutaj dawniej obiektów dworskich i ich usytuowania w terenie, a także ich funkcji społecznych, gospodarczych i znaczenia społeczno-politycznego. Wskazują także na dawne zasiedlenie dworskie, określają zamożność byłych właścicieli i ich zainteresowania. Wspólne cechy założeń parkowo-ogrodowych pozwalają na opracowanie poszczególnych modeli gospodarstw dworskich na przestrzeni dziejów z ich układem przestrzenno-kompozycyjnym. Pozostałości parków dworskich są obecnie jedynym świadectwem nie istniejącego już krajobrazu dawnej wsi czy okolicy i świadczą o znaczącej roli dla danego ekosystemu tworzącego ówczesny krajobraz.

- » **Dawny dwór w Wólce Dąbrowickiej**, obecnie Szkoła Podstawowa w Wólce Dąbrowickiej.
- » **Drewniana szkoła podstawowa w Poświętnem**. Obiekt szkoły został wzniesiony w latach 30-tych XX wieku. Obecnie budynek spełnia funkcje użyteczności publicznej. W dawnych salach lekcyjnych mieści się Gminna Biblioteka Publiczna, wraz ze stanowiskami internetowymi. Niektóre sale lekcyjne dawnej szkoły w dalszym ciągu są wykorzystywane dla celów edukacyjnych dzieci i młodzieży.
- » W miejscowości **Nowe Ręczaje** znajdują się **nekropolie innych wyznań**. Są tu pozostałości cmentarza ewangelickiego dawnych osadników niemieckich z początku XX w. oraz żydowskiego kirkutu z 2 połowy XIX w.
- » Na liście zabytków znajdują się także **domy drewniane w Ręczajach Polskich**, **dom drewniany** przy ulicy Krótkiej 4 w Poświętnem oraz **murowana kapliczka przydrożna** z początku XX w. w Nowych Ręczajach⁷.

Zdjęcie 6. Kapliczka w Nowych Ręczajach.



Źródło: W. Nurkiewicz, <http://www.panoramio.com/photo/18891399>.

⁷ Opracowanie na podstawie www.poswietne.bip-e.pl oraz Studium uwarunkowań i kierunków zagospodarowania przestrzennego Gminy Poświętne.

Zdjęcie 7. Dom drewniany w Ręczajach Polskich.



Źródło: materiał dostarczony przez Urząd Gminy Poświętne.

1.5. Produkty lokalne i kuchnia regionalna

Rolniczy charakter gminy **nie jest** wykorzystany w kontekście **lokalnych produktów** kuchni regionalnej i **tradycyjnej**. Na liście Ministerstwa Rolnictwa i Rozwoju Wsi brakuje produktów z Gminy Poświętne

Środowisko naturalne, walory przyrodnicze i historyczno-kulturowe sprawiają, że teren Gminy Poświętne jest atrakcyjny dla wypoczynku.

Niewielkie ograniczenia ze względu na brak występowania obszarów prawnie chronionych wpływa pozytywnie na potencjał rekreacyjny, a w szczególności realizację inwestycji rekreacyjnych. Znaczący odsetek terenów leśnych oraz nieurbanizowane środowisko stwarzają szansę na rozwój funkcji wypoczynkowych i edukacyjnych. Potencjał ten w chwili obecnej nie jest jednak w sposób trwały i zintegrowany wykorzystywany w celu wzrostu gospodarczego i atrakcyjności Gminy.

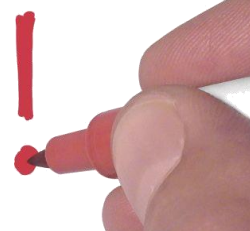

2. SPOŁECZEŃSTWO

2.1. Demografia

Gminę Poświętne zamieszkuje **6 137 osób**, co stanowi 2,6% ludności powiatu wołomińskiego (11 miejsce w powiecie) i 0,1% województwa mazowieckiego (173 miejsce w województwie na 314 JST)⁸. Gęstość zaludnienia wynosi **59 osób na km²**. Analizując dane dotyczące liczby ludności faktycznie zamieszkałej w Gminie Poświętne należy zauważyć, że liczba podlega okresowym, nieznacznym wahaniom. Generalnie od 1996 roku do 2004 roku można było obserwować niemal stały poziom tego wskaźnika. W 2005 roku odnotowano znaczny spadek, który trwał do 2009 roku. Zauważalny wzrost odnotowano na przełomie lat 2009 i 2010. Od 2011 roku liczba mieszkańców wyraźnie wzrasta – w 2014 roku osiągnęła wartość 6 137 osób (najwyższa w analizowanym okresie), czyli o 130 osób (2,2%) względem 2011 roku. W porównaniu z 1995 r., ilość mieszkańców w Gminie Poświętne wzrosła o 125 osób (z 6 012 do 6 137 osób), czyli o **2,1%**.

Wykres 1. Liczba ludności w Gminie Poświętne w latach 1995-2014.

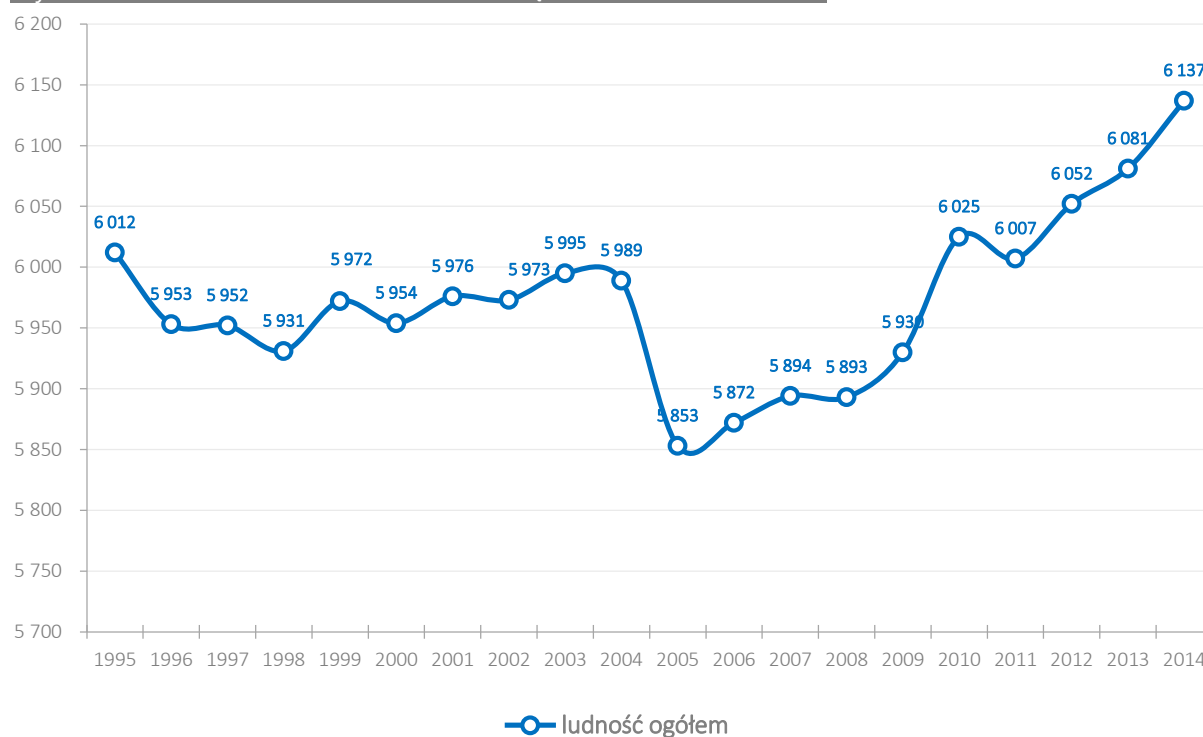

Źródło: opracowanie własne na podstawie danych BDL GUS.

Wzrost liczby ludności faktycznie zamieszkałej w badanym okresie w Gminie Poświętne był związany między innymi z odnotowanym **dodatnim przyrostem naturalnym**. Wskaźnik przyrostu naturalnego w perspektywie rocznej przyjmuje zmienne, wahające się wartości, jednak od 2009 roku (z wyjątkiem 2011 roku) są one dodatnie. Najwyższą wartość, wynoszącą **+5,7**, odnotowano w 2014 roku, zaś najniższą, **-3,3**, w 2004 roku. Trendy w ruchu naturalnym, w ujęciu liczbowym na 1000 mieszkańców, przedstawiają dane w poniższej tabeli i na wykresie.

⁸ Dane wg BDL GUS na dzień 31 grudnia 2012 roku.

Tabela 2. Ruch naturalny w Gminie Poświętne w latach 2002-2014.

Rok	Liczba małżeństw	Liczba urodzeń żywych	Liczba zgonów
2002	6,2	8,7	10,0
2003	5,3	9,5	11,2
2004	5,5	8,5	11,9
2005	4,8	7,9	7,9
2006	7,7	9,7	11,8
2007	8,9	11,6	10,9
2008	7,5	11,7	11,7
2009	6,9	13,5	10,1
2010	9,1	13,8	11,8
2011	5,2	9,3	11,6
2012	6,4	14,2	10,9
2013	6,3	12,7	10,7
2014	5,9	16,3	10,6

Źródło: opracowanie własne na podstawie danych BDL GUS.

Wykres 2. Przyrost naturalny w Gminie Poświętne w latach 2002-2014.

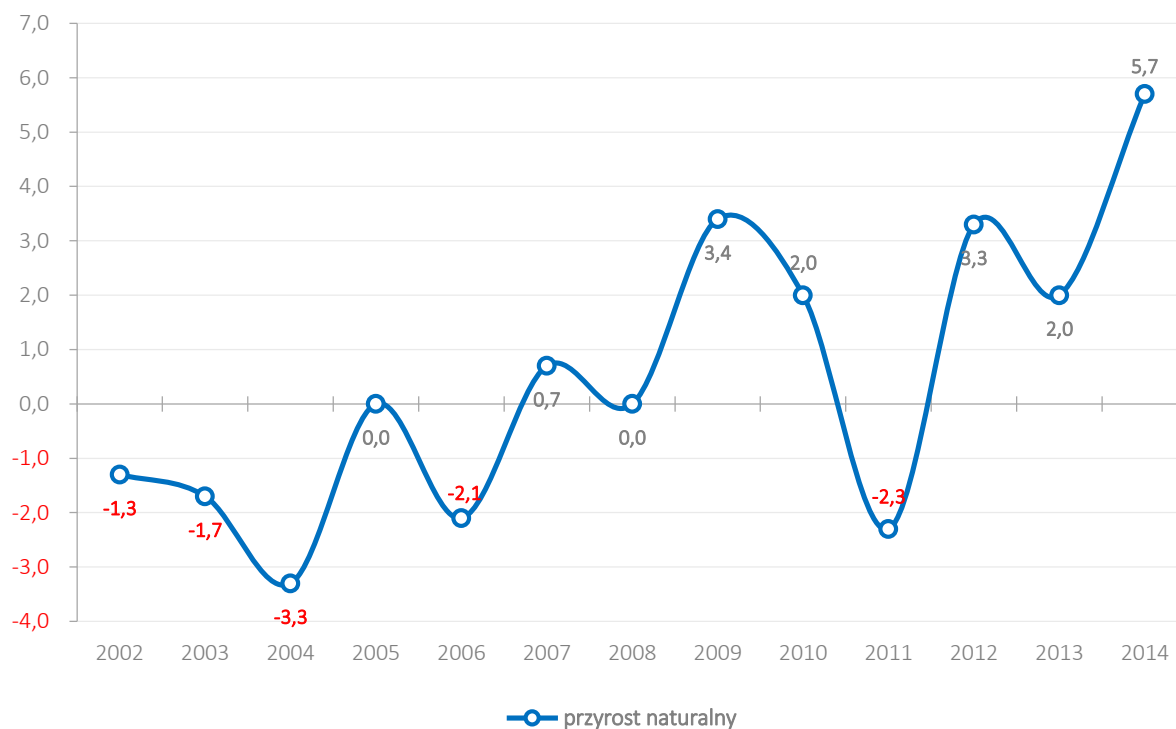

Źródło: opracowanie własne na podstawie danych BDL GUS.

Kolejnym czynnikiem, który wpływa na liczbę ludności w gminie jest różnica między napływem a odpływem mieszkańców w danym roku. Pozytywnym zjawiskiem jest fakt, że **saldo migracji** wewnętrznych w latach 2002-2014 (wyłączając niewielkie spadki w latach 2010-2011) **notuje dodatnie wskaźniki**. W ostatnim analizowanym roku wartość tego wskaźnika osiągnęła +13 osób. Powyższe dane wskazują, że Gmina Poświętne **jest obszarem o rosnącej liczbie ludności**.

Wykres 3. Saldo migracji w Gminie Poświętne w latach 2002-2014.

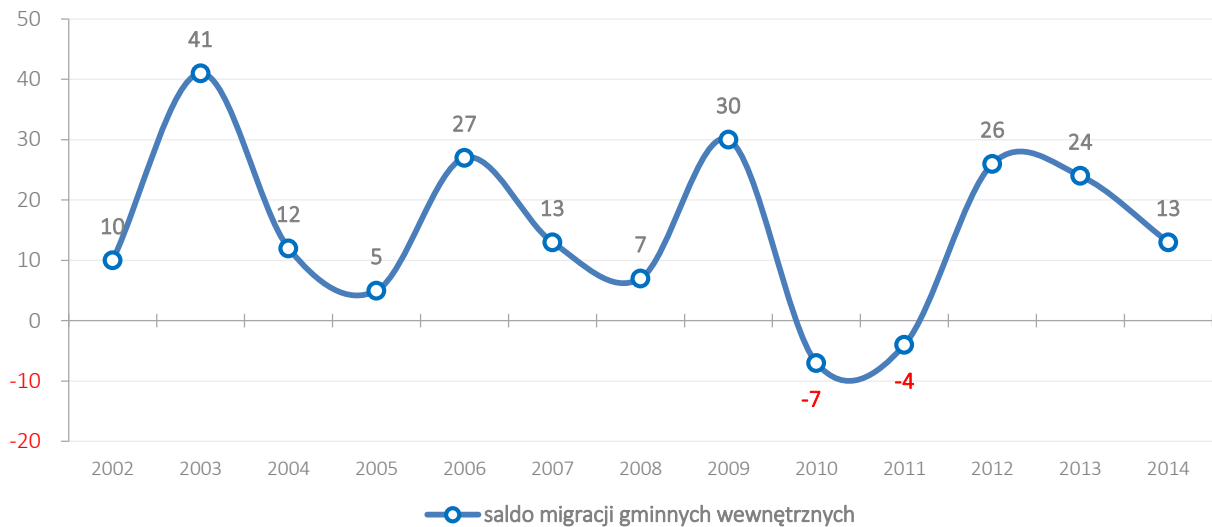

Źródło: opracowanie własne na podstawie danych BDL GUS.

Bez wątpienia na fakt dodatniego salda migracji, przy dodatnim przyroście naturalnym, wpływa bliskość Warszawy oraz wielu ośrodków miejskich. Aby jednak zweryfikować czy oraz na ile silne w Gminie Poświętne jest oddziaływanie procesów suburbanizacyjnych Warszawy należy porównać dynamikę zmian liczby ludności z innymi gminami. W tym celu zestawiona została procentowa zmiana liczby ludności w gminach powiatu wołomińskiego w latach 2004-2014.

Wykres 4. Zmiana liczby mieszkańców gmin powiatu wołomińskiego na przestrzeni lat 2004-2014 (w %).

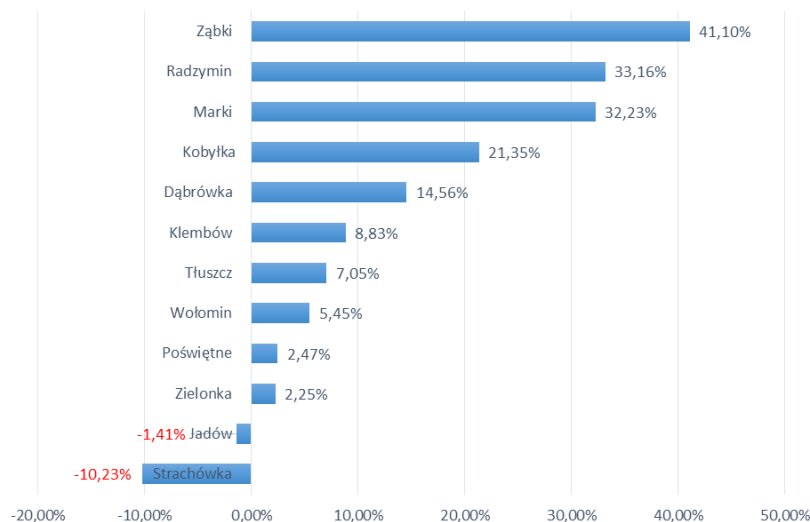

Źródło: opracowanie własne na podstawie danych BDL GUS.

Analiza wykazała, że tylko 2 gminy odnotowały spadek ludności – Gmina Jadów o 1,41% oraz Gmina Strachówka – 10,23%. Gmina Poświętne w tym zestawieniu znalazła się w dolnej części z procentowym wzrostem wynoszącym 2,47%. Największy przyrost liczby mieszkańców notują ośrodki miejskie powiatu.

Istotne jest także przeanalizowanie salda migracji oraz zmiany liczby mieszkańców we wszystkich gminach powiatu wołomińskiego w latach 1995-2014 – w tym zakresie Gmina Poświętne ma silną konkurencję w postaci ośrodków miejskich, leżących bliżej Warszawy, a także ze strony gmin miejsko-wiejskich, które w sposób naturalny będą przyciągały nowych mieszkańców. Wykorzystanie bliskości Miasta Stołecznego

Warszawy, poprzez poprawę dostępności komunikacyjnej i infrastruktury technicznej, **będą głównymi celami służącymi podniesieniu atrakcyjności mieszkalniczej Gminy Poświętne.**

Wykres 5. Łączne i średnie saldo migracji w latach 1995-2014 na obszarze gmin powiatu wołomińskiego.

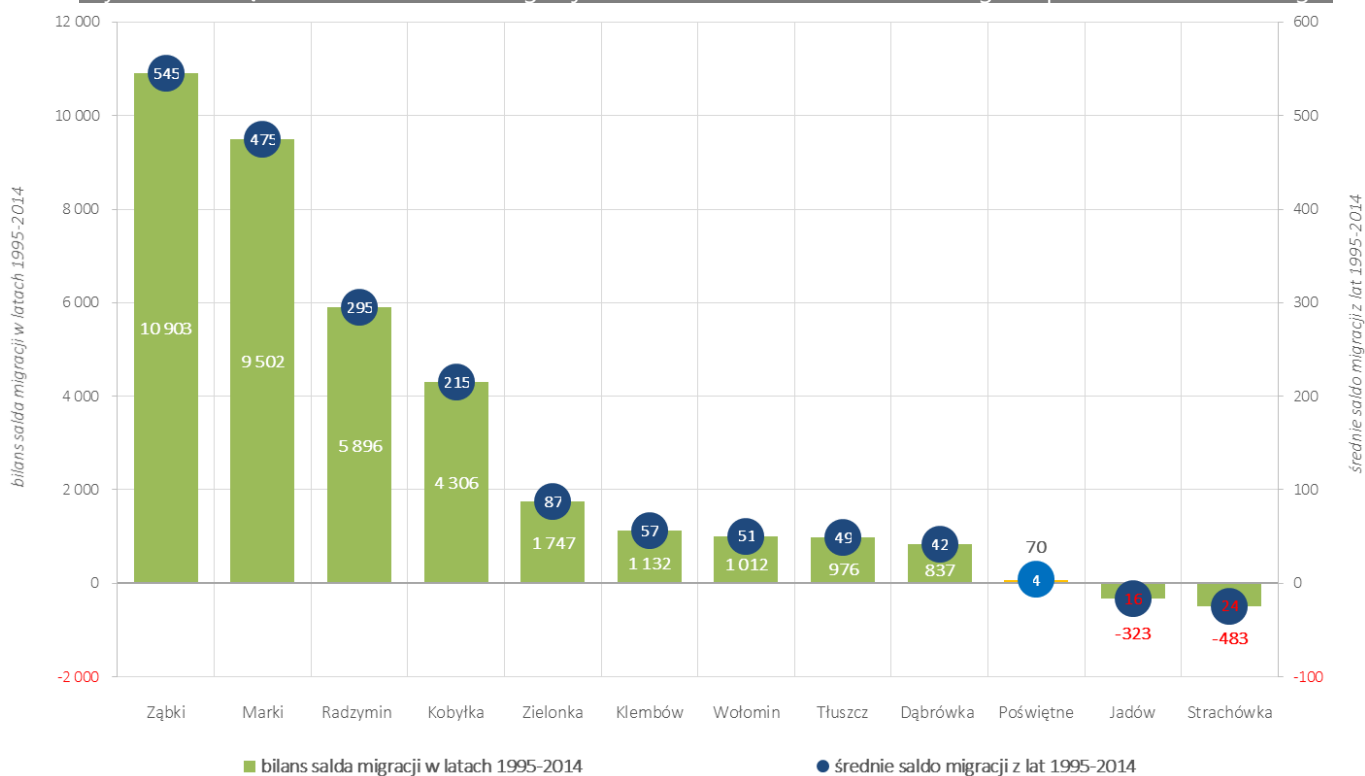

Źródło: opracowanie własne na podstawie danych BDL GUS.

Wykres 6. Zmiana liczby mieszkańców i % zmiany liczby mieszkańców w latach 1995-2014 na obszarze gmin powiatu wołomińskiego.

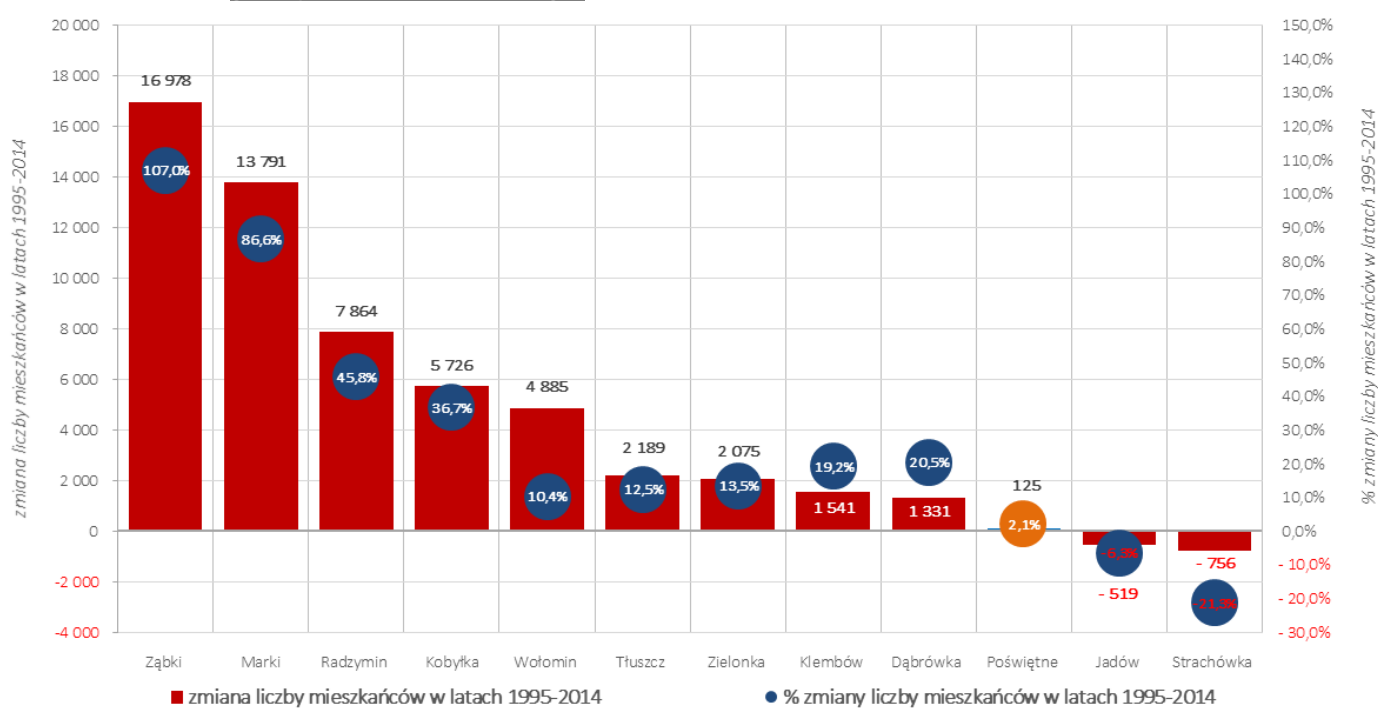

Źródło: opracowanie własne na podstawie danych BDL GUS.

Ważna dla przyszłej kondycji demograficznej jest struktura wiekowa mieszkańców gminy. Duża liczba osób w wieku przedprodukcyjnym będzie gwarancją rozwoju gminy w przyszłości. Od 2007 roku zauważalny jest **niemal stały odsetek osób w wieku produkcyjnym, przedprodukcyjnym i poprodukcyjnym**. Jako pozytywne zjawisko należy uznać utrzymywanie się wysokiej różnicy pomiędzy grupą osób w wieku przed- i poprodukcyjnym (w 2014 roku różnica ta wyniosła 8,4 punktu procentowego). W ostatnim analizowanym roku odsetek osób w wieku produkcyjnym wyniósł 64,2%.

Wykres 7. Struktura wiekowa ludności w Gminie Poświętne w latach 2002-2014 w ujęciu procentowym.

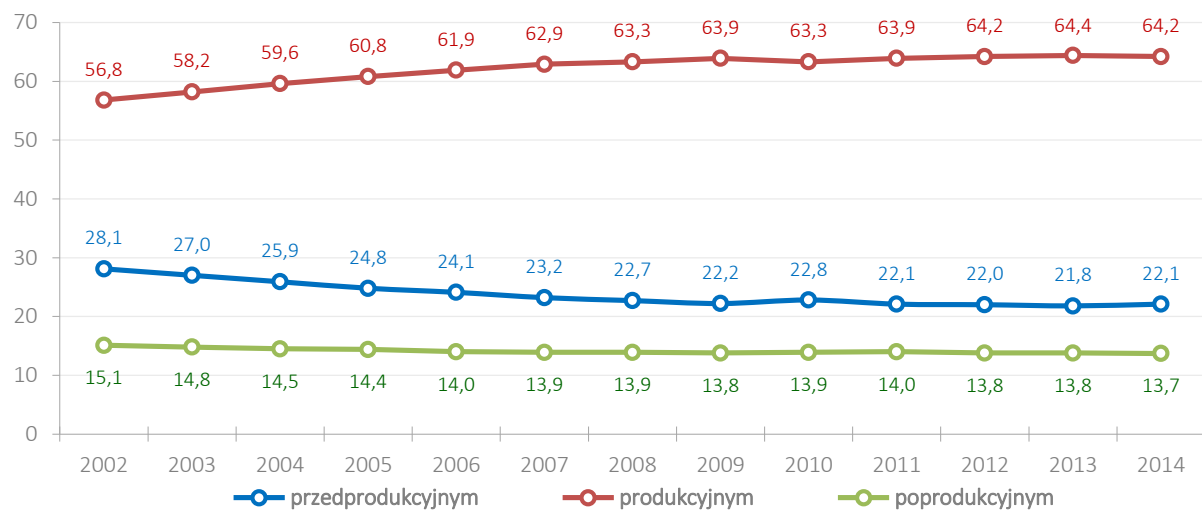

Źródło: opracowanie własne na podstawie danych BDL GUS.

Liczbowy rozkład udziału osób w poszczególnych grupach wiekowych przedstawia poniższy wykres, który potwierdza wspomniane poprzednio tendencje. W 2014 roku różnica pomiędzy grupą ludności w wieku przedprodukcyjnym a poprodukcyjnym wyniosła 514 osób.

Wykres 8. Struktura wiekowa ludności w Gminie Poświętne w latach 2002-2014 w ujęciu liczbowym.

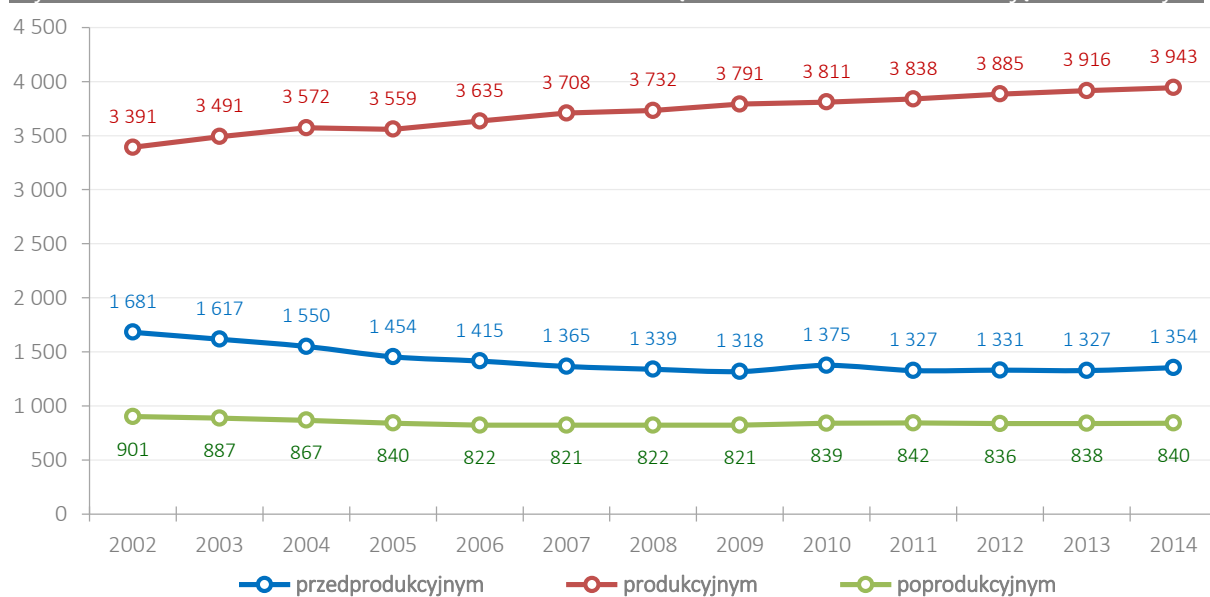

Źródło: opracowanie własne na podstawie danych BDL GUS.

Po zsumowaniu liczby osób w wieku przedprodukcyjnym i poprodukcyjnym (tzw. osoby w wieku nieprodukcyjnym) oraz porównaniu ich z liczbą w wieku produkcyjnym otrzymamy tzw. **wskaźnik obciążenia ekonomicznego**. Wskazuje on liczbę osób, które znajdują się „na utrzymaniu” osób będących w szczytce aktywności gospodarczej. Wskaźnik ten **przedstawia się dla gminy pozytywnie**, ponieważ obserwujemy jego nieznaczny, ale stały spadek. **Podobnie prezentuje się wartość wskaźnika obciążenia demograficznego wiekiem poprodukcyjnym** – od 2010 roku widoczna jest stała, niewielka tendencja spadkowa. Na wskaźnik ten składa się ilość osób w wieku poprodukcyjnym w stosunku do liczby osób w wieku produkcyjnym. Jego wzrost oznacza większą dynamikę wzrostu liczby osób w wieku poprodukcyjnym niż osób w wieku produkcyjnym. W 2014 roku odnotowano minimalny spadek tej wartości w stosunku do roku poprzedniego. Opisane zjawiska prezentują poniższe wykresy.

Wykres 9. Wskaźnik obciążenia ekonomicznego w Gminie Poświętne w latach 2002-2014.



Źródło: opracowanie własne na podstawie danych BDL GUS.

Warty odnotowania jest fakt, że Gmina Poświętne ma **najniższy wskaźnik obciążenia ekonomicznego wśród gmin powiatu wołomińskiego**, co wskazuje na dobrą kondycję demograficzną gminy.

Wykres 10. Wskaźnik obciążenia ekonomicznego w gminach powiatu wołomińskiego w 2014 roku

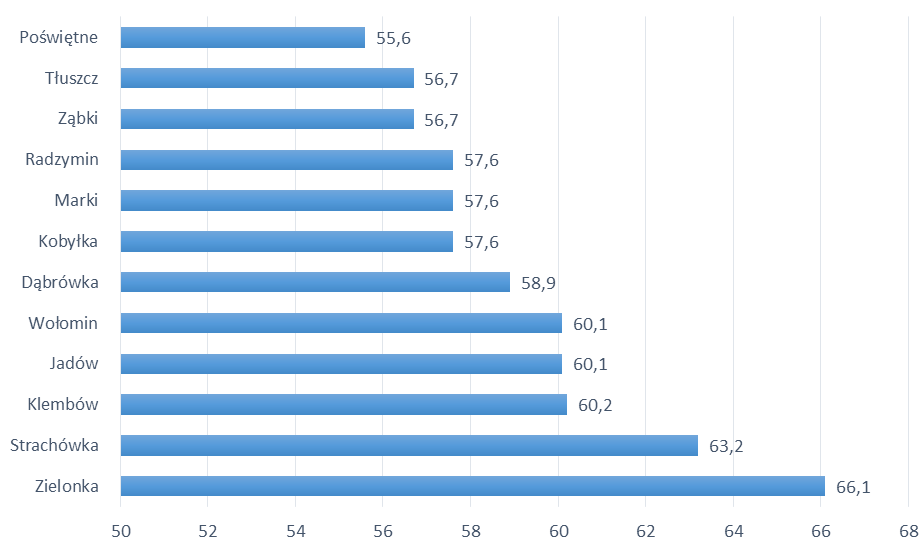

Źródło: opracowanie własne na podstawie danych BDL GUS.

Wykres 11. Wskaźnik obciążenia demograficznego wiekiem poprodukcyjnym w Gminie Poświętne w latach 2002-2014.

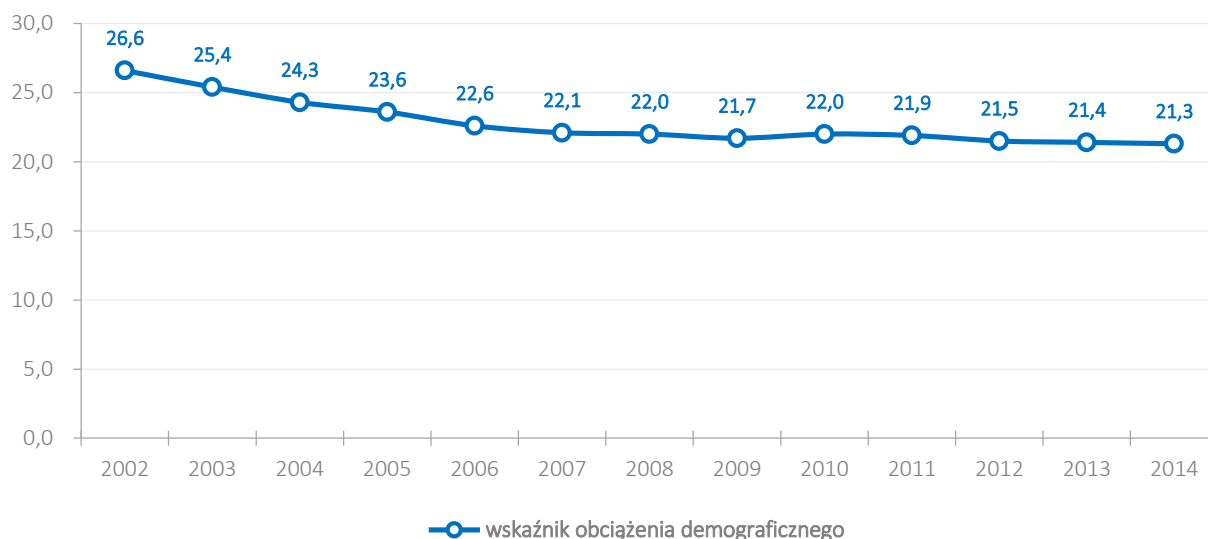

Źródło: opracowanie własne na podstawie danych BDL GUS.

Struktura wiekowa Gminy Poświętne jest nieznacznie lepsza niż powiecie wołomińskim i wyraźnie bardziej pozytywna niż w województwie mazowieckim. We wszystkich grupach wiekowych, sytuacja w Gminie Poświętne prezentuje się lepiej. Odsetek osób w wieku przedprodukcyjnym w gminie wynosi 22,1%, powiecie 21,7%, zaś w województwie 18,5%. Procent osób w wieku produkcyjnym wynosi odpowiednio 64,2% w gminie, 63% w powiecie oraz 62% w województwie. Natomiast wśród osób w wieku poprodukcyjnym – 13,7% w Gminie Poświętne, 15,4% w powiecie wołomińskim oraz 19,5% w województwie mazowieckim. **W zestawieniu z powiatem wołomińskim i województwem mazowieckim sytuacja w Gminie Poświętne prezentuje się korzystniej we wszystkich grupach wiekowych.**

Wykres 12. Porównanie procentowej struktury ludności w podziale na główne grupy wiekowe w 2014 roku w Gminie Poświętne, powiecie wołomińskim i województwie mazowieckim.

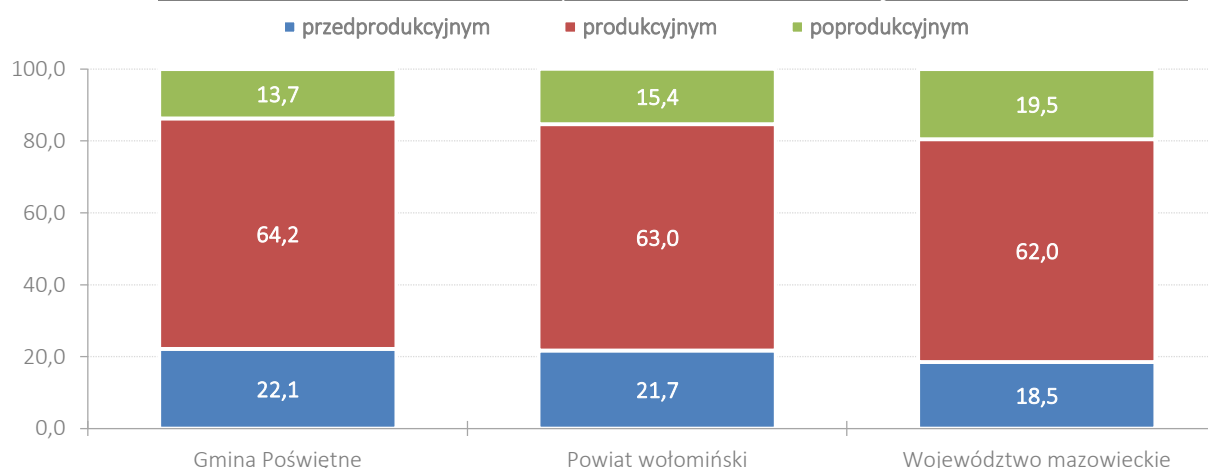

Źródło: opracowanie własne na podstawie danych BDL GUS.

Na dzień 31 grudnia 2014 r. spośród 6 137 osób zamieszkujących Gminę Poświętne 3 092 stanowili mężczyźni – co wynosiło 50,4% ogółu mieszkańców gminy. W przeliczeniu na 100 mężczyzn wskaźnik feminizacji wynosi

98, przy czym w powiecie wołomińskim wynosi on 107, a województwie mazowieckim 109. Wskaźnik feminizacji w Gminie Poświętne jest niższy niż w powiecie i województwie⁹.

Wykres 13. Mieszkańcy Gminy Poświętne według płci w latach 2002-2014.

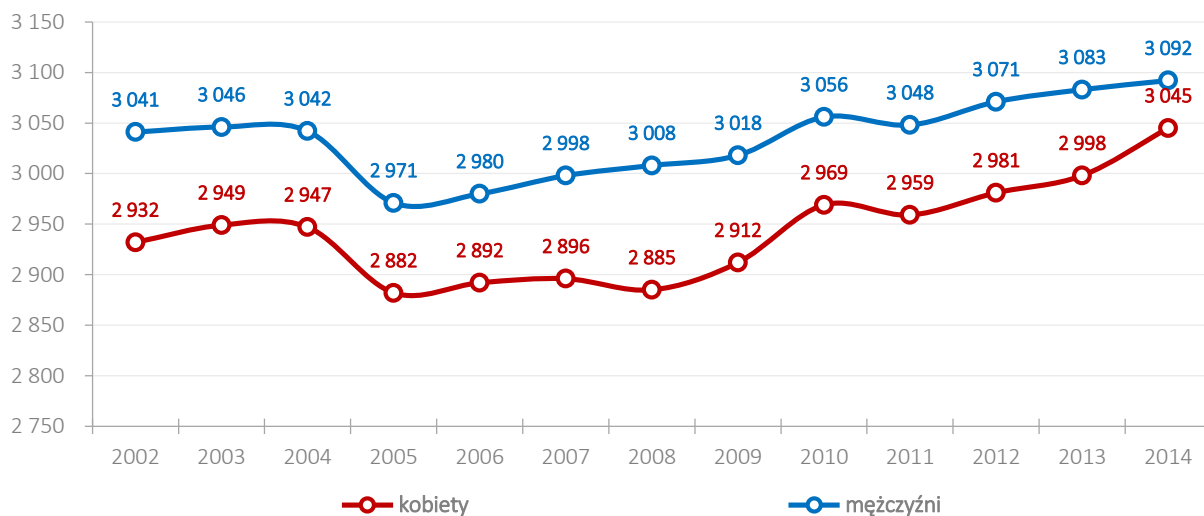

Źródło: opracowanie własne na podstawie danych BDL GUS.

Wykres 14. Struktura ludności ze względu na wiek i płeć (piramida wieku) w Gminie Poświętne w 2002 roku.

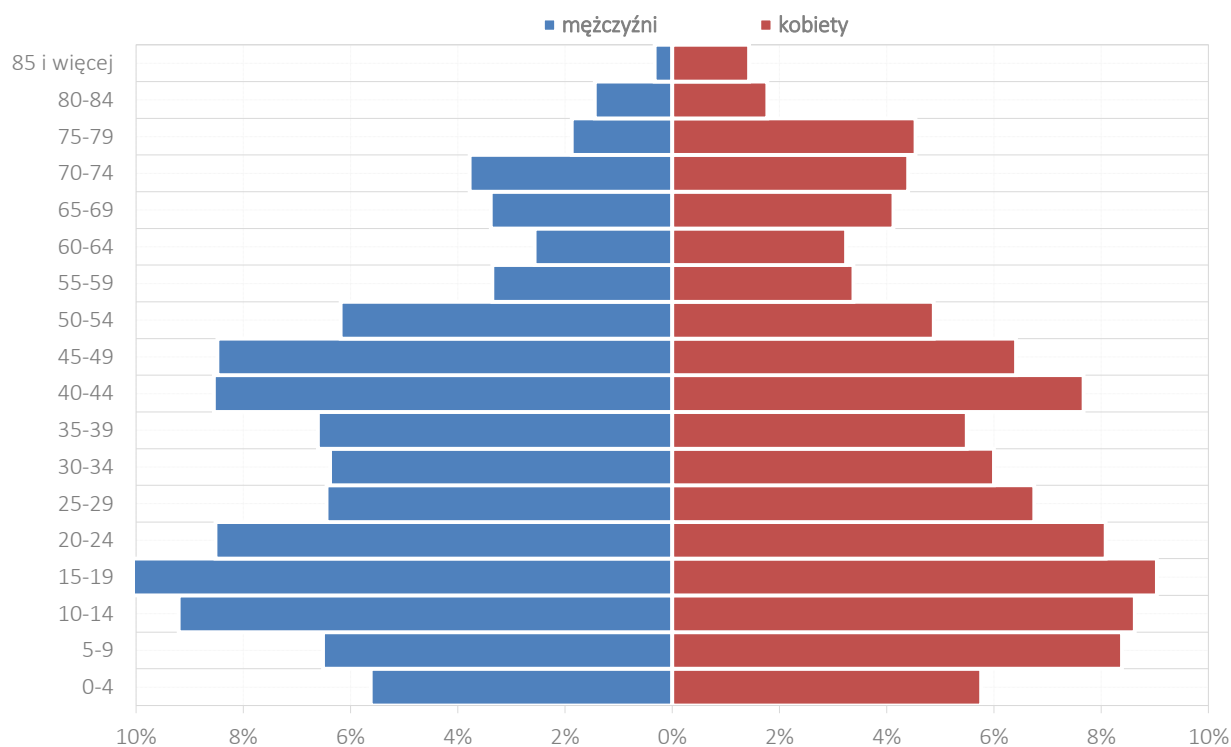

Źródło: opracowanie własne na podstawie danych BDL GUS.

⁹ Źródło: na podstawie danych BDL GUS.

Wykres 15. Struktura ludności ze względu na wiek i płeć (piramida wieku) w Gminie Poświętne w 2014 roku.

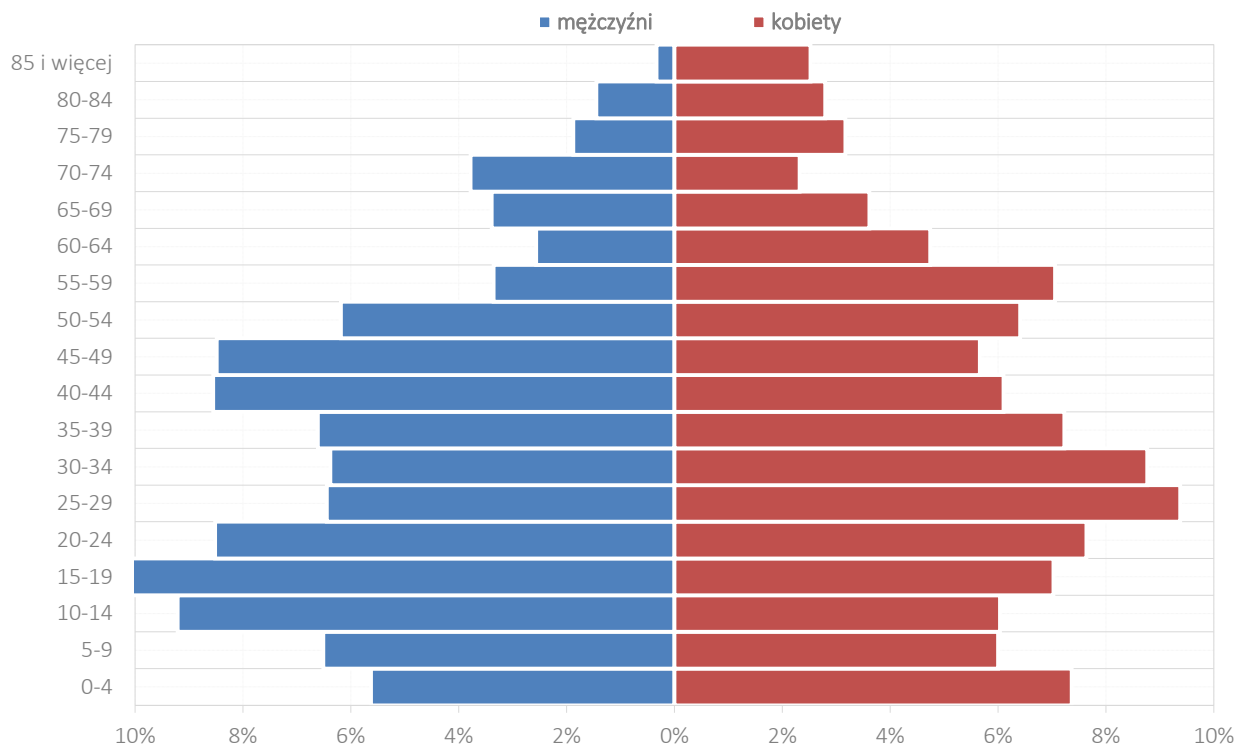

Źródło: opracowanie własne na podstawie danych BDL GUS.

Przy zastosowaniu podziału ogółu mieszkańców na grupy wiekowe obejmujące przedziały pięcioletnie, w 2002 roku dominowały grupy osób w wieku 15-19 i 10-14 lat. Natomiast w 2014 roku największy udział przypadł grupie w wieku 25-29 lat, przy czym znaczący odsetek dotyczył także grupy osób w wieku 25-29 oraz 30-34 lata. Ponadto, na przestrzeni lat 2002-2014 znacząco wzrosła liczba mieszkańców mających od 55 do 64 lat, a także w najstarszych grupach wiekowych.

Zmiany te w połączeniu z dodatnim przyrostem naturalnym i saldem migracji, mogą przyczynić się do braku potrzeby zwiększania wydatków na pomoc społeczną, co może wpłynąć pozytywnie na sferę oświatową i przyszłą podaż pracy.

Na powyższych wykresach, przedstawiających strukturę ludności ze względu na wiek i płeć (tzw. piramidach wieku).

2.2. Wiek i struktura wykształcenia mieszkańców

Wykształcenie ludności jest wskaźnikiem w dużym stopniu obrazującym potencjał regionu do rozwoju, zmiany struktury społeczno-gospodarczej i aktywności ekonomicznej. Dane nt. wykształcenia zostały zaczerpnięte ze Spisu Powszechnego, który odbył się w roku 2002 i są najbardziej aktualne na poziomie gmin. W Gminie Poświętne **odsetek osób z wykształceniem podstawowym lub niższym wynosił 46,2% osób**. Jest to efekt przestarzałej struktury gospodarczej opartej o niskoefektywną produkcję rolną. Zmiana systemu ekonomicznego na system oparty o przemysł i usługi postawiła mieszkańców związanych z rolnictwem w wyjątkowo niekorzystnej sytuacji na lokalnym rynku gospodarczym. O wiele **lepiej** prezentuje się sytuacja

osób z **wykształceniem zawodowym**. Znaczący ich udział w strukturze mieszkańców gminy (25,3%) daje ewentualnym inwestorom czytelny sygnał o **istnieniu dużego zasobu wykwalifikowanej siły roboczej**. Dzięki temu o wiele łatwiej jest przyciągnąć do gminy nowe inwestycje. **4,2% mieszkańców legitymowało się wykształceniem wyższym**, jednakże biorąc pod uwagę ogólnopolską tendencję dynamicznego wzrostu liczby osób studiujących należy przyjąć bardzo prawdopodobne założenie, że odsetek absolwentów studiów wyższych będzie jeszcze wyższy. Związany z tym zjawiskiem wyzwaniem dla władz gminy będzie dostosowanie lokalnego rynku pracy do spełnienia oczekiwań osób z wykształceniem wyższym. W przypadku nie podjęcia działań prorozwojowych istnieje realne zagrożenie odpływu najlepiej wykształconej części społeczeństwa do większych ośrodków miejskich.

Wykres 16. Struktura wykształcenia w Gminie Poświętne w 2002 roku.

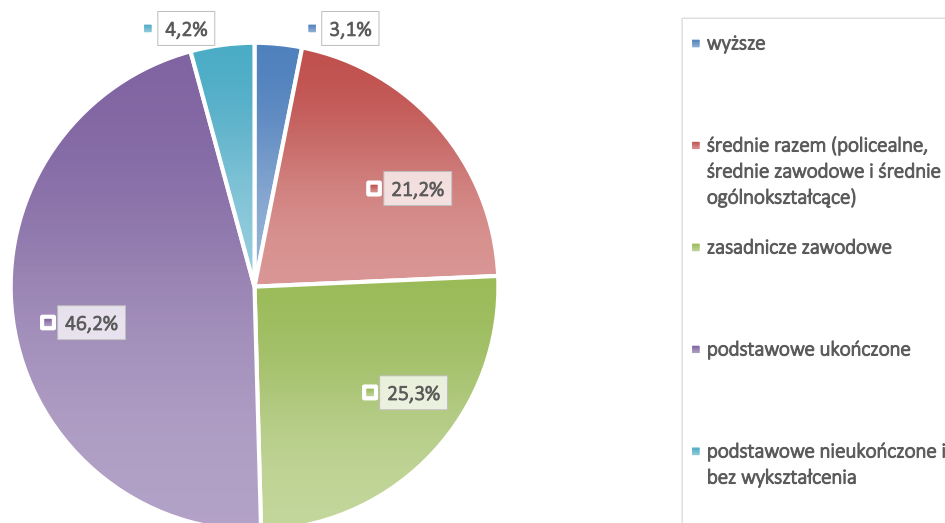

Źródło: opracowanie własne na podstawie danych BDL GUS.

Wzrost odsetka osób z wykształceniem wyższym oraz spadek liczby ludności bez wykształcenia lub podstawowym nieukończonym potwierdzają dane pochodzące z Narodowego Spisu Powszechnego przeprowadzonego w 2011 roku, które dotyczą powiatu wołomińskiego oraz województwa mazowieckiego.

Wykres 17. Porównanie struktury wykształcenia w powiecie wołomińskim i województwie mazowieckim w 2002 i 2011 roku.

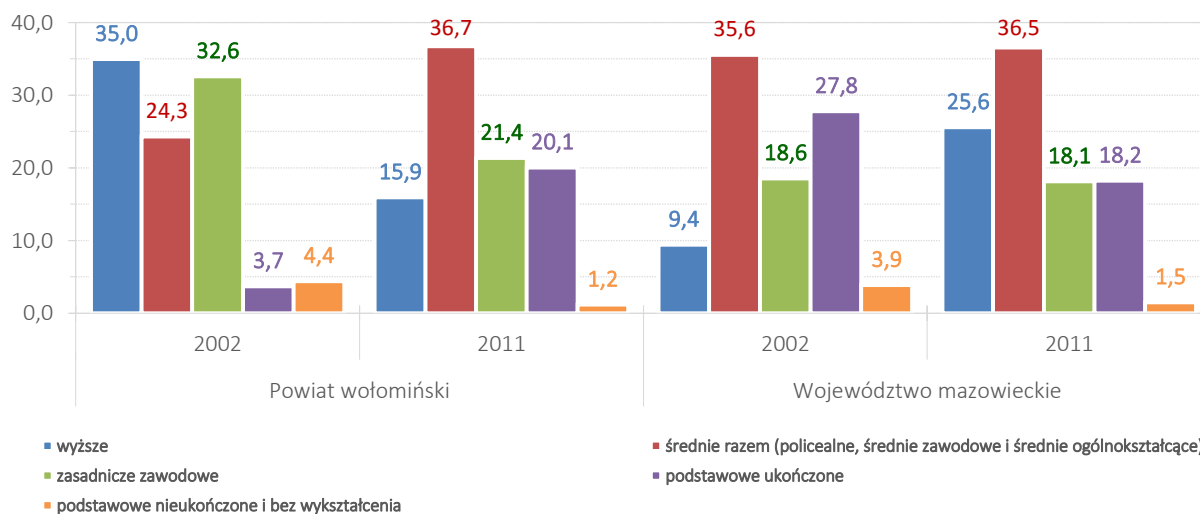

Źródło: opracowanie własne na podstawie danych BDL GUS.

Wyraźnie zauważalny jest dynamiczny wzrost odsetka osób posiadających wykształcenie wyższe, zarówno w powiecie wołomińskim, jak i województwie mazowieckim – odpowiednio wzrost o 6,8 punktu procentowego w powiecie i 16,2 w województwie. Na zbliżonym poziomie utrzymuje się procent osób mających wykształcenie średnie i zasadnicze zawodowe. Wyraźny spadek dotyczy odsetka osób posiadających wykształcenie podstawowe, podstawowe nieukończone lub bez wykształcenia.

Kolejna analiza dotyczy struktury wykształcenia mieszkańców gminy w rozbiciu na płeć. Na podstawie przedstawionych danych należy stwierdzić, że **kobiety w Gminie Poświętne legitymują się lepszym wykształceniem niż mężczyźni** (przewaga w wykształceniu wyższym i średnim). Przekłada się to na opisywaną wcześniej lepszą sytuację kobiet na lokalnym rynku pracy. Wyjątkiem od zasady mówiącej o lepszym wykształceniu kobiet jest sytuacja osób o wykształceniu niepełnym podstawowym oraz nieposiadających wykształcenia. Przyczyną tego stanu rzeczy jest niski poziom wykształcenia wśród najstarszych mieszkańców gminy. W tej grupie, ze względu na większą długość życia, przeważają kobiety, które dodatkowo ze względu na panujące ówczesnie wzorce społeczne nie przykładały wystarczającej troski do tematyki wykształcenia.

Wykres 18. Struktura wykształcenia w Gminie Poświętne w podziale na płeć w 2002 roku.

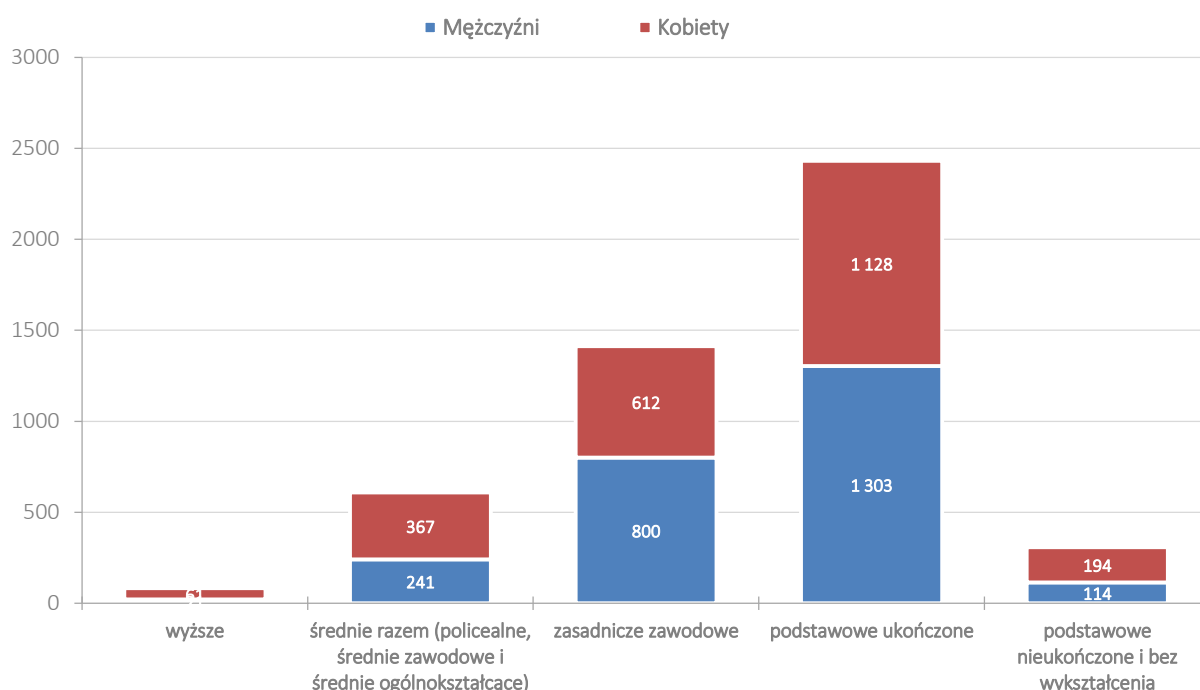

Źródło: opracowanie własne na podstawie danych BDL GUS.

Niepokojąco zjawisko można zaobserwować po analizie poziomu wykształcenia w Gminie Poświętne w zestawieniu ze średnią w powiecie wołomińskim i województwie mazowieckim. W grupach dotyczących wykształcenia wyższego oraz średniego widać **przewagę powiatu i wyraźną przewagę województwa** (głównie ze względu na obecność Miasta Stołecznego Warszawa – jednego z głównych ośrodków akademickich w Polsce). Z punktu widzenia rynku pracy liczba osób posiadających wykształcenie zasadnicze zawodowe jest korzystniejsza dla gminy. W grupach o wykształceniu podstawowym wskaźniki dla gminy są również gorsze niż w powiecie i województwie. Szczególnie wyraźna różnica pomiędzy gminą a powiatem występuje w przypadku odsetka absolwentów szkół wyższych, średnich i podstawowych.

Wykres 19. Porównanie struktury wykształcenia w Gminie Poświętnej, powiecie wołomińskim i województwie mazowieckim w 2002 roku.

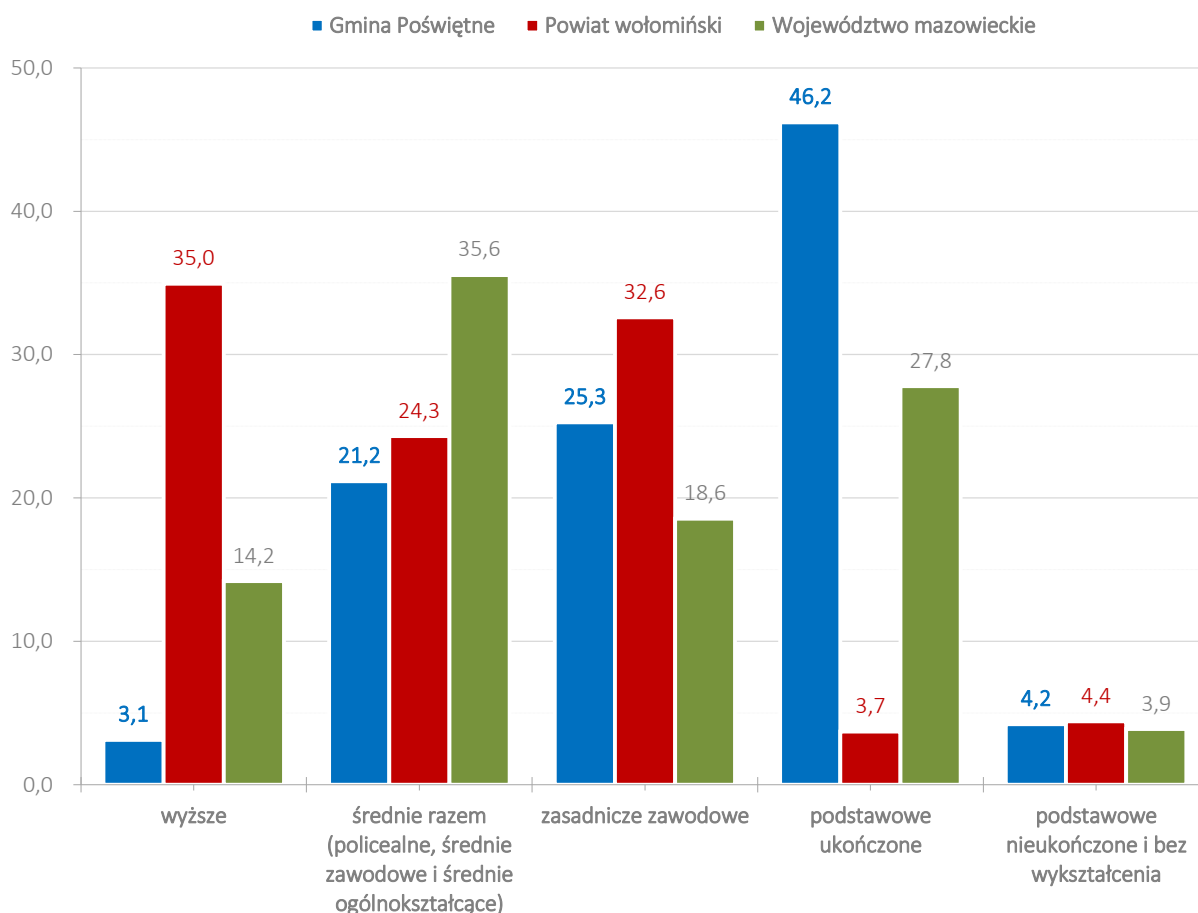

Źródło: opracowanie własne na podstawie danych BDL GUS.

2.3. Źródła utrzymania ludności

Dane dotyczące źródeł utrzymania mieszkańców Gminy Poświętne zostały zaczerpnięte z Narodowego Spisu Powszechnego przeprowadzonego w 2002 roku.

Najważniejszym źródłem utrzymania ludności w Gminie Poświętne były **źródła niezarobkowe**. W 2002 były podstawą utrzymania dla **39% lokalnego społeczeństwa** – 1 399 osób. Z pracy poza rolnictwem i najemnej utrzymywało się 1 357 osób (37,8%). Praca w rolnictwie była podstawą dla 699 osób (19,2%). Znacznie mniejsza część społeczeństwa (131 osób, czyli 3,7% ludności) jako główne źródło utrzymania podało pracę poza rolnictwem, na rachunek własny lub z najmu.

Wykres 20. Źródła utrzymania ludności w Gminie Poświętne w 2002 roku w ujęciu liczbowym.

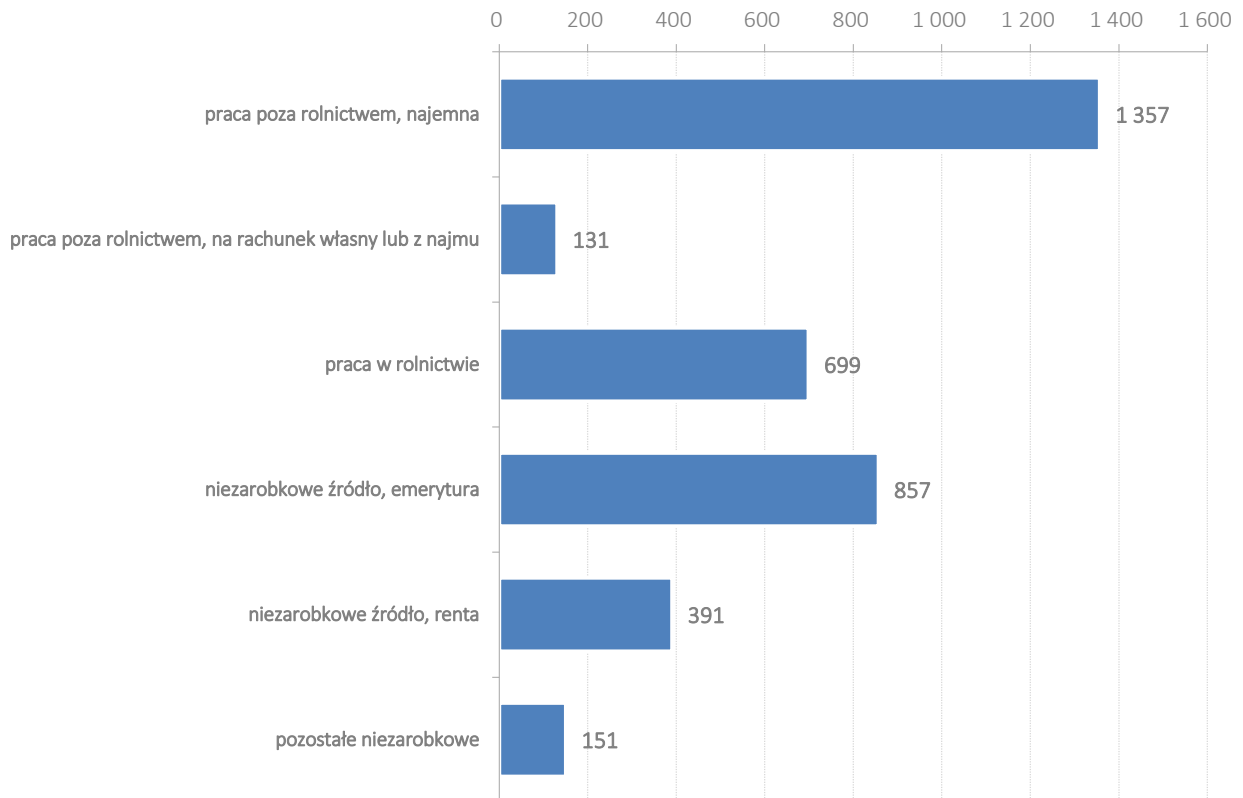

Źródło: opracowanie własne na podstawie danych BDL GUS.

Wykres 21. Źródła utrzymania ludności w Gminie Poświętne w 2002 roku w ujęciu procentowym.

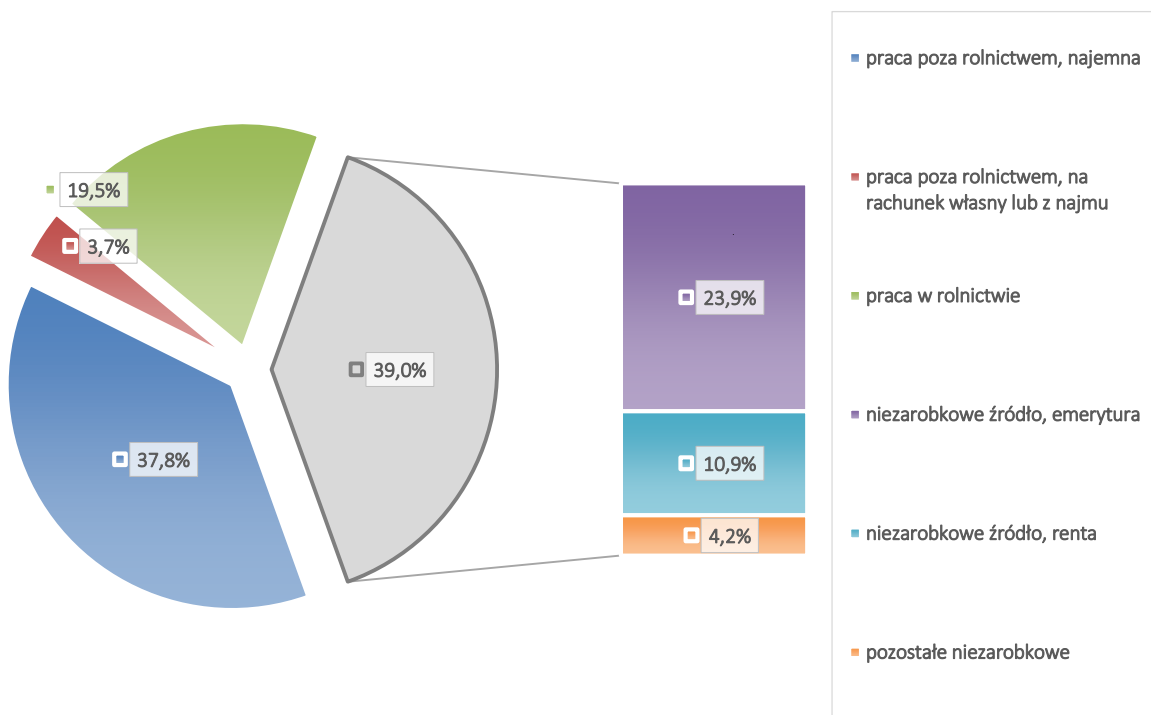

Źródło: opracowanie własne na podstawie danych BDL GUS.

2.4. Mieszkalnictwo

Warunki mieszkaniowe to jeden z ważniejszych czynników świadczących o rozwoju gospodarczym społeczeństwa oraz stopniu jego zamożności. Liczba mieszkań prywatnych od 2005 roku stale rośnie i w 2014 roku osiągnęła wartość 1 565, co stanowi przyrost w stosunku do roku poprzedniego o 11 mieszkań (około 0,7%). Stała poprawa zauważalna jest także w kwestii dostępnej powierzchni, zarówno w przeliczeniu na 1 mieszkanie, jak i na 1 osobę.

Tabela 3. Stan warunków mieszkaniowych w Gminie Poświętne w latach 2002-2014.

Gmina Poświętne	2002	2003	2004	2005	2006	2007	2008	2009	2010	2011	2012	2013	2014
Mieszkania	2 435	2 455	2 460	2 473	2 480	2 492	2 502	2 526	2 599	2 620	2 640	2 657	2 683
Powierzchnia na 1 mieszkanie (m ²)	88,7	89,4	89,4	89,6	89,8	90,1	90,3	90,8	91,8	92,0	92,3	92,4	92,7
Powierzchnia na 1 osobę (m ²)	24,1	24,6	24,5	24,8	24,8	25,0	25,2	25,6	26,6	26,9	27,3	27,5	27,8

Źródło: opracowanie własne na podstawie danych BDL GUS.

Analiza wyposażenia mieszkań w urządzenia techniczno-sanitarne jest niezbędna przy ocenie stanu jakości zasobów mieszkaniowych. Dzięki temu możliwe jest określenie warunków socjalno-bytowych. W tym celu, na podstawie danych GUS bada się wyposażenie w: wodociąg, ustęp spłukiwany, łazienkę, centralne ogrzewanie i gaz z sieci.

Tabela 4. Stan wyposażenia mieszkań w Gminie Poświętne w urządzenia techniczno-sanitarne w latach 2002-2014.

Gmina Poświętne	2002	2003	2004	2005	2006	2007	2008	2009	2010	2011	2012	2013	2014
wodociąg	2 104	2 108	2 113	2 126	2 133	2 145	2 155	2 179	2 333	2 354	2 374	2 391	2 417
ustęp spłukiwany	1 510	1 533	1 537	1 550	1 557	1 569	1 579	1 603	1 921	1 942	1 962	1 979	2 005
łazienka	1 549	1 572	1 577	1 590	1 597	1 609	1 619	1 643	1 857	1 878	1 898	1 915	1 941
centralne ogrzewanie	1 406	1 429	1 434	1 442	1 449	1 461	1 471	1 494	1 617	1 638	1 658	1 675	1 701
gaz z sieci	0	1	0	0	0	0	0	0	6	6	6	6	6

Źródło: opracowanie własne na podstawie danych BDL GUS.

Analizując powyższe dane należy stwierdzić, że nie wszystkie mieszkania spełniają podstawowe warunki socjalno-bytowe, **odsetek lokali pozostających bez wyposażenia w podstawowe urządzenia techniczno-sanitarne wymaga poprawy**. Dane odnoszące się do wodociągu dotyczą wodociągu lokalnego, rozumianego jako układ, gdy wodociąg doprowadza wodę do jednego, lub kilku budynków sąsiednich ze źródła ujęcia wody (przedomowej studni głębinowej), poprzez zestaw hydroforowy składający się z pompy, zbiornika wodno-powietrznego (hydrofora) i przełącznika ciśnieniowego (zadaniem zestawu jest zapewnienie odpowiedniego,

stabilnego ciśnienia w domowej instalacji wodociągowej)¹⁰. Zauważalny jest stały wzrost liczby urządzeń techniczno-sanitarnych, takich jak łazienka, ustęp spłukiwany czy też CO. W 2014 powyżej 63% lokali mieszkalnych posiadało dostęp do wymienionych w tabeli instalacji, z wyjątkiem gazu z sieci. Infrastrukturę techniczną dotyczącą mieszkań należy ocenić zatem jako będącą na przeciętnym poziomie, wymagającą inwestycji ze względu na brak zapewnienia podstawowego wyposażenia wszystkim mieszkańcom.

Wykres 22. Dynamika zmiany wyposażenia mieszkań w Gminie Poświętne w urządzenia techniczno-sanitarne w latach 2002-2014.

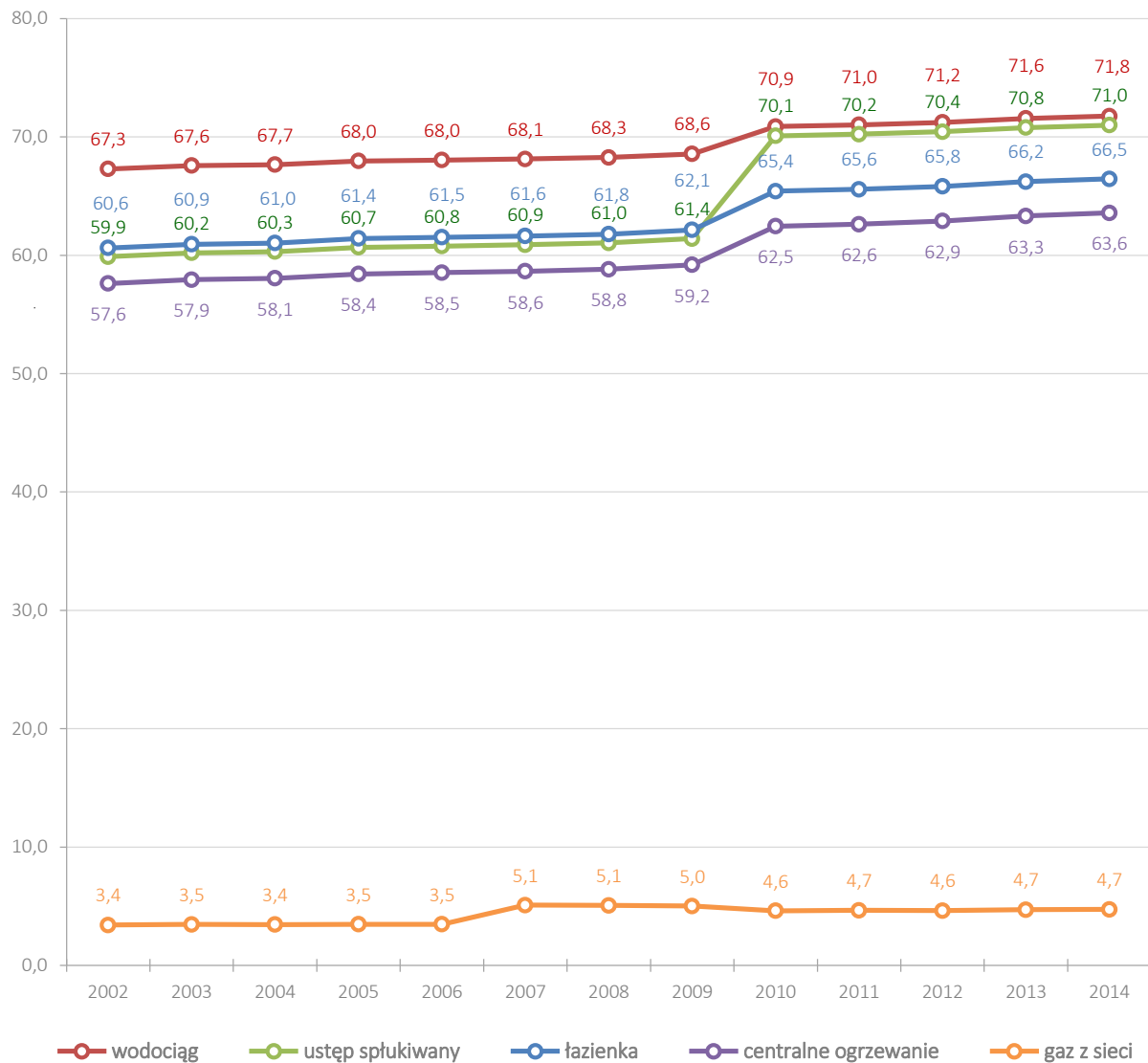

Źródło: opracowanie własne na podstawie danych BDL GUS.

Zestawienie warunków wyposażenia techniczno-sanitarnego Gminy Poświętne z powiatem wołomińskim i średnią dla woj. mazowieckiego wskazuje na deficyt w tym zakresie. W przypadku wszystkich wymienionych instalacji wskaźniki są wyraźnie niższe niż w przypadku średniej dla powiatu i województwa. Zdecydowanie najłabsza sytuacja dotyczy wyposażenia mieszkań w gaz z sieci – zaledwie 4,7%, przy średniej w powiecie i województwie wynoszącej odpowiednio 70,4% i 58,3%. Warto zauważyć, że różnice w wyposażeniu techniczno-sanitarnym mieszkań w powiecie wołomińskim są wyższe niż średnia w gminie niemal pokrywają

¹⁰ Dane uzyskane z Głównego Urzędu Statystycznego.

się ze średnia w województwie, co świadczy o stosunkowo dobrym stopniu wyposażenia mieszkań w powiecie.

Wykres 23. Porównanie poziomu wyposażenia mieszkań w Gminie Poświętne, powiecie wołomińskim i województwie mazowieckim w urządzenia techniczno-sanitarne w 2014 roku.

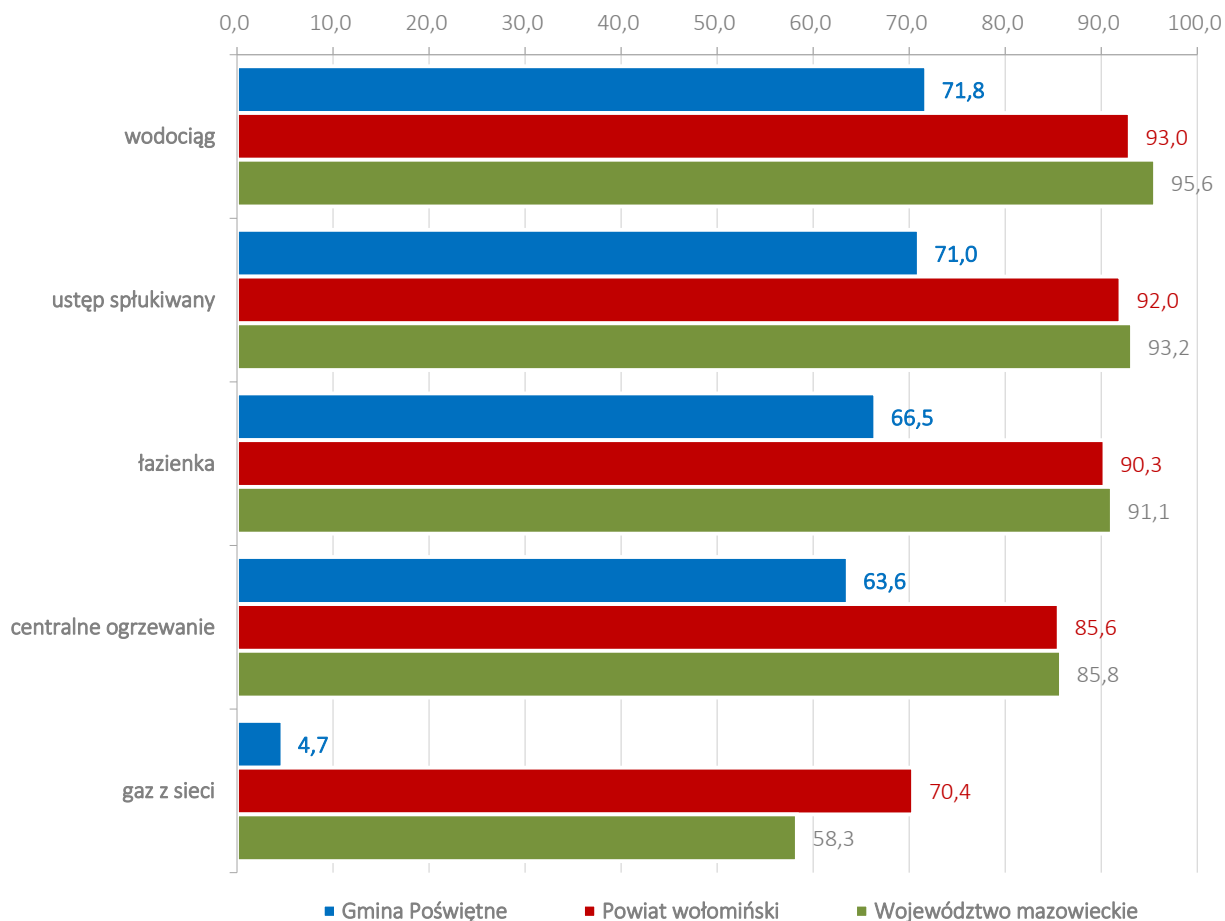

Źródło: opracowanie własne na podstawie danych BDL GUS.

2.5. Struktura zatrudnienia i rynek pracy

Liczba osób pracujących w Gminie Poświętne na przestrzeni lat 2002-2014 podlegała **nieznacznym wahaniom, jednak od 2006 roku** (z wyjątkiem spadku w 2012 roku) **przyjmuje tendencję wzrostową**. W 2014 roku liczba ta osiągnęła wartość **368 osób pracujących** i był to wzrost w stosunku do roku poprzedniego o 6 osób (1,7%). W badanym okresie zanotowano spadek liczby zatrudnionych o 86 osób – 23,4%.

Wykres 24. Liczba osób pracujących w Gminie Poświętne w latach 2002-2014.



Źródło: opracowanie własne na podstawie danych BDL GUS.

Dane dotyczące zatrudnienia w rozbiciu na płeć pokazują znacznie lepszą sytuację kobiet **na rynku pracy w Gminie Poświętne**. W obu grupach zauważalne są nieznaczne wahania w poziomie zatrudnienia. Różnice w obu grupach od 2011 roku utrzymują się na zbliżonym poziomie.

Wykres 25. Liczba osób pracujących w Gminie Poświętne w podziale na płeć w latach 2002-2014.

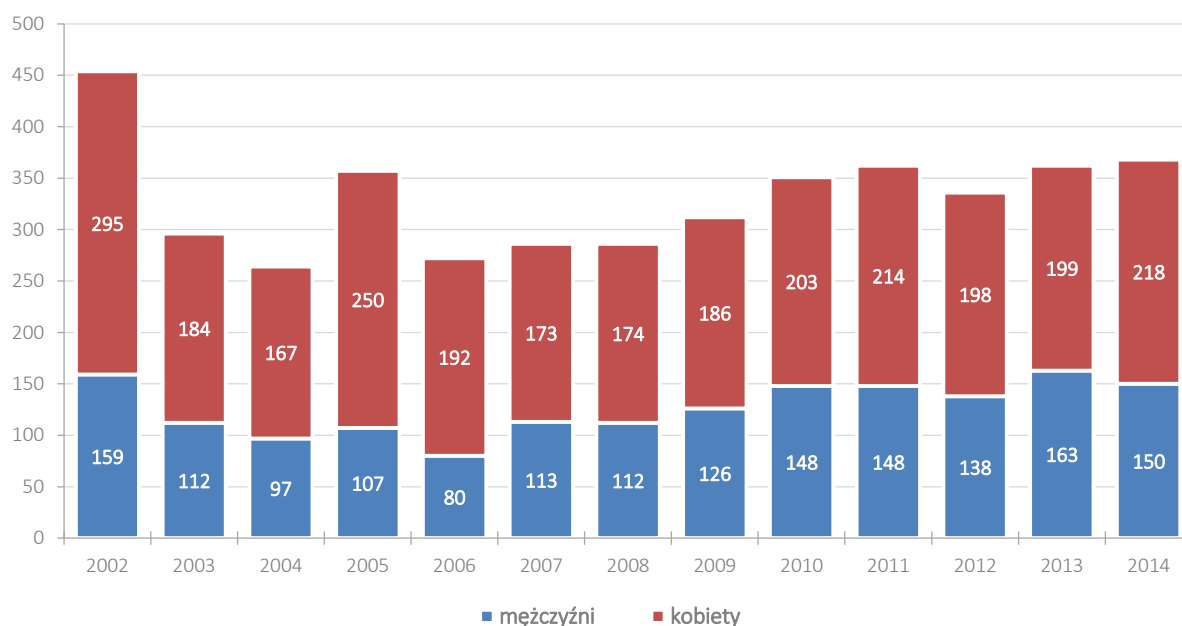

Źródło: opracowanie własne na podstawie danych BDL GUS.

2.6. Bezrobocie

Wskaźnik bezrobocia mówi dużo o ogólnej kondycji gospodarczej na danym obszarze. Brak dochodów przekłada się również na życie całych rodzin. W latach 2010-2013 odnotowano **wzrost liczby osób bezrobotnych**, przy czym w **ostatnim analizowanym roku wskaźnik ten zmalał o 54 osoby – 14,2%**. Liczba ta zmniejszyła się od 2003 roku o 75 osób – 19,7%.

Wykres 26. Liczba osób bezrobotnych zarejestrowanych w Gminie Poświętne w latach 2003-2014.

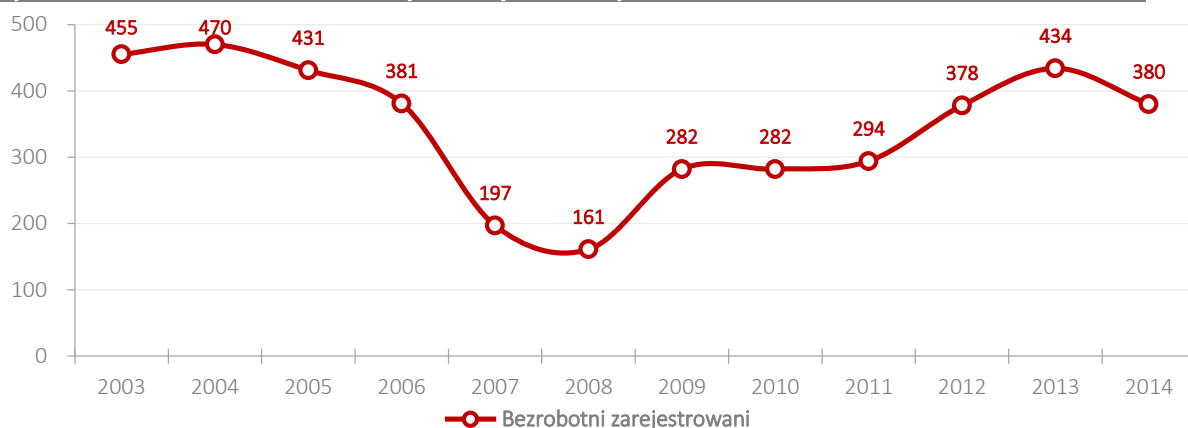

Źródło: opracowanie własne na podstawie danych BDL GUS.

Porównując liczbę bezrobotnych zarejestrowanych i liczbę osób pracujących¹¹ należy zauważyć negatywne zjawisko większej liczby osób bezrobotnych niż pracujących, które trwa od 2012 roku. Powodem do zadowolenia jest jednakże fakt zahamowania wzrostu liczby osób bezrobotnych w ostatnim badanym roku, przy nieznacznym wzroście liczby osób pracujących.

Wykres 27. Porównanie liczby osób bezrobotnych zarejestrowanych i liczby osób pracujących w Gminie Poświętne w latach 2003-2014.

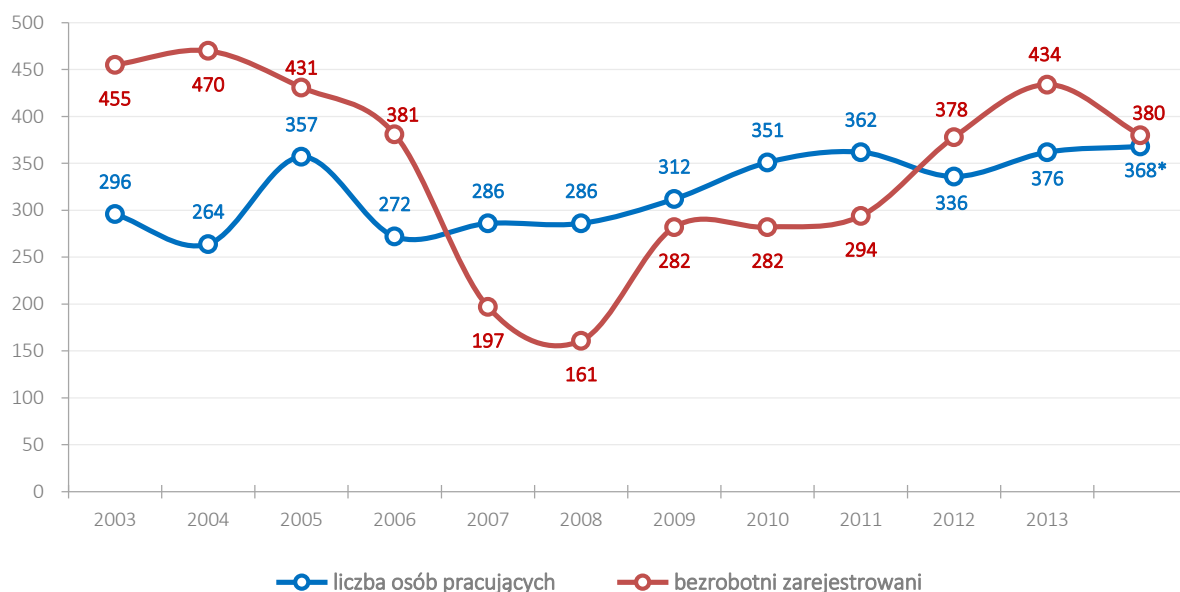

Źródło: opracowanie własne na podstawie danych BDL GUS.

¹¹ * Liczba osób pracujących nie uwzględnia podmiotów gospodarczych o liczbie pracujących do 9 osób.

W roku 2013 i 2014 **większy udział w liczbie bezrobotnych mieli mężczyźni**, co jest stałą tendencją od 2003 roku. Związane jest to w głównej mierze ze strukturą wykształcenia (spadek zapotrzebowania na osoby z wykształceniem zawodowym oraz przewagą liczby kobiet z wykształceniem wyższym i średnim). W 2014 roku w grupie osób bezrobotnych zarejestrowanych było 58,4% mężczyzn. Dane te potwierdzają, że sytuacja kobiet na lokalnym rynku pracy jest lepsza niż sytuacja mężczyzn.

Wykres 28. Liczba osób bezrobotnych zarejestrowanych w Gminie Poświętne w rozbiu na płeć w latach 2003-2014.

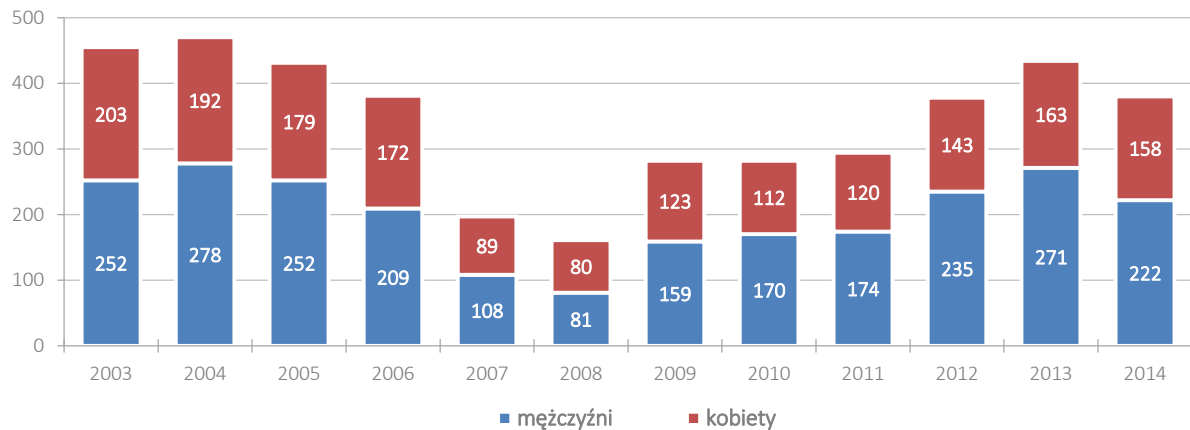

Źródło: opracowanie własne na podstawie danych BDL GUS.

W latach 2003-2008 udział osób zarejestrowanych jako bezrobotne w liczbie ludności w wieku produkcyjnym **zniejszył się o 8,7 punktu procentowego**, jednak od roku 2008 nabrał tendencji wzrostowej – do 2013 roku wzrósł do poziomu 11,1%. Tendencja ta została zahamowana w 2014 roku – spadek wyniósł 1,5 punktu procentowego w stosunku do roku poprzedniego (z 11,1 do 9,6). W stosunku do 2003 roku, w 2014 roku udział osób zarejestrowanych jako bezrobotne w liczbie ludności w wieku produkcyjnym **zniejszył się o 3,4 punkty procentowe**, zaś w latach 2008-2014 wzrósł o 5,3 punktu procentowego.

Wykres 29. Udział osób bezrobotnych zarejestrowanych w liczbie ludności w wieku produkcyjnym w Gminie Poświętne w latach 2003-2014.

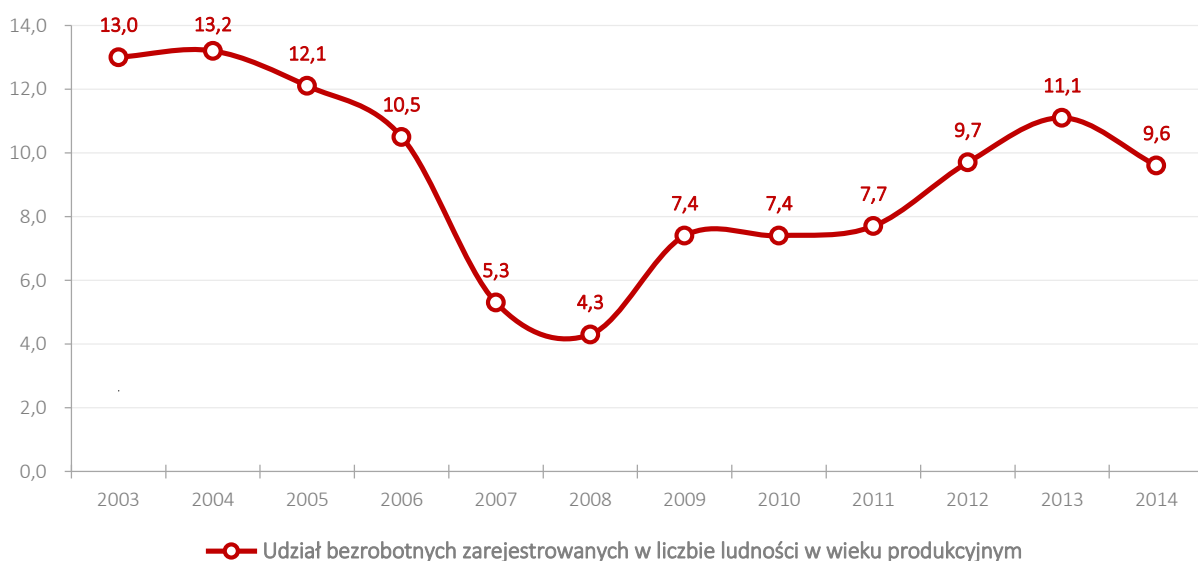

Źródło: opracowanie własne na podstawie danych BDL GUS.

Udział osób zarejestrowanych jako bezrobotne, w podziale na płeć, w liczbie osób w wieku produkcyjnym wskazuje na mniejszy udział kobiet w tym wskaźniku. Od 2010 roku większy udział wśród bezrobotnych mieli mężczyźni. Różnica pomiędzy obiema grupami w ostatnim analizowanym okresie wyniosła 1,6 punktu procentowego.

Wykres 30. Udział bezrobotnych zarejestrowanych w liczbie osób w wieku produkcyjnym w Gminie Poświętne w rozbiciu na płeć w latach 2003-2014.

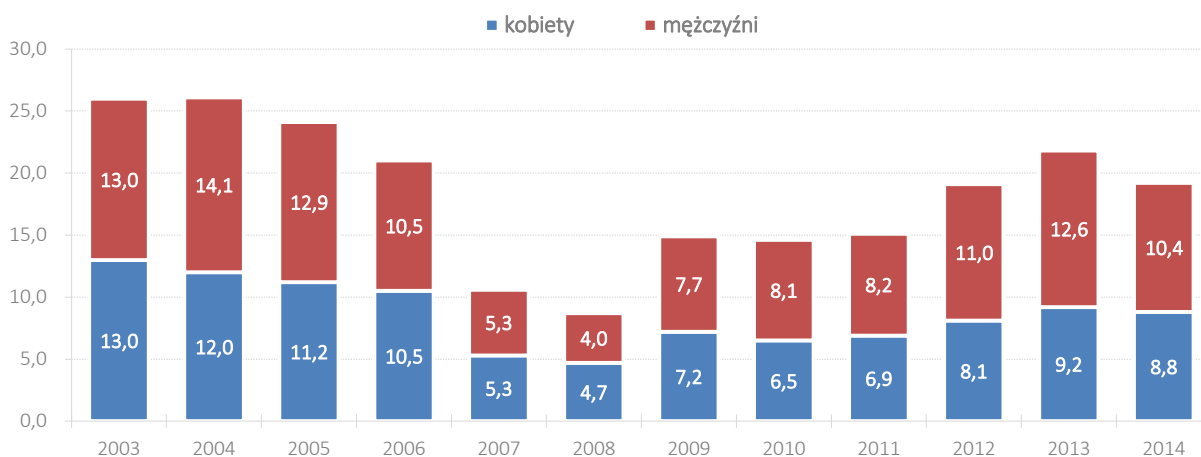

Źródło: opracowanie własne na podstawie danych BDL GUS.

3. GOSPODARKA

3.1. Rolnictwo

Zgodnie z danymi z Powszechnego Spisu Rolnego 2010 **użytki rolne stanowią zdecydowaną większość powierzchni gminy** – 7 688,9 ha, tj. 74% powierzchni ogólnej i jest to wzrost o 13% w stosunku do obszaru zajmowanego przez użytki rolne w 2002 roku. Strukturę użytkowania gruntów w Gminie Poświętne w 2002 i 2010 roku przedstawia poniższa tabela:

Tabela 5. Struktura użytkowania gruntów w Gminie Poświętne w 2002 i 2010 roku.

	powierzchnia (ha)			powierzchnia (%)		
	2002	2010	Różnica (ha)	2002	2010	różnica (pkt. proc)
Powierzchnia ogólna	10 626,0	10 395,0	-231,0	100,0	100,0	-
Użytki rolne, w tym:	6 481,7	7 688,9	1 207,3	61,0	74,0	13,0
grunty orne i sady	3 853,6	5 382,1	1 528,5	36,3	51,8	15,5
łąki trwałe i pastwiska	2 628,0	2 306,8	-321,2	24,7	22,2	-2,5
Lasy i grunty leśne	1 065,1	1 009,0	-56,0	10,0	9,7	-0,3
Pozostałe grunty ogółem	284,4	1 268,9	984,5	2,7	12,2	9,5
<i>Ogółem:</i>	7 831,2	9 966,9	2 135,7	73,7	95,9	22,2

Źródło: opracowanie własne na podstawie danych BDL GUS.

W strukturze użytków rolnych około 51,8% stanowią **grunty orne i sady**. Wskaźnik użytków zielonych – łąk i pastwisk – wynosi 22,2%, zaś lasów i gruntów leśnych – 9,7%, co ma duże znaczenie dla gospodarki gminnej i wskazuje jej charakter. Warto odnotowania jest zjawisko wyraźnych różnic w strukturze gruntów w 2010 roku w stosunku do roku 2002.

Gospodarstwa rolne w gminie charakteryzują się **stosunkowo korzystną strukturą agrarną**. Według danych z Powszechnego Spisu Rolnego 2010, **ponad 33,5% stanowią gospodarstwa o powierzchni mniejszej niż 5 ha i 21,3% większe niż 15 ha**. Najwięcej gospodarstw posiada powierzchnię od 5 do 10 ha. Ilość gospodarstw w gminie w 2010 roku w stosunku do roku 2002 zwiększyła się o 10, zaś ich ogólna powierzchnia zmalała o ponad 1260 ha. Warto odnotowania jest pozytywne zjawisko wzrostu powierzchni dużych gospodarstw (pow. 15 ha) – w stosunku do 2002 o ponad 340 ha. Ograniczenie rozdrobnienia rolnictwa prowadzi do wzrostu **jego efektywności**. Niezwykle ważna jest racjonalność upraw w oparciu o uwarunkowania rynkowe (np. **produkcja ekologiczna lub związana z odnawialnymi źródłami energii**)

Tabela 6. Gospodarstwa rolne według powierzchni w Gminie Poświętne w 2002 i 2010 roku.

grupy obszarowe użytków rolnych	liczba gospodarstw			powierzchnia w ha		
	2002	2010	Różnica	2002	2010	Różnica
do 1 ha	440	620	180	265	313	48
od 1 do 5 ha	748	681	-67	2 276	2 118	-158
od 5 do 10 ha	371	284	-87	2 901	2 270	-631
od 10 do 20 (w 2002 r.) / 15 (w 2010 r.) ha	125	93	-32	2 329	1 220	-1 110
20 (w 2002 r.) / 15 (w 2010 r.) ha i więcej	55	82	27	906	2 362	1 456
<i>Ogółem</i>	1 739	1 760	21	8 678	8 284	-394

Źródło: opracowanie własne na podstawie danych BDL GUS.

Do najważniejszych upraw na terenie gminy należą zboża (w szczególności podstawowe z mieszankami zbożowymi), których powierzchnia zasiewów, według danych zaczerpniętych z Powszechnego Spisu Rolnego z 2010 roku, wyniosła ok. 82,6% ogólnej powierzchni zasiewów. Uprawy przemysłowe stanowiły zaledwie 0,2% powierzchni zasiewów¹².

W Gminie Poświętne panują korzystne warunki przyrodniczo-rolnicze. Do głównych upraw należą zboża podstawowe, w tym przede wszystkim mieszanki zbożowe. Z ekonomicznego punktu widzenia zwiększenia wymaga powierzchnia upraw przemysłowych. Z racji korzystnych warunków, rozbudowie powinny podlegać zakłady przetwórstwa rolno-spożywczego oraz obsługa rolnictwa. Ze względu na aspekty przyrodnicze ciekawą alternatywą dla Gminy Poświętne może być rolnictwo ekologiczne, a także uprawy nastawione na odnawialne źródła energii.

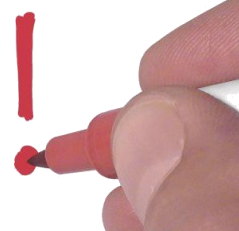

¹² Na podstawie danych BDL GUS, Powszechny Spis Rolny 2010..

3.2. Przedsiębiorczość

Gmina Poświętne jest gminą wiejską o charakterze rolniczym i handlowym, a zatem ilość występujących podmiotów gospodarczych jest niższa w porównaniu z gminami miejskimi i miejsko-wiejskimi. Istotnym faktem jest systematyczny wzrost liczby przedsiębiorstw funkcjonujących na terenie gminy. W okresie 2002-2014 ilość podmiotów gospodarczych wzrosła o ponad 57% i w 2014 roku wyniosła 399. Świadczy to o rosnącej przedsiębiorczości wśród mieszkańców gminy oraz o tym, że podmioty te są w stanie utrzymać się na lokalnym rynku, bez konieczności zamykania działalności gospodarczej.

Wykres 31. Liczba podmiotów gospodarczych zarejestrowanych w Gminie Poświętne w latach 2002-2014.

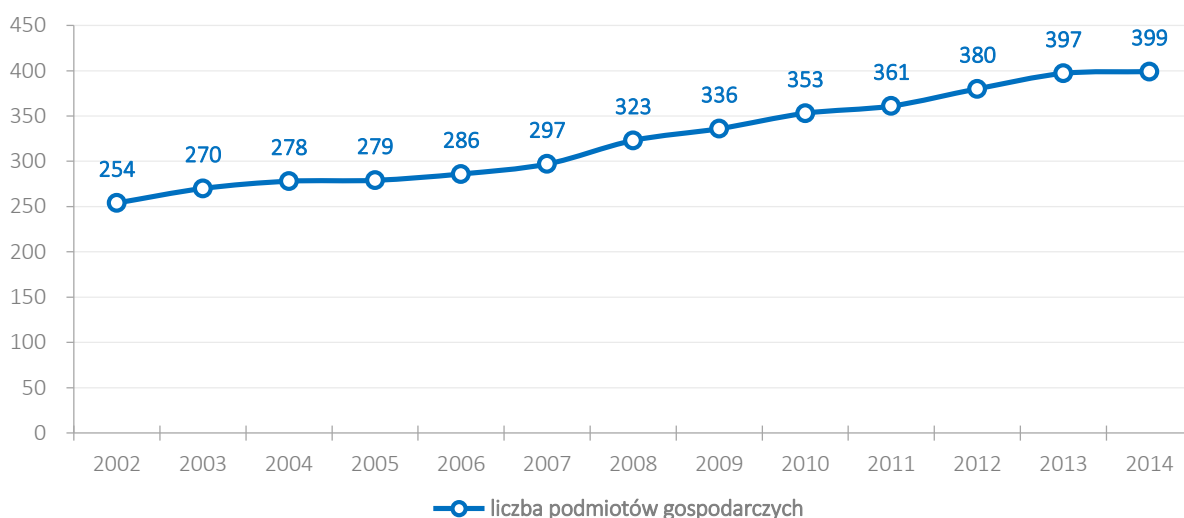

Źródło: opracowanie własne na podstawie danych BDL GUS.

Stale rosnąca liczba podmiotów gospodarczych **nie przekłada się jednak na poprawę pozycji Gminy Poświętne** wśród gmin powiatu wołomińskiego pod względem **wysokości wskaźnika przedsiębiorczości** oraz liczby prywatnych podmiotów gospodarczych w przeliczeniu na 1000 mieszkańców w wieku produkcyjnym. W zestawieniu liczby przedsiębiorstw na 1000 mieszkańców w wieku produkcyjnym (101,2) oraz wskaźnika przedsiębiorczości (650) Gmina Poświętne plasuje się w dolnej części klasyfikacji wszystkich gmin powiatu wołomińskiego, zajmując w obu przypadkach 10 miejsce. Dla porównania średnia w powiecie wołomińskim to 193,2 podmioty gospodarcze w przeliczeniu na 1000 mieszkańców w wieku produkcyjnym oraz wskaźnik przedsiębiorczości o wartości 1217. **Rozbieżności te wynikają z ulokowania dużej liczby podmiotów gospodarczych w gminach miejskich w sąsiedztwie Warszawy**, które znacznie zawyżają średnią.

Tabela 7. Ranking powiatów woj. mazowieckiego w zakresie wskaźników dotyczących rozwoju przedsiębiorczości w 2014 roku.

powiat	podmioty wpisane do rejestru REGON na 10 tys. ludności	jednostki nowo zarejestrowane w rejestrze REGON na 10 tys. ludności	jednostki wykreślone z rejestru REGON na 10 tys. ludności	podmioty wpisane do rejestru na 1000 ludności	podmioty nowo zarejestrowane na 10 tys. ludności w wieku produkcyjnym
Powiat białobrzeski	20	25	29	20	25
Powiat ciechanowski	21	17	16	21	17
Powiat garwoliński	33	37	30	33	37
Powiat gostyniński	26	21	17	26	21

powiat	podmioty wpisane do rejestru REGON na 10 tys. ludności	jednostki nowo zarejestrowane w rejestrze REGON na 10 tys. ludności	jednostki wykreślone z rejestru REGON na 10 tys. ludności	podmioty wpisane do rejestru na 1000 ludności	podmioty nowo zarejestrowane na 10 tys. ludności w wieku produkcyjnym
Powiat grodziski	6	6	5	6	6
Powiat grójecki	17	28	26	17	28
Powiat kozienicki	35	40	39	35	41
Powiat legionowski	5	5	3	5	5
Powiat lipski	24	42	41	24	42
Powiat łosicki	28	34	38	28	33
Powiat m. Płock	13	13	10	13	12
Powiat m. Radom	9	9	6	9	9
Powiat m. Siedlce	11	11	13	11	11
Powiat m. st. Warszawa	1	1	1	1	1
Powiat m. Ostrołęka	10	10	12	10	10
Powiat makowski	22	26	31	22	24
Powiat miński	16	15	20	16	15
Powiat mławski	31	33	34	31	34
Powiat nowodworski	15	19	14	15	19
Powiat ostrołęcki	41	20	37	41	20
Powiat ostrowski	18	23	32	18	22
Powiat otwocki	7	8	7	7	8
Powiat piaseczyński	2	2	2	2	2
Powiat płocki	39	24	28	39	27
Powiat płoński	29	31	24	29	32
Powiat przyski	3	3	4	3	3
Powiat przasnyski	34	36	23	34	36
Powiat przysuski	38	27	33	38	26
Powiat pułtuski	23	16	22	23	16
Powiat radomski	32	22	19	32	23
Powiat siedlecki	37	39	40	37	39
Powiat sierpecki	40	29	36	40	29
Powiat sochaczewski	14	30	18	14	31
Powiat sokołowski	27	41	35	27	40
Powiat szydłowiecki	25	12	15	25	14
Powiat warszawski zachodni	4	4	9	4	4
Powiat węgrowski	30	32	21	30	30
Powiat wołomiński	8	7	8	8	7
Powiat wyszkowski	19	18	25	19	18
Powiat zwoleński	42	38	42	42	38
Powiat żuromiński	36	35	27	36	35
Powiat żyrardowski	12	14	11	12	13

Źródło: opracowanie własne na podstawie danych BDL GUS.

Analizując podmioty gospodarcze z terenu Gminy Poświętne według sekcji PKD 2007 należy stwierdzić, że **podstawową dziedziną działalności przedsiębiorstw jest handel**. Ważną rolę odgrywają także firmy związane z przetwórstwem przemysłowym i budownictwem. Istotny odsetek dotyczy także podmiotów gospodarczych zajmujących się transportem i gospodarką magazynową. Pomimo występujących walorów przyrodniczych gminy oraz wiejskiego charakteru obszaru, **ilość podmiotów gospodarczych nastawionych na świadczenie usług agroturystycznych oraz firm oferujących usługi hotelowe i rekreacyjno-turystyczne jest niewielka**. Pełne zestawienie podmiotów gospodarczych w gminie obrazują poniższe wykresy:

Wykres 32. % rozkład podmiotów gospodarczych w Gminie Poświętne w 2014 roku wg klasyfikacji PKD 2007.

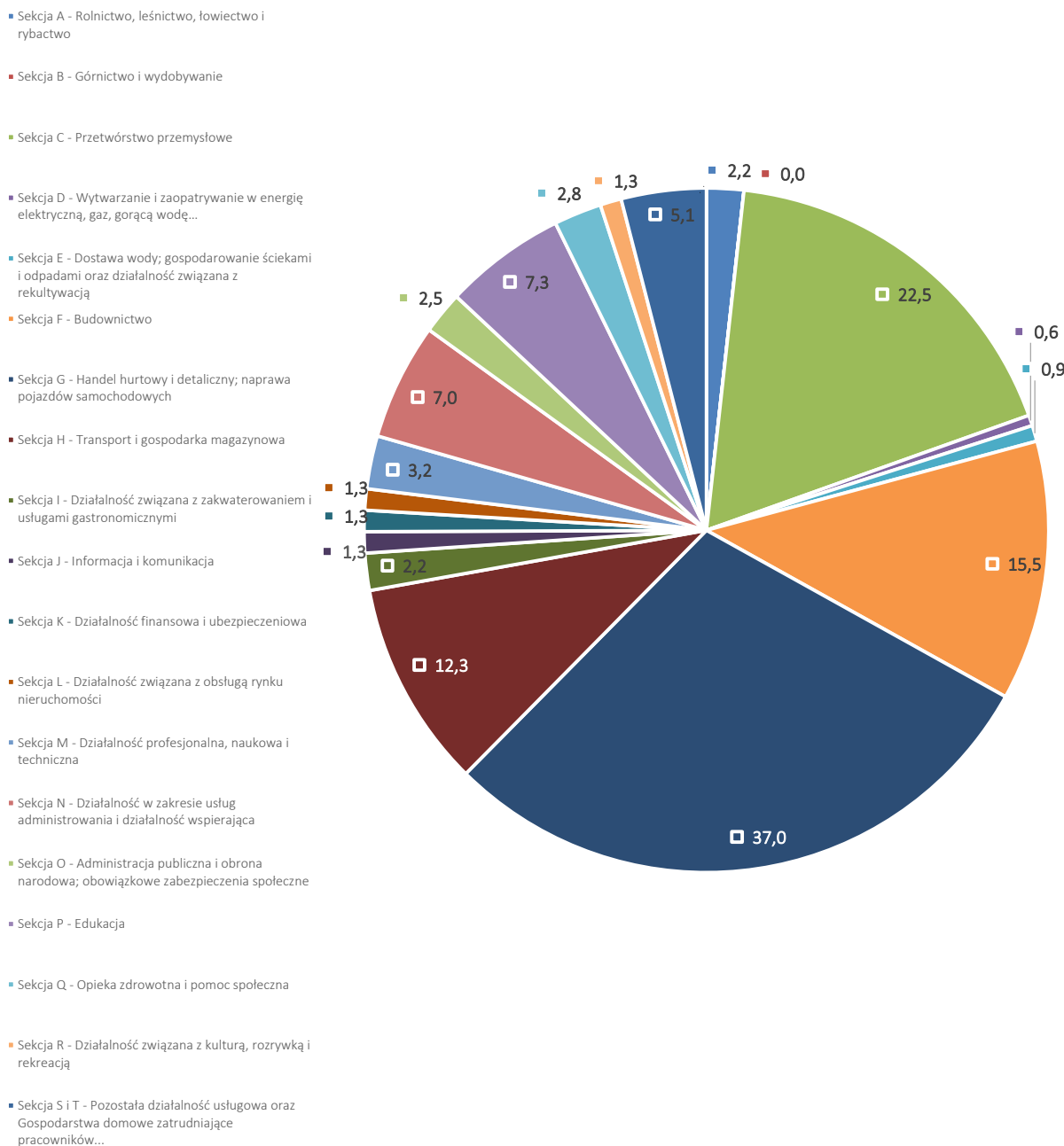

Źródło: opracowanie własne na podstawie danych BDL GUS.

Wykres 33. Liczba podmiotów gospodarczych w Gminie Poświętne w 2014 roku wg klasyfikacji PKD 2007.

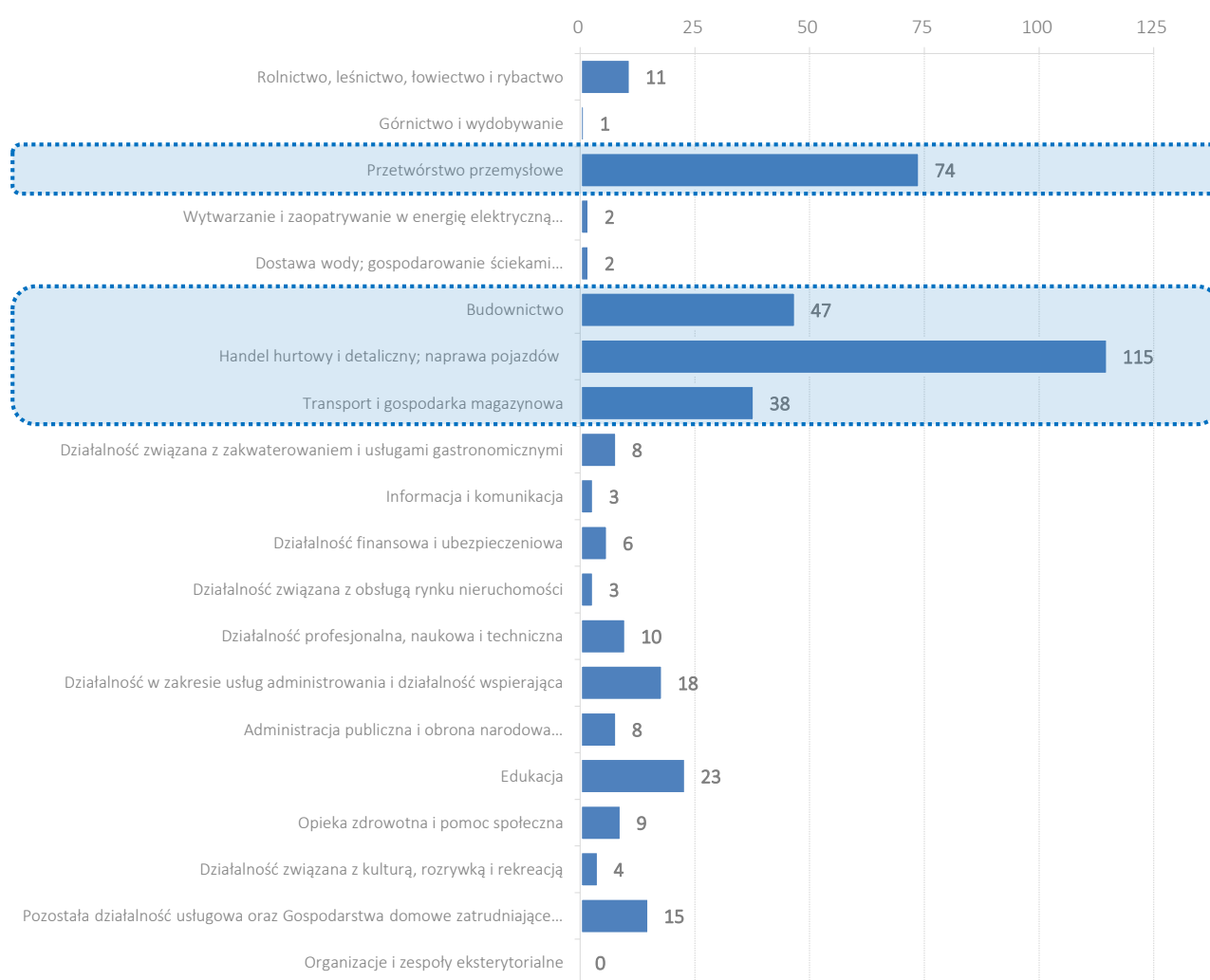

Źródło: opracowanie własne na podstawie danych BDL GUS.

Analizując dane z głównych sekcji w zakresie ilości podmiotów w latach 2009-2014 można zaobserwować pewną dynamikę zmian. W omawianym przedziale czasowym widać wzrost liczby podmiotów zajmujących się handlem, edukacją, budownictwem, przetwórstwem przemysłowym oraz działalnością w zakresie usług administrowania i wspierającą. Spadki zanotowano w liczbie podmiotów zajmujących się rolnictwem oraz transportem i gospodarką magazynową. Na wykresie zaznaczono sekcje charakteryzujące się największą dynamiką zmian (pozytywną i negatywną):

Wykres 34. Dynamika zmian liczby podmiotów gospodarczych w Gminie Poświętne w latach 2009-2014.

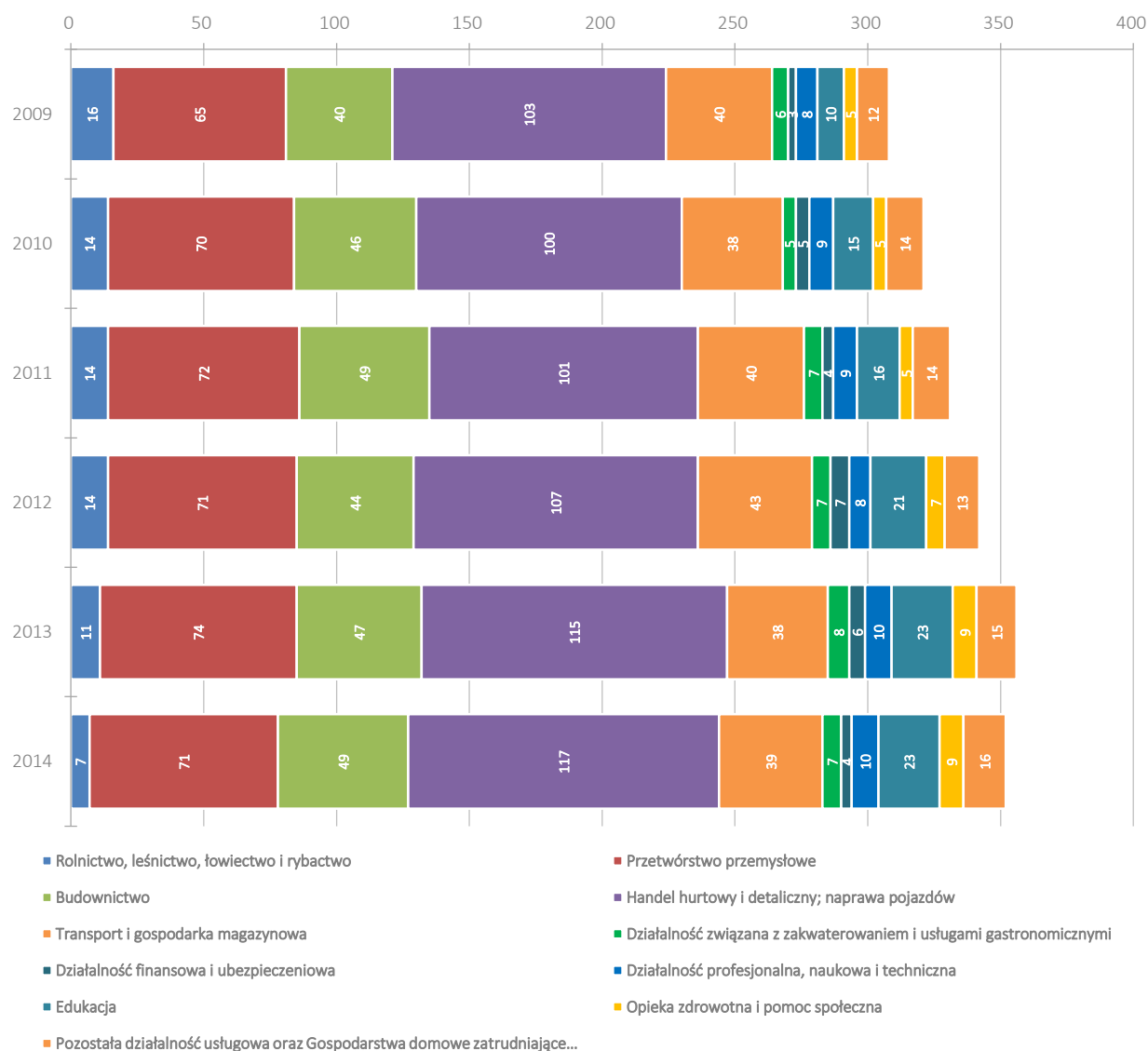

Źródło: opracowanie własne na podstawie danych BDL GUS.

Porównanie procentowego udziału podmiotów działających w poszczególnych sekcjach klasyfikacji PKD 2007 ze wszystkimi podmiotami na terenie Gminy Poświętne, powiatu wołomińskiego i województwa mazowieckiego wskazuje na dominujące dziedziny wśród podmiotów gospodarczych występujących w gminie, w zestawieniu z charakterystyką obszaru powiatu i województwa.

W Gminie Poświętne, w porównaniu z powiatem wołomińskim i województwem mazowieckim, wyraźnie zauważalna jest **przewaga procentowego udziału** podmiotów związanych z **handlem, przetwórstwem przemysłowym** oraz **transportem i gospodarką magazynową**. Nieznaczna **przewaga** występuje także w przypadku **rolnictwa, działalności w zakresie usług administrowania** oraz **edukacji**. Natomiast mniejszy procent występuje w największym stopniu w przypadku podmiotów zajmujących się działalnością związaną z obsługą rynku nieruchomości, działalności profesjonalnej oraz związanej z kulturą rozrywką i rekreacją.

Tabela 8. Porównanie procentowego udziału podmiotów gospodarczych w Gminie Poświętne, powiecie wołomińskim i województwie mazowieckim w 2014 roku w poszczególnych sekcjach klasyfikacji PKD 2007.

Sekcje PKD 2007	Gmina Poświętne		Powiat wołomiński		Województwo mazowieckie	
	Liczba	%	Liczba	%	Liczba	%
Rolnictwo, leśnictwo, łowiectwo i rybactwo	7	1,8	17	0,1	9 017	1,2
Górnictwo i wydobywanie	0	0,0	2 985	10,6	868	0,1
Przetwórstwo przemysłowe	71	17,8	22	0,1	59 088	8,0
Wytwarzanie i zaopatrywanie w energię elektryczną, gaz...	2	0,5	144	0,5	1 959	0,3
Dostawa wody; gospodarowanie ściekami i odpadami...	3	0,8	3 622	12,9	2 366	0,3
Budownictwo	49	12,3	7 991	28,5	71 751	9,7
Handel hurtowy i detaliczny; naprawa pojazdów samochodowych...	117	29,3	2 145	7,6	192 347	25,9
Transport i gospodarka magazynowa	39	9,8	716	2,6	45 031	6,1
Działalność związana z zakwaterowaniem i usługami gastronomicznymi	7	1,8	978	3,5	18 710	2,5
Informacja i komunikacja	4	1,0	830	3,0	38 939	5,2
Działalność finansowa i ubezpieczeniowa	4	1,0	835	3,0	24 668	3,3
Działalność związana z obsługą rynku nieruchomości	4	1,0	2 505	8,9	32 248	4,3
Działalność profesjonalna, naukowa i techniczna	10	2,5	1 118	4,0	97 766	13,2
Działalność w zakresie usług administrowania i działalność wspierająca	22	5,5	85	0,3	26 574	3,6
Administracja publiczna i obrona narodowa; obowiązkowe zabezpieczenia społeczne	8	2,0	988	3,5	3 496	0,5
Edukacja	23	5,8	1 050	3,7	26 833	3,6
Opieka zdrowotna i pomoc społeczna	9	2,3	359	1,3	33 154	4,5
Działalność związana z kulturą, rozrywką i rekreacją	4	1,0	1 655	5,9	11 880	1,6
Pozostała działalność usługowa oraz Gospodarstwa domowe zatrudniające pracowników...	16	4,0	0	0,0	45 328	6,1
Organizacje i zespoły eksterytorialne	0	0,0	0	0,0	145	0,0
Ogółem	399	100	28 045	100	742 168	100

Źródło: opracowanie własne na podstawie danych BDL GUS.

Różnice oraz ich wysokość, występujące w poszczególnych sekcjach pomiędzy gminą, powiatem a województwem zostały zaprezentowane na poniższym wykresie. Wartość minusowa oznacza większy procentowy udział podmiotów z danej sekcji w gminie, natomiast wartość dodatnia wskazuje przewagę podmiotów z poszczególnych grup w powiecie bądź województwie. Poniższy wykres potwierdza opisane poprzednio tendencje. Analizując podane dane, należy stwierdzić, że ze względu na wyraźne różnice procentowe, **struktura podmiotów gospodarczych występujących w Gminie Poświętne jest inna** niż analogiczna struktura w **powiecie wołomińskim** oraz **województwie mazowieckim**.

Wykres 35. Różnice w procentowym udziale podmiotów gospodarczych w powiecie wołomińskim i województwie mazowieckim w 2014 roku w poszczególnych sekcjach klasyfikacji PKD 2007 w porównaniu z Gminą Poświętne.

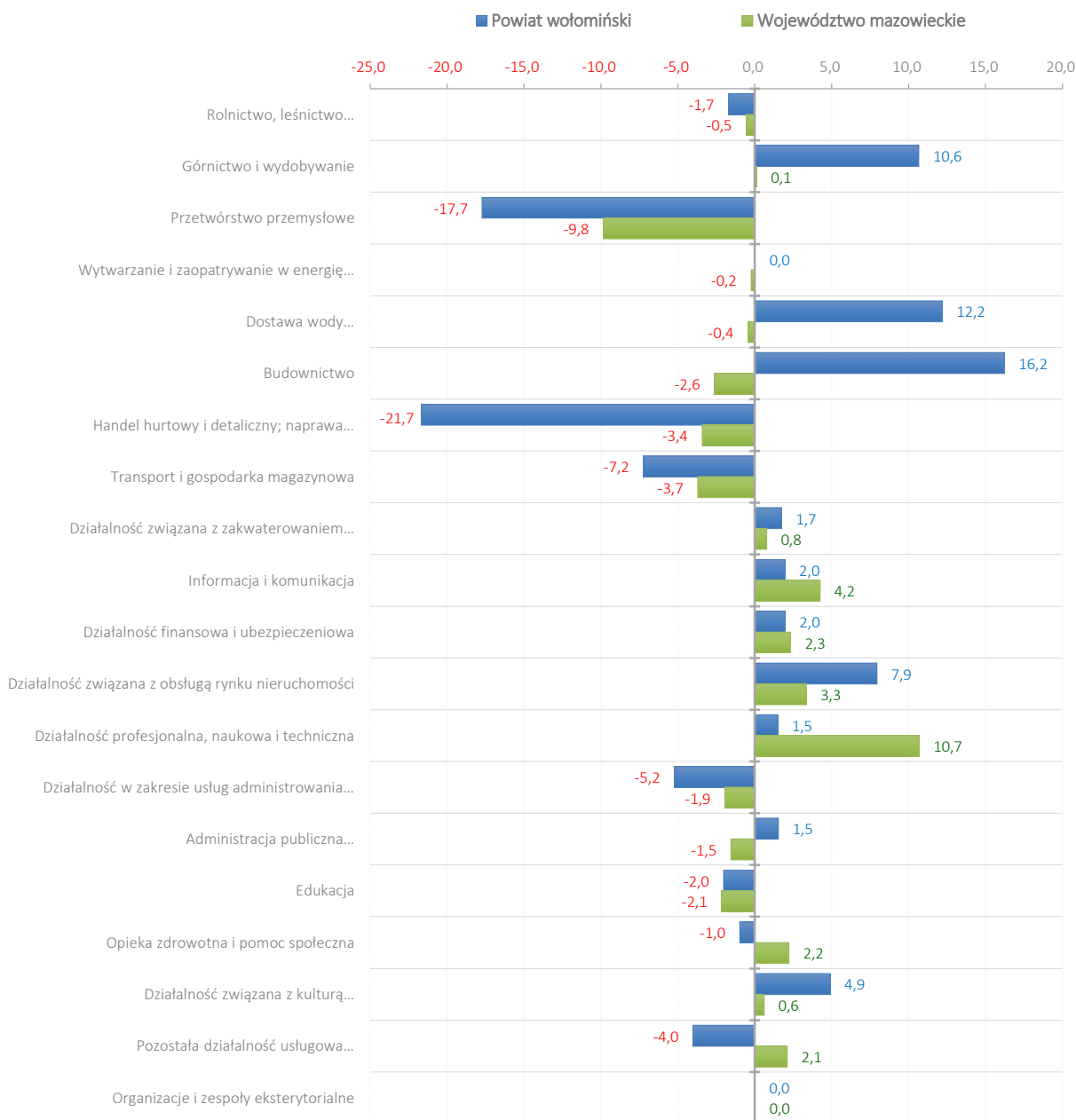

Źródło: opracowanie własne na podstawie danych BDL GUS.

Struktura własnościowa podmiotów gospodarczych pokazuje znaczną przewagę sektora prywatnego nad publicznym. Niezwykle pozytywny jest fakt, że zarówno sektor publiczny, jak i prywatny cechuje się **dużą stabilnością** i odpornością na zmiany w koniunkturze gospodarczej. W badanym okresie odnotowano **stały wzrost podmiotów w sektorze prywatnym**. W stosunku do 2002 roku, dynamika zmian liczby podmiotów w sektorze prywatnym wyniosła 58%, w publicznym 36,4%, zaś w obu sektorach wyniosła 57,1%.

Tabela 9. Liczba podmiotów gospodarczych w Gminie Poświętne w latach 2002-2014 z uwzględnieniem struktury właścicielskiej.

	2002	2003	2004	2005	2006	2007	2008	2009	2010	2011	2012	2013	2014	Dynamika zmian liczby podmiotów gospodarczych (% zmiany w stosunku do 2002 roku)
Sektor publiczny	11	12	12	12	12	12	13	13	15	15	15	15	15	36,4
Sektor prywatny	243	258	266	267	274	285	310	323	338	346	365	382	384	58,0
Ogółem:	254	270	278	279	286	297	323	336	353	361	380	397	399	57,1

Źródło: opracowanie własne na podstawie danych BDL GUS.

Analiza profilu działalności najważniejszych firm z terenu Gminy Poświętne wskazuje na ich małe zróżnicowane i ograniczoną innowacyjność. Głównie przedsiębiorstwa związane są z branżą budownictwa oraz usługami i handlem.

Do głównych przedsiębiorstw (zatrudniających najwięcej osób oraz płacących najwyższe podatki) działających na terenie Gminy Poświętne należą firmy¹³:

- » ARMPOL – zakład produkcyjny firmy, która prowadzi prace rozwojowo-wdrożeniowe oraz produkuje różnego rodzaju wyroby o zaawansowanych rozwiązaniach technicznych z zakresu mechaniki, elektrotechniki, elektroniki, hydrauliki i pneumatyki. Firma oferuje przede wszystkim wyroby o przeznaczeniu specjalnym, w tym wojskowym. Główne dziedziny działalności obejmują: kontenery specjalne, systemy klimatyzacji, systemy filtrowentylacji oraz zespoły prądotwórcze. Funkcjonując od 1990 roku, ARMPOL znalazł się w czołówce firm działających w tym sektorze na rynku krajowym¹⁴.
- » "DUTIZAR" AGNIESZKA DUTKIEWICZ
- » KOBE KRZYSZTOF KOTOWSKI
- » KANCELARIA PRAWNA WITOLD MODZELEWSKI RADCA PRAWNY; HOTEL PAŁAC ALEXANDRINUM WITOLD MODZELEWSKI
- » FIRMA TOKARSKI JAN WIESŁAW TOKARSKI
- » Murarstwo - Tynkarstwo – Sylwester Szczęsny
- » Janusz Skibniewski ZAKŁAD STOLARSKI
- » PPHU ~DACH-BUD BIS~ s.c. SYLWESTER NIŻNIK
- » Ludwiniak Waldemar Tartak-Uslugowo-Produkcyjno-Handlowy "WALDREW"
- » Piwek Mirosław – Sklep spożywczo przemysłowy "MICZEMA"
- » Janusz Perzanowski PERZ - POL
- » "Woto" Usługi stolarskie Maksymilian Zacheja

¹³ Na podstawie danych dostarczonych przez Urząd Gminy Poświętne.

¹⁴ Źródło: <http://www.armpol.com/pl/o-nas.html>

- » Stacje Paliw "PEŁMAR" Stanisław Pełka
- » KOMTEK KOMINEK PIOTR
- » Cezary Kurczyński – K & C – DYSTRYBUCJA
- » Piotr Niżnik P.P.H.U "DACH-BUD BIS.SC"
- » ""U Sławka" – Nauka jazdy. Agencja ubezpieczeniowa.
- » Zakład Usługowo - Handlowy – Adam Jasiński
- » TOMASZ NOWOSIŃSKI
- » "BUY-MEDIA CYGÓW" Jerzy Kieś
- » AUTO NAPRAWA – Iwona Górńska
- » "RACBUS" Tomasz Wojno
- » „ALL- MAR" Fronty Meblowe Mariusz Urbanowski
- » AGNIESZKA SKONIECZNA TAJEMNICZY OGRÓD
- » MONIKA ŻARSKA – GOSPODARSTWO AGROTURYSTYCZNE „HORSELAND”
- » ADAM WIŚNIEWSKI PRODUKCJA PIEROGÓW
- » Paweł Kalata STOLARSTWO MEBLOWE
- » P.T.H AN-KRYS Anna Kielczyk Transport międzynarodowy spedycja
- » Tomasz Brogowski Zakład Stolarski "TWÓJ KĄT "
- » Ilona Wojno WIKTORIA – USŁUGI TURYSTYCZNE
- » KLUB JEŹDZIECKI CZUBAJKA Wojciech Kalbarczyk
- » FIRMA USŁUGOWO HANDLOWA "BORUC" Leszek Boruc
- » PIEROGI DOMOWE PAULINA SZULIM
- » MEBLUS Daniel Skibniewski

Aktywność przedsiębiorców w pozyskiwaniu środków z UE

Przedsiębiorstwa z Gminy Poświętne odznaczają się **niską skutecznością w pozyskiwaniu środków z Unii Europejskiej**. Zgodnie z informacjami dostępnymi na stronie Mapa projektów dofinansowanych z RPO Woj. Mazowieckiego w perspektywie finansowej 2007-2013 jedynie **2 przedsiębiorstwa z Gminy Poświętne** uzyskały dofinansowanie ze środków Regionalnego Programu Województwa Mazowieckiego 2007-2013 na realizację **2 projektów**. Kwota zrealizowanych projektów to **4,7 mln zł**, a wartość dofinansowania to **1,7 mln zł**.

Tabela 10. Wykaz środków z UE pozyskanych przez firmy z Gminy Poświętne z RPO WL 2007-2013.

Nazwa projektu	Beneficjent	Wartość projektu w PLN	Wartość dofinansowania UE w PLN
Elektrownia wiatrowa – wytwarzanie energii elektrycznej z odnawialnych źródeł energii	Tomasz Tabor	1 823 296,10	896 703,00
Rozszerzenie oferty firmy VIKI Family poprzez zakup maszyn do produkcji pudełek kartonowych	VIKI Family Przemysław Jastrzębski	2 890 500,00	799 000,00
<i>razem:</i>		4 713 796,10	1 695 703,00

Źródło: opracowanie własne na podstawie Mapa projektów dofinansowanych z RPO WM na lata 2007-2013, www.rpo.mazowia.eu/mapa-projektow-rpo-wm.

Przedsiębiorcy z Gminy Poświętne nie wykazywali także wysokiej aktywności w przypadku aplikowania o środki europejskie w ramach **Programu Rozwoju Obszarów Wiejskich na lata 2007-2013**. Jedynie **1 firma** z terenu gminy pozyskała tego typu wsparcie. Wartość projektu wyniosła 32 403,65 zł, zaś wysokość dofinansowania – 15 418,2 zł. Projekty dotyczyły wyposażenia pracowni ceramiki użytkowej i artystycznej, zaś beneficjent to Wolf Wanda Małgorzata¹⁵.

Władze Gminy Poświętne powinny podjąć wzmożony wysiłek zmierzający do zachęcania środowisk biznesowych do aplikowania o środki z UE w okresie 2014-2020. Zasadnym wydaje się stworzenie systemowych mechanizmów informujących o konkursach i wspierających przedsiębiorców w przygotowywaniu wniosków o dofinansowanie.

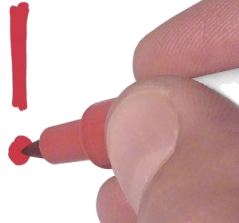

Struktura podmiotów gospodarczych

W Gminie Poświętne działają w przede wszystkim **mikroprzedsiębiorstwa zatrudniające do 9 osób** – stanowiły one na koniec 2014 roku 97% wszystkich firm. Firmy zatrudniające od 10 do 49 osób stanowiły 3% oraz 1 firma to przedsiębiorstwo o strukturze 50-249 pracowników. Na terenie gminy nie funkcjonuje żadna firma zatrudniająca powyżej 250 pracowników. Struktura podmiotów gospodarczych w Gminie Poświętne według kryterium liczby pracowników wyraźnie odbiega od uwarunkowań zarówno powiatowych, jak i wojewódzkich oraz ogólnopolskich.

Wykres 36. Podmioty gospodarcze w Gminie Poświętne klasyfikowane w 2014 roku według kryterium liczby pracujących.

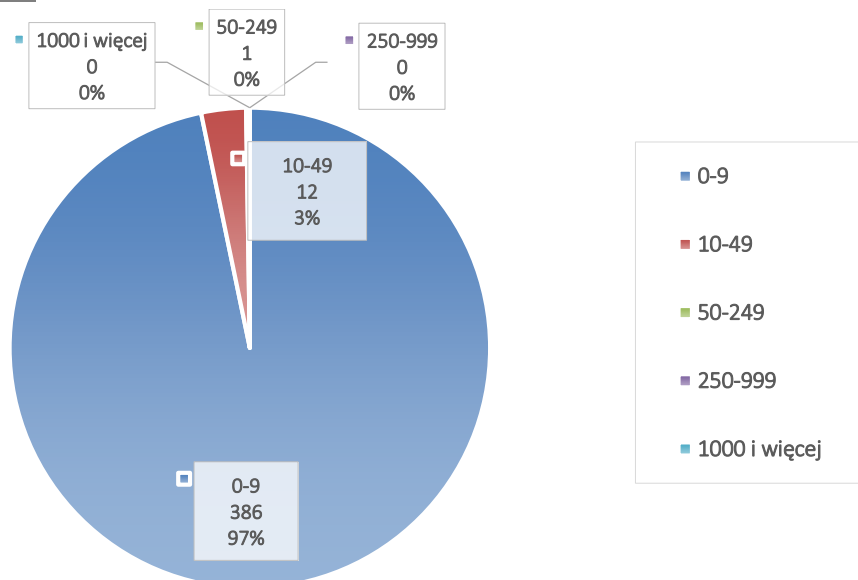

Źródło: opracowanie własne na podstawie danych BDL GUS.

¹⁵ Na podstawie: <http://www.mazovia.pl/baza-projektow>.

Wśród form prawnych firm działających w Gminie Poświętne zdecydowanie dominują podstawowe w postaci jednoosobowych działalności gospodarczych – 83% ogółu wszystkich podmiotów z Gminy Poświętne w rejestrze REGON. Spółek cywilnych jest 4,3%, natomiast spółek handlowych 3,8% – w Gminie Poświętne w 2014 roku działało 15 spółek handlowych, z czego 1 z udziałem kapitału zagranicznego. Spółdzielnie, fundacje oraz stowarzyszenia i organizacje społeczne stanowiły 3% wszystkich podmiotów gospodarczych.

Wykres 37. Podmioty gospodarcze w Gminie Poświętne w 2014 roku wg sektorów własnościowych.

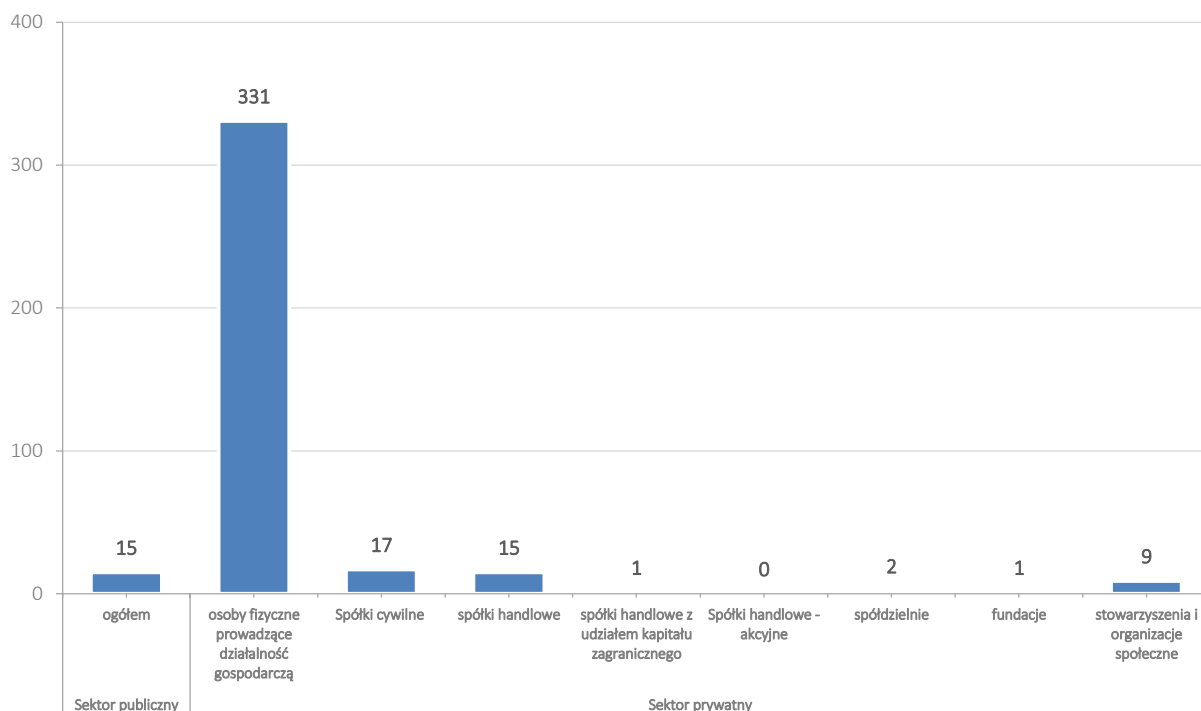

Źródło: opracowanie własne na podstawie danych BDL GUS.

Pozytywną tendencją w ostatnich 6 latach jest to, że **powstawało więcej podmiotów niż upadało**. Istotne jest jednak to, że różnice pomiędzy nowopowstającymi a podmiotami wykreślonymi z rejestru REGON są wyraźne. Porównanie podstawowych wskaźników obrazujących liczbę podmiotów gospodarczych w Gminie Poświętne, powiecie wołomińskim i woj. mazowieckim z średnią dla Polski w 2014 roku ukazuje **słaby stan rozwoju przedsiębiorczości w Gminie Poświętne**. Wartością *in plus* jest to, że rynek firm z Gminy Poświętne jest bardziej stabilny i liczba podmiotów upadających jest niższa niż w Polsce, województwie i powiecie. Pobudzenie przedsiębiorczości wśród mieszkańców i uświadomienie im opłacalności prowadzenia działalności gospodarczej będzie ważnym działaniem i wyzwaniem stojącym przed władzami gminy.



Pobudzenie przedsiębiorczości wśród mieszkańców i uświadomienie im korzyści płynących z prowadzenia działalności gospodarczej będzie ważnym zadaniem i wyzwaniem, stojącym przed władzami gminy. Istotne będzie także podjęcie działań mających na celu ograniczenie zjawiska upadających firm.

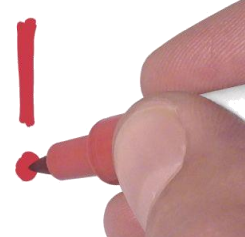

Wykres 38. Porównanie jednostek nowo zarejestrowanych i wykreślonych z rejestru REGON na 10 tys. ludności w Gminie Poświętne w latach 2009-2014.

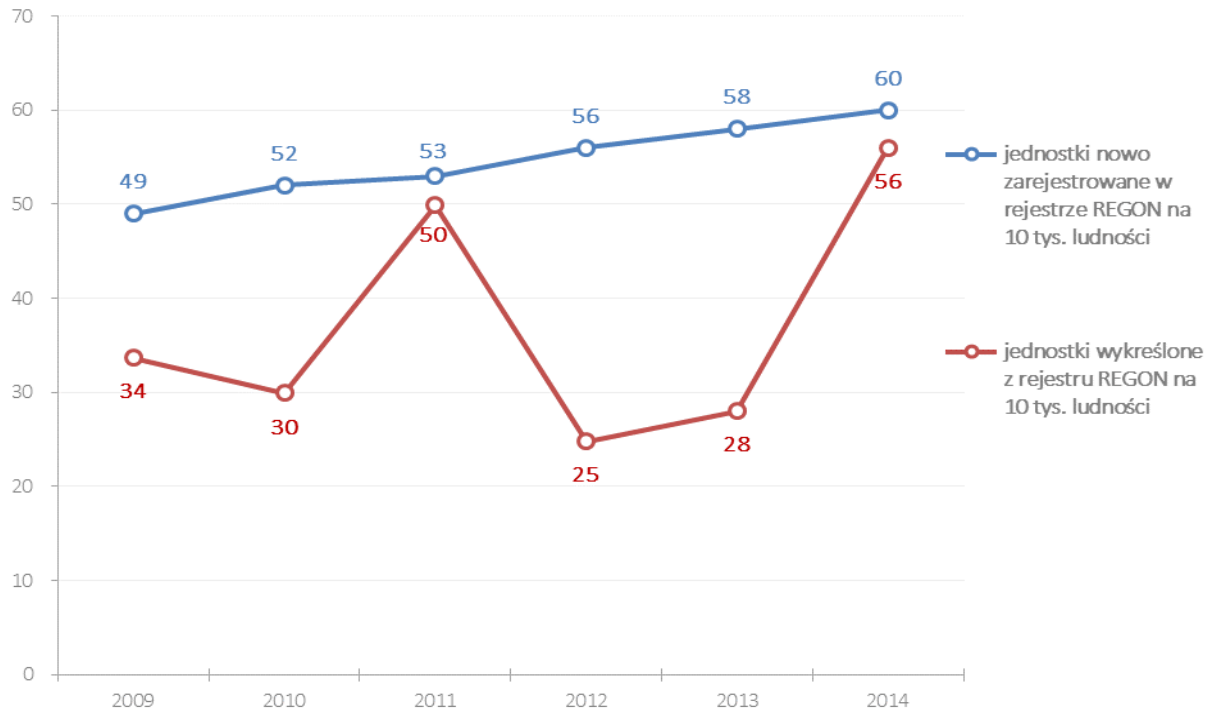

Źródło: opracowanie własne na podstawie danych BDL GUS.

Wykres 39. Porównanie stopnia odchyień podstawowych wskaźników obrazujących liczbę podmiotów gospodarczych w Gminie Poświętne, powiecie wołomińskim i woj. mazowieckim z średnią dla Polski w 2014 roku (Polska = 100).

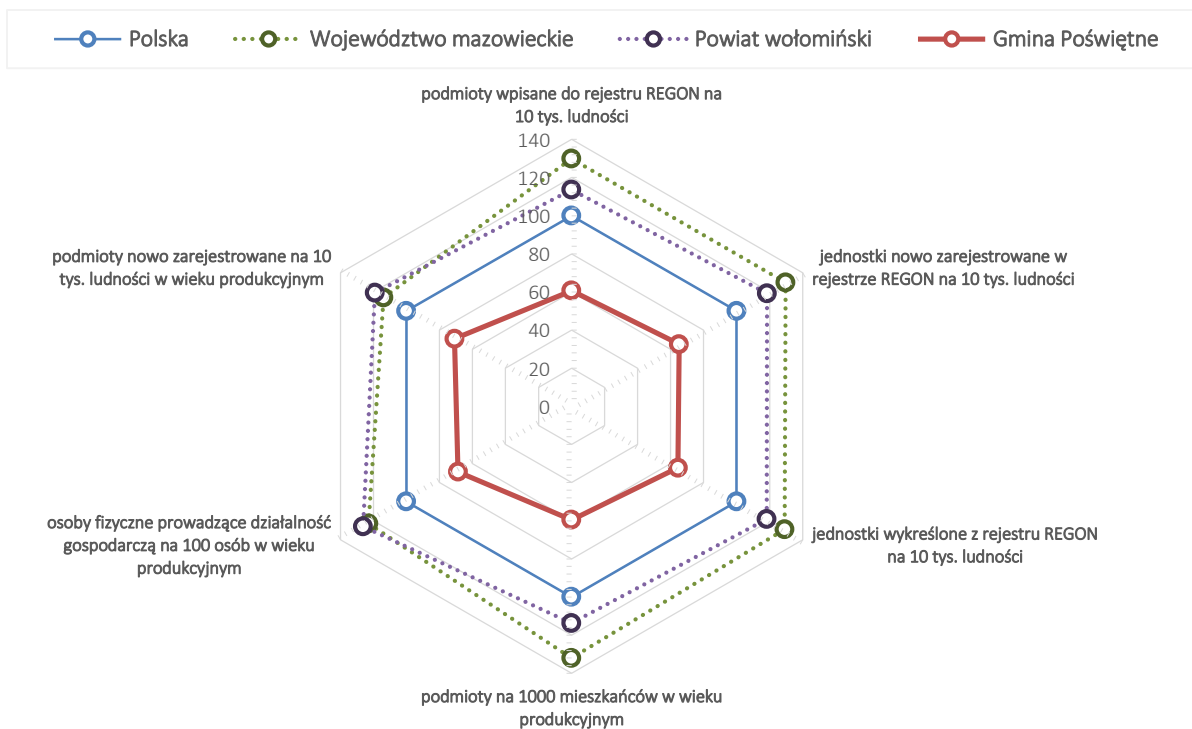

Źródło: opracowanie własne na podstawie danych BDL GUS.

3.3. Struktura sektorów biznesowych

Analizując strukturę sektorów biznesowych w Gminie Poświętne można zaobserwować stabilną sytuację. Zmalał % w ogóle firm podmiotów działających w sektorze rolnictwa i przemysłu, ale wzrósł w sektorze budownictwa i usług nierynkowych. W porównaniu do struktury sektorów biznesowych w Polsce, województwie mazowieckim i powiecie wołomińskim, **w Gminie Poświętne jest dużo wyższe znacznie firm sektora przemysłu** – 19% w sektorze przemysłu 2014 roku w Gminie Poświętne w porównaniu z 11,2% w powiecie wołomińskim, 8,7% w woj. mazowieckim i 9,7% w Polsce. W Gminie Poświętne znacząco niższy niż w powiecie i województwie jest udział firm z sektora usług rynkowych, co należy ocenić **negatywnie**. Sytuacja w sektorze usług nierynkowych jest **porównywalna** do województwa i kraju.

Wykres 40. Sektory biznesowe w Gminie Poświętne – dynamika zmian w latach 2009-2014.



Źródło: opracowanie własne PARR na podstawie danych z BDL GUS.

Wykres 41. Porównanie sektorów biznesowych w Gminie Poświętne, powiecie wołomińskim i woj. mazowieckim ze strukturą ogólnopolską w 2014 roku.

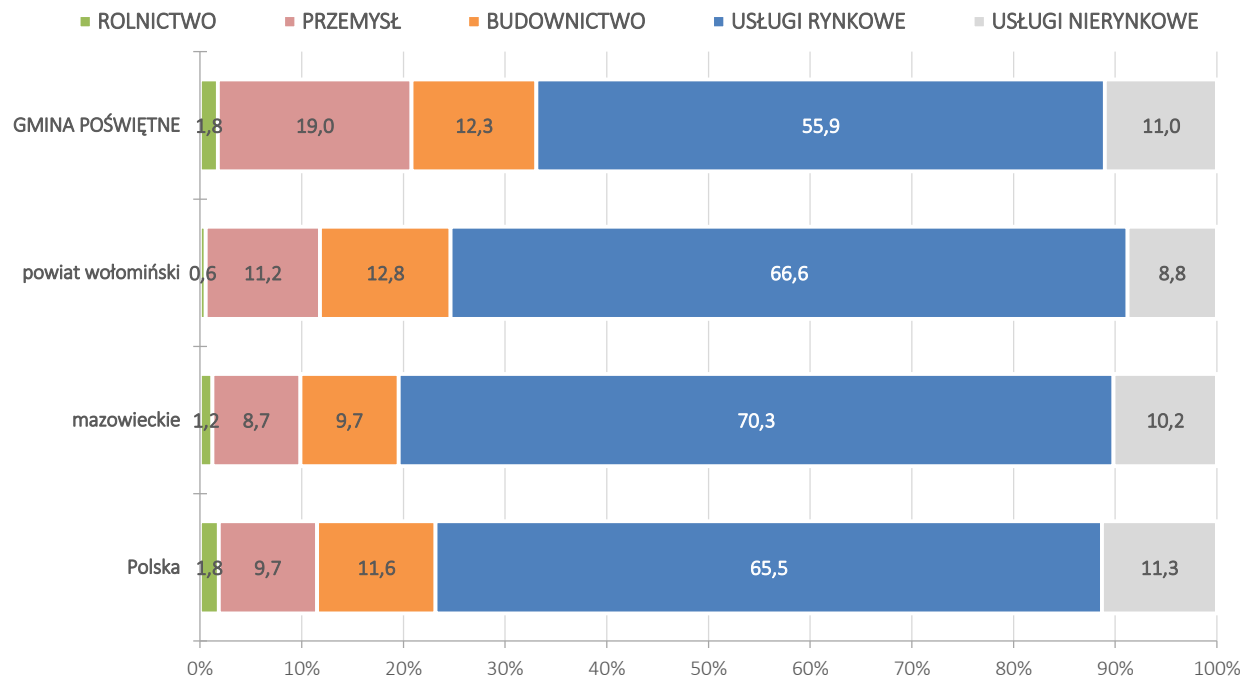

Źródło: opracowanie własne PARR na podstawie danych z BDL GUS.

Wykres 42. Porównanie stopnia odchylenia sektorów biznesowych w Gminie Poświętne, powiecie wołomińskim i woj. mazowieckim z średnią dla Polski w 2014 roku (Polska = 100).

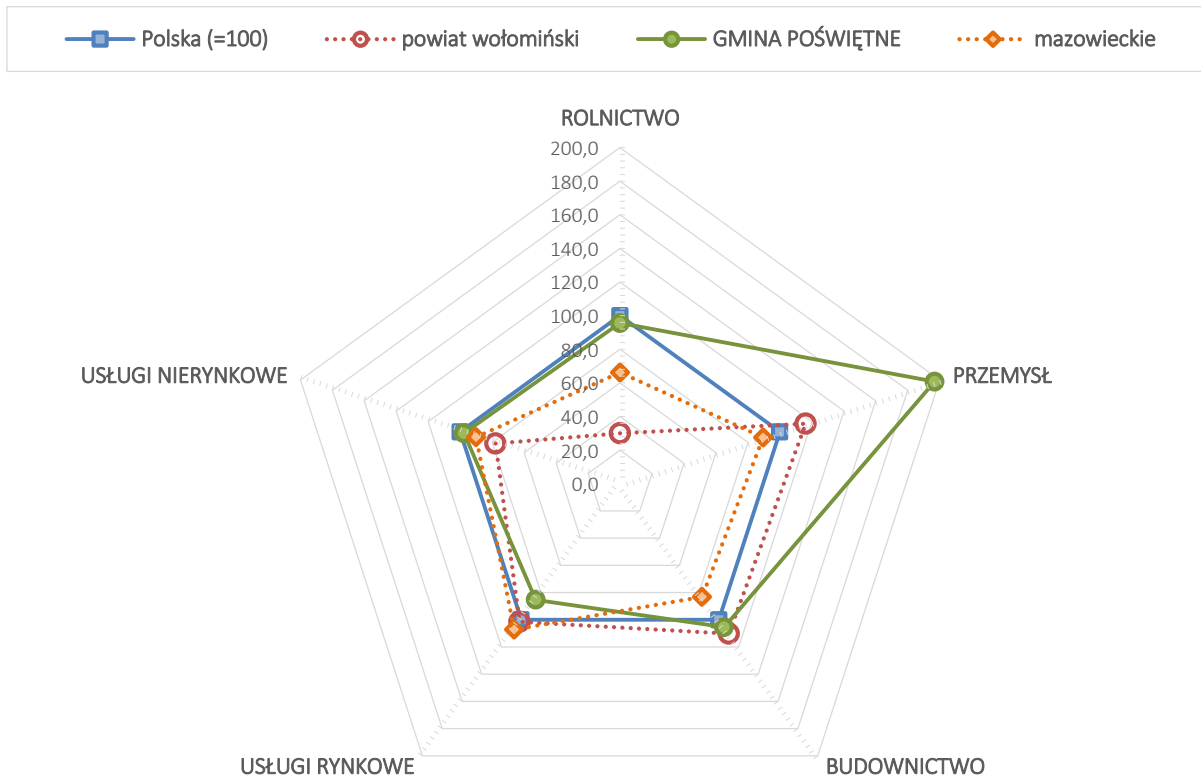

Źródło: opracowanie własne na podstawie danych BDL GUS.

3.4. Ocena możliwości rozwojowych branż lokalnej gospodarki z wykorzystaniem wskaźnika lokalizacji (LQ)

3.4.1. Metodologia

Metodyka obliczania wskaźnika lokalizacji

Wskaźnik lokalizacji (*location quotient* – LQ) jest powszechnie wykorzystywanym w geografii ekonomicznej oraz analizie ekonomicznej regionów wskaźnikiem, który służy określaniu poziomu natężenia badanego zjawiska w danym regionie, w relacji do całej gospodarki. Jest on często stosowany w ekonomii w analizie przestrzennego zróżnicowania regionów.

Dla potrzeb niniejszym dokumencie określono, iż wskaźnik LQ jest miarą koncentracji działalności gospodarczej (liczby firm) na obszarze Gminy Poświętne – **wskaźnik gęstości firm** – w odniesieniu do obszaru referencyjnego, który stanowią powiat wołomiński, województwo mazowieckie i Polska.

Wychodząc z założenia, że jedną z miar rozwoju gospodarczego jest liczba podmiotów gospodarczych, tą zmienną przyjęto jako zasadniczy wskaźnik na potrzeby niniejszej analizy. **Istniejące i powstające przedsiębiorstwa stanowią bowiem dla inwestorów wskaźnik informujący o sprzyjających warunkach dla potencjalnych inwestycji.** Koncentracja podmiotów reprezentujących różne branże gospodarki sprzyja integracji pionowej i poziomej, zaś dywersyfikacja działalności uodparnia regionalną gospodarkę na szoki wewnętrzne i zewnętrzne. **Funkcjonujące przedsiębiorstwa zachęcają innych do naśladowania, zaś wysoki poziom przedsiębiorczości jest skorelowany z rozwojem społecznym i ekonomicznym.**

Dzięki analizie metodą *input-output* – opartej na badaniu powiązań pomiędzy sektorami – możliwe jest wskazanie branż, w których potencjał Gminy Poświętne jest największy, a także zaobserwowanie różnic w dynamice rozwoju poszczególnych branż lokalnej gospodarki.

Wskaźnik lokalizacji LQ obliczono według wzoru:

$$LQ \text{ (Location Quotient)} = \frac{E_{ib}}{E_b} : \frac{E_{ir}}{E_r}$$

gdzie:

- LQ – wskaźnik lokalizacji/specjalizacji,
- E_{ib} – zmienna w sektorze i, w obszarze badanym b w okresie t,
- E^b – zmienna we wszystkich sektorach w badanym obszarze b w okresie t,
- E^{ir} – zmienna w sektorze i, w obszarze referencyjnym r w okresie t,
- E^r – zmienna we wszystkich sektorach w obszarze referencyjnym r w okresie t.

Wskaźnik LQ bazujący na liczbie firm można przedstawić za pomocą schematu:

$$\left(\frac{\text{liczba firm w sektorze}}{\text{całkowita liczba firm}} \right)_{\text{Gmina Poświętne}} > 1,25 \times \left(\frac{\text{liczba firm w sektorze}}{\text{całkowita liczba firm}} \right)_{\text{powiat województwo}}$$

Wartość wskaźnika LQ należy interpretować następująco:

- » **LQ<1** oznacza, że na obszarze Gminy Poświętne koncentracja firm jest mniejsza niż w obszarze referencyjnym – obszarze, z którym dokonywane jest porównanie co do struktury podmiotów gospodarczych (w tym wypadku powiat wołomiński, województwo mazowieckie i Polska). Wartość ta oznacza potencjalny niedobór pewnych rodzajów działalności, które aby zaspokoić lokalny popyt muszą być sprowadzane z zewnątrz;
- » **LQ=1** (dopuszcza się standardowe odchylenie +/- 0,15) oznacza, że rozkład na obszarze Gminy Poświętne jest bardzo zbliżony względem rozkładu tej zmiennej w obszarze;
- » **LQ>1** oznacza, że na obszarze Gminy Poświętne koncentracja firm zarejestrowanych w danej sekcji / specjalizacji jest wyższa niż średnio w obszarze referencyjnym. Może to powodować powstawanie nadwyżek określonych dóbr i usług, które po zaspokojeniu popytu lokalnego mogą być eksportowane poza granice Gminy Poświętne;
- » Wartość wskaźnika **LQ>1,25** świadczy o lokalnej specjalizacji Gminy Poświętne w danej branży, bowiem istnieje wyraźnie większe skupisko podmiotów gospodarczych zarejestrowanych w danej sekcji / specjalizacji, niż średnio w obszarze referencyjnym. Należy jednakże porównać wartość wskaźnika LQ z faktyczną liczbą firm na danym obszarze i dokonać urealnienia, bowiem w niektórych przypadkach wysoka wartość LQ jest dla branży, w której działa zaledwie kilka podmiotów i z punktu widzenia skali całej gminy nie odgrywają one w danym momencie istotnego znaczenia.

Analizie wskaźnikiem LQ opartym na gęstości firm poddano 20 sekcji PKD 2007 oraz 17 branż:

1. drzewno-meblarska
2. rolno-spożywcza
3. budowlana
4. wodno-kanalizacyjna
5. technologii informacyjnych i komunikacyjnych (ICT)
6. logistyczna
7. turystyczna
8. odzieżowa (tekstylna)
9. produkcji maszyn i środków transportu
10. medyczna
11. metalowa
12. finansowo-ubezpieczeniowa
13. chemiczno-farmaceutyczna
14. badawcza
15. kreatywna
16. energetyczna
17. wydobywczo-górnicza.

Tabela 11. Wykaz sekcji PKD 2007, które poddano analizie wskaźnikiem LQ.

Sekcja A	Rolnictwo, leśnictwo, łowiectwo i rybactwo
Sekcja B	Górnictwo i wydobywanie
Sekcja C	Przetwórstwo przemysłowe
Sekcja D	Wytwarzanie i zaopatrywanie w energię elektryczną, gaz, parę wodną, gorącą wodę i powietrze do układów klimatyzacyjnych
Sekcja E	Dostawa wody; gospodarowanie ściekami i odpadami oraz działalność związana z rekultywacją
Sekcja F	Budownictwo
Sekcja G	Handel hurtowy i detaliczny; naprawa pojazdów samochodowych, włączając motocykle
Sekcja H	Transport i gospodarka magazynowa
Sekcja I	Działalność związana z zakwaterowaniem i usługami gastronomicznymi
Sekcja J	Informacja i komunikacja
Sekcja K	Działalność finansowa i ubezpieczeniowa
Sekcja L	Działalność związana z obsługą rynku nieruchomości
Sekcja M	Działalność profesjonalna, naukowa i techniczna
Sekcja N	Działalność w zakresie usług administrowania i działalność wspierająca
Sekcja O	Administracja publiczna i obrona narodowa; obowiązkowe zabezpieczenia społeczne
Sekcja P	Edukacja
Sekcja Q	Opieka zdrowotna i pomoc społeczna
Sekcja R	Działalność związana z kulturą, rozrywką i rekreacją
Sekcje S i T	Pozostała działalność usługowa Gospodarstwa domowe zatrudniające pracowników; gospodarstwa domowe produkujące wyroby i świadczące usługi na własne potrzeby
Sekcja U	Organizacje i zespoły eksterytorialne

Źródło: opracowanie własne PARR.

Dynamiczna analiza zmian wskaźnika lokalizacji (ΔLQ)

Wartościowe wyniki dotyczące zmian regionalnej specjalizacji można dodatkowo wzbogacić o analizę dynamiczną wskaźników lokalizacji. Dynamikę wskaźnika lokalizacji można obliczyć według następującego wzoru:

$$\Delta LQ = (LQ_{t+1} - LQ_t) / LQ_t$$

gdzie:

LQ_{t+1} – ostatni rok analizowanego okresu,

LQ_t – pierwszy rok analizowanego okresu.

Kwalifikacja rozwojowa branż lokalnej gospodarki

Celem klasyfikacji poszczególnych branż w Gminie Poświętne dokonano ich rozbicia na cztery obszary, które przedstawia poniższy rysunek. Schemat klasyfikowania działalności został przeprowadzony ze względu na wartość i dynamikę wskaźnika lokalizacji.

Schemat 3. Macierz rozwoju branż.

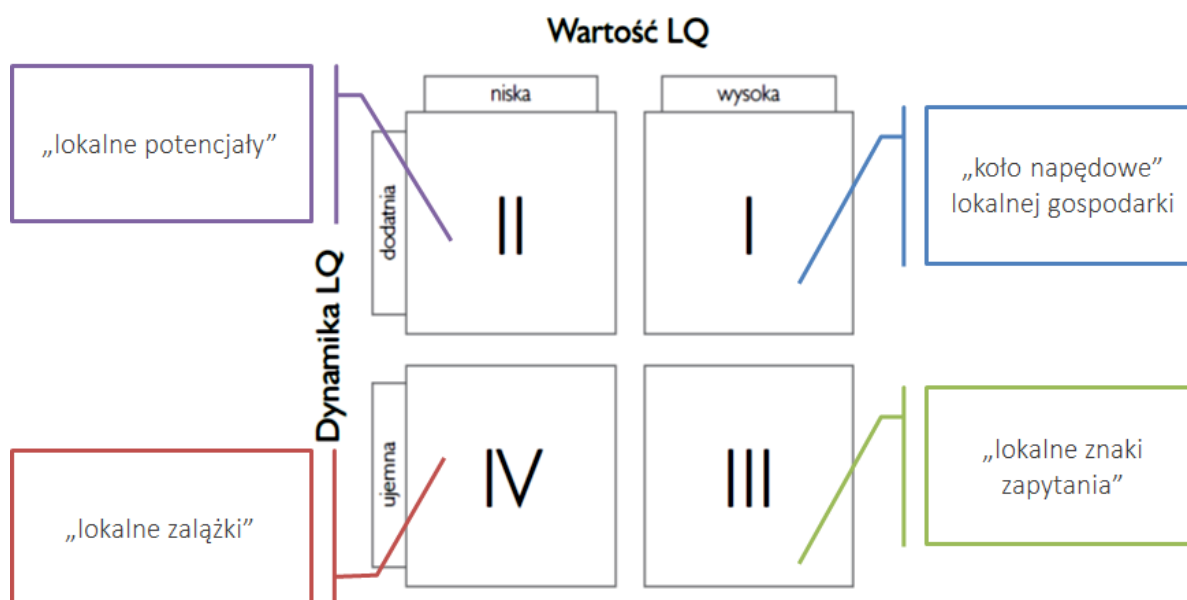

Źródło: opracowanie własne PARR na podstawie: A. Kowalski, Aktywność gospodarcza przedsiębiorców w ujęciu lokalnym (na przykładzie powiatu giżyckiego), Uniwersytet Warmińsko-Mazurski, Olsztyn 2006.

Najbardziej pożądaną sytuację przedstawia grupa I obejmująca sekcje, które posiadały wysoki wskaźnik LQ ($LQ > 1,25$) oraz dodatnią dynamikę rozwoju ($\Delta LQ > 0$). Podmioty zarejestrowane w sekcjach zakwalifikowanych do tej grupy są „kołem napędowym” lokalnej gospodarki.

„Koło napędowe” lokalnej gospodarki – branże w I sekcji o wskaźniku specjalizacji $LQ > 1,25$ oraz dodatniej dynamice rozwoju $\Delta LQ > 0$

Grupa II – „lokalne potencjały” – obejmuje sekcje, które charakteryzowały się niskim poziomem lokalnej koncentracji ($LQ < 1$), ale wykazały dodatnią dynamikę rozwoju. Sekcje grupy II mogą stać się potencjalnym źródłem rozwoju.

„Lokalne potencjały” – branże w II sekcji o wskaźniku specjalizacji $LQ < 1$ oraz dodatniej dynamice rozwoju $\Delta LQ > 0$

Do grupy III – „lokalne znaki zapytania” – zaliczono branże gospodarcze, które na początku analizowanego okresu wykazywały wysoki wskaźnik koncentracji, ale ich znaczenie gospodarcze zmniejszyło się i zanotowały ujemną dynamikę rozwoju ($\Delta LQ < 0$). W przypadku tej grupy podmiotów należy przeanalizować przyczyny spadku potencjału gospodarczego. Ważne może być również ich wsparcie, jeśli są to sekcje o znaczeniu strategicznym dla rozwoju lokalnego, w celu poprawienia ich sytuacji ekonomicznej i zahamowania odpływu kapitału z regionu.

„Lokalne znaki zapytania” – branże w III sekcji o wskaźniku specjalizacji $LQ > 1$ oraz ujemnej dynamice rozwoju $\Delta LQ < 0$

Najmniejsze znaczenie dla ekonomicznego rozwoju gospodarki lokalnej posiadają sekcje PKD zaliczane do grupy IV – „lokalne załączki”, tj. o niskiej wartości wskaźnika lokalizacji i ujemnej jego dynamice.

„Lokalne załączki” – branże w IV sekcji o wskaźniku specjalizacji $LQ < 1$ oraz ujemnej dynamice rozwoju $\Delta LQ < 0$

3.4.2. Analiza specjalizacji gospodarczej Gminy Poświętne

Na podstawie analizy Gminy Poświętne wskaźnikiem LQ można stwierdzić, że struktura działających podmiotów gospodarczych opiera się przede wszystkim na branżach „tradycyjnych”, ale można zaobserwować rozwój specjalizacji opartych na konkurencyjności. **Analiza dynamicznych zmian ukazuje 4 tendencje:** (1) w Gminie Poświętne istnieje 1 branża o wysokim nasyceniu ($LQ > 3$) – energetyczna, (2) w porównaniu z 2009 rokiem nie zmieniła się istotnie struktura głównych branż, (3) następuje dywersyfikacja branż gospodarczych (pojawiają się nowe kierunki rozwoju) oraz (4) wysoka dodatnia dynamika wzrostu specjalizacji dotyczy przede wszystkim branż opartych na konkurencyjności.

Tabela 12. Wskaźnik gęstości firm dla branż w Gminie Poświętne (referencja ogólnopolska).

obszar referencyjny dla Gminy Poświętne: POLSKA [perspektywa branż]					
Wskaźnik LQ >1,25 w 2009 roku dla branż		Wskaźnik LQ >1,25 w 2014 roku dla branż		Dodatnia dynamika wskaźnika LQ dla branż	
drzewno-meblarska	3,36	drzewno-meblarska	3,20	odzieżowa (tekstylna)	0,50
energetyczna	3,01	energetyczna	2,52	metalowa	0,10
rolno-spożywcza	2,16	chemiczno-farmaceutyczna	1,71	finansowo-ubezpieczeniowa	0,09
logistyczna	1,64	logistyczna	1,59	badawcza	0,08
		odzieżowa (tekstylna)	1,31	budowlana	0,04
				turystyczna	0,04

Źródło: opracowanie własne PARR.

Tabela 13. Wskaźnik gęstości firm dla branż w Gminie Poświętne (referencja wojewódzka).

obszar referencyjny dla Gminy Poświętne: MAZOWIECKIE [perspektywa branż]					
Wskaźnik LQ >1,25 w 2009 roku dla branż		Wskaźnik LQ >1,25 w 2014 roku dla branż		Dodatnia dynamika wskaźnika LQ dla branż	
drzewno-meblarska	6,23	drzewno-meblarska	5,80	odzieżowa (tekstylna)	0,57
energetyczna	3,07	energetyczna	1,90	metalowa	0,18
rolno-spożywcza	2,33	logistyczna	1,60	budowlana	0,13
logistyczna	1,55	odzieżowa (tekstylna)	1,43	badawcza	0,07
medyczna	1,38	rolno-spożywcza	1,38	produkcja maszyn i środków transportu	0,04
		budowlana	1,29	logistyczna	0,03
				finansowo-ubezpieczeniowa	0,03

Źródło: opracowanie własne PARR.

Tabela 14. Wskaźnik gęstości firm dla branż w Gminie Poświętne (referencja powiatowa).

obszar referencyjny dla Gminy Poświętne: POWIAT WOŁOMIŃSKI [perspektywa branż]					
Wskaźnik LQ >1,25 w 2009 roku dla branż		Wskaźnik LQ >1,25 w 2014 roku dla branż		Dodatnia dynamika wskaźnika LQ dla branż	
energetyczna	8,67	energetyczna	6,43	odzieżowa (tekstylna)	0,66
drzewno-meblarska	4,97	drzewno-meblarska	4,72	metalowa	0,17
rolno-spożywcza	2,66	rolno-spożywcza	1,48	budowlana	0,13
medyczna	1,76	medyczna	1,40	produkcja maszyn i środków transportu	0,05
logistyczna	1,34	logistyczna	1,32	turystyczna	0,01
				finansowo-ubezpieczeniowa	0,01

Źródło: opracowanie własne PARR.

Tabela 15. Branże w o wysokiej specjalizacji w 2014 roku.

specjalizacja	<i>Ilość występowañ w obszarach referencyjnych w 2014</i>
logistyczna	3
energetyczna	3
wydobywco-górnicza	3
budowlana	2

Źródło: opracowanie własne PARR.

Tabela 16. Branże o dodatniej dynamice zmian w Gminie Poświętne w okresie 2009-2014.

specjalizacja	<i>Ilość występowañ w obszarach referencyjnych w 2014</i>
drzewno-meblarska	3
medyczna	3
finansowo-ubezpieczeniowa	3
badawcza	3
kreatywna	3
technologie informacyjne i komunikacyjne (ICT)	2
budowlana	1
rolno-spożywcza	1

Źródło: opracowanie własne PARR.

Analizując zmianę wskaźnika gęstości firm w ujęciu dynamicznym ($\Delta LQ > 0$) w latach 2009-2014 można zaobserwować, że **największe znaczenie uzyskały firmy z branż:**

- » medyczna,
- » drzewno-meblarska,
- » finansowo-ubezpieczeniowa,
- » kreatywna,
- » badawcza.

Jednakże, aby realnie ocenić znaczenie poszczególnych specjalizacji dla gospodarki Gminy Poświętne, należy wskaźnik LQ porównać z liczbą firm działających w poszczególnych branżach.

Wykres 43. Liczba i % udział firm działających w wybranych specjalizacjach w Gminie Poświętne w 2014 roku.

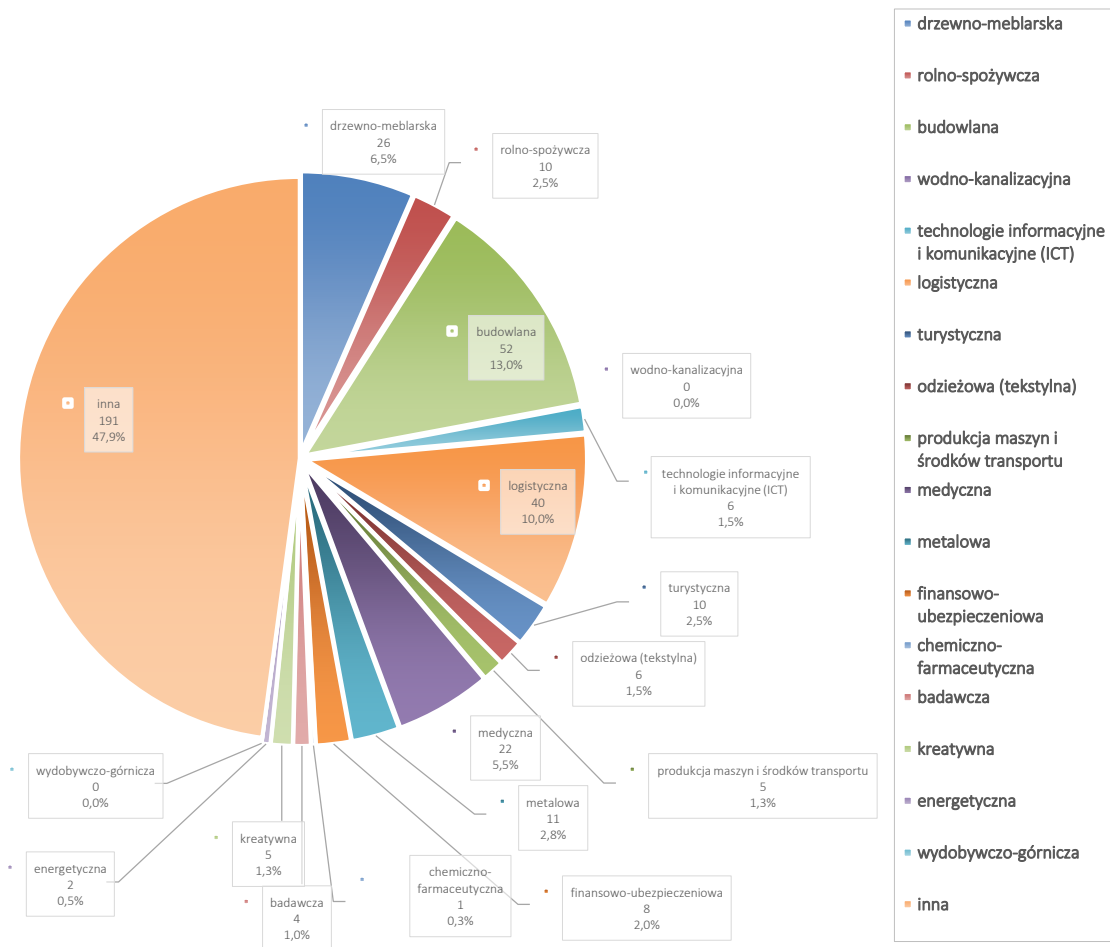

Źródło: opracowanie własne PARR.

Porównanie liczby podmiotów i wartości wskaźnika specjalizacji LQ w wybranych branżach umożliwiło określenie, które **specjalizacje są charakterystyczne dla gospodarki Gminy Poświętne**. Są to branże:

- » logistyczna,
- » budowlana,
- » drzewno-meblarska.

Na podstawie przeprowadzonej analizy można także określić **specjalizacje „wschodzące” / „wyłaniające się” dla Gminy Poświętne**, którymi są branże:

- » medyczna,
- » metalowa,
- » rolno-spożywcza.



Natomiast **specjalizacje przyszłości** to branże:

- » odzieżowa,
- » energetyczna,
- » turystyczna.

Tabela 17. Porównanie liczby podmiotów działających w specjalizacjach z wartością wskaźnika LQ.

specjalizacja	liczba podmiotów	% w ogólnej liczbie podmiotów	Wartość wskaźnika specjalizacji LQ		
			obszar referencyjny: POLSKA	obszar referencyjny: MAZOWIECKIE	obszar referencyjny: POWIAT WOŁOMIŃSKI
drzewno-meblarska	26	6,5%	3,20	5,80	4,72
rolno-spożywcza	10	2,5%	1,16	1,38	1,48
budowlana	52	13,0%	1,07	1,29	0,96
wodno-kanalizacyjna	0	0,0%	0,00	0,00	0,00
technologie informacyjne i komunikacyjne (ICT)	6	1,5%	0,42	0,31	0,38
logistyczna	40	10,0%	1,59	1,60	1,32
turystyczna	10	2,5%	0,52	0,64	0,67
odzieżowa (tekstylna)	6	1,5%	1,31	1,43	0,78
produkcja maszyn i środków transportu	5	1,3%	0,92	1,07	0,99
medyczna	22	5,5%	0,99	1,16	1,40
metalowa	11	2,8%	0,89	1,09	0,99
finansowo-ubezpieczeniowa	8	2,0%	0,37	0,31	0,36
chemiczno-farmaceutyczna	1	0,3%	1,71	1,24	1,22
badawcza	4	1,0%	0,19	0,16	0,22
kreatywna	5	1,3%	0,22	0,14	0,21
energetyczna	2	0,5%	2,52	1,90	6,43
wydobywczo-górnicza	0	0,0%	0,00	0,00	0,00
inna	191	47,87%			

Źródło: opracowanie własne PARR.

	specjalizacja kluczowa
	specjalizacja „wschodząca” / „wyłaniająca się”
	specjalizacja przyszłości

Wykres 44. Porównanie liczby podmiotów działających w specjalizacjach z wartością wskaźnika LQ.

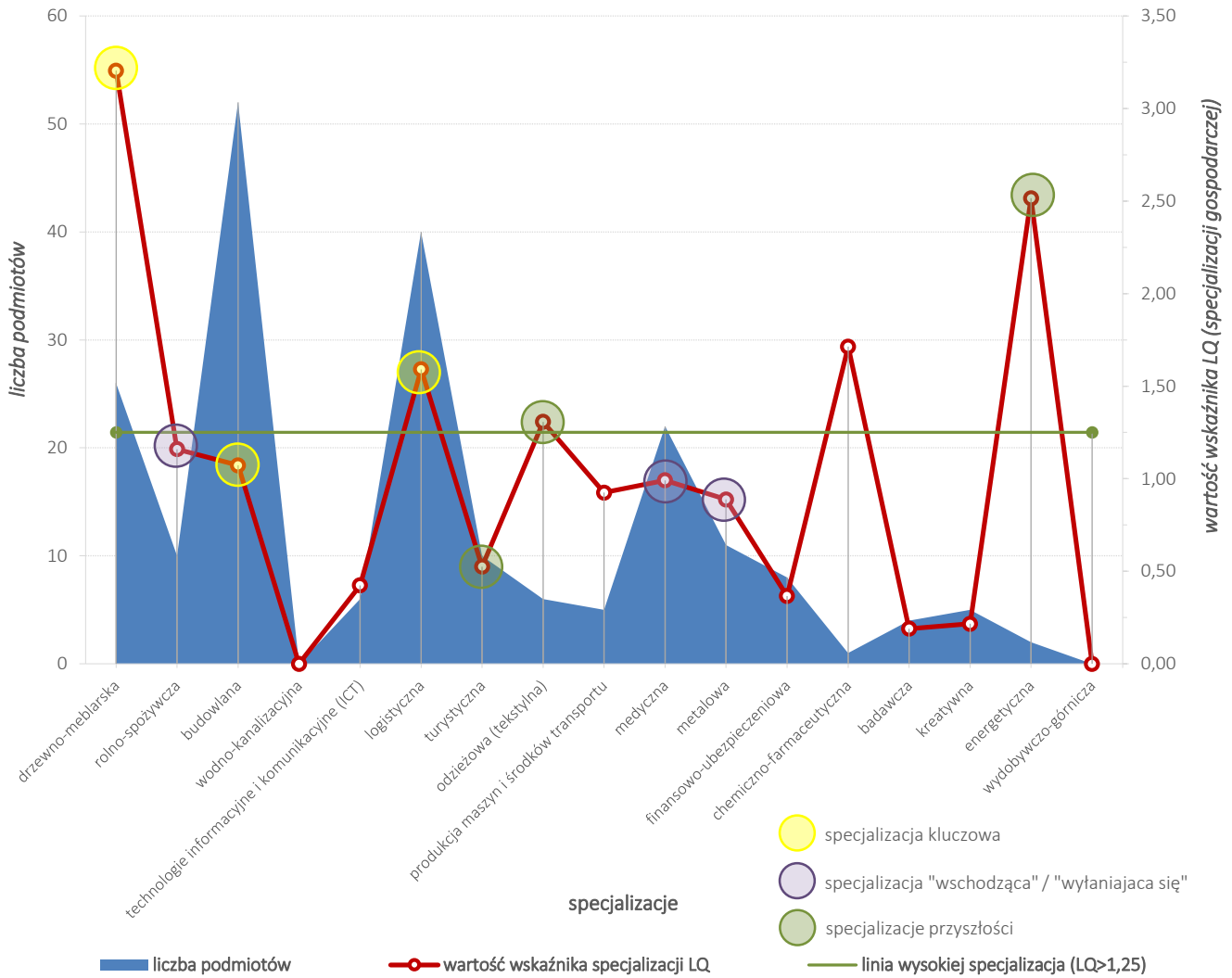

Źródło: opracowanie własne PARR na podstawie danych BDL GUS.

Analiza specjalizacji gospodarczej Gminy Poświętne wykazała, że priorytetowo powinny być wspierane specjalizacje z obecnej struktury branżowej, tj.: logistyczna, budowlana i drzewno-meblarska. Jednakże, należy podejmować działania zmierzające do dywersyfikacji gospodarczej opartej na branżach konkurencyjnych – głównie powiązanych z sektorem produkcji i przemysłu, tj., metalowa, odzieżowa i rolno-spożywcza.

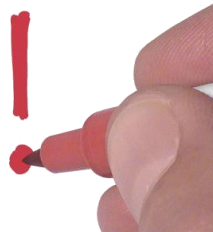

Wykres 45. Wskaźnik lokalizacji w 2014 roku oraz dynamika rozwoju wg sekcji PKD 2007 dla Gminy Poświętne w okresie 2009-2014 (referencja ogólnopolska).

obszar referencyjny: POLSKA



Źródło: opracowanie własne PARR.

Wykres 47. Wskaźnik lokalizacji w 2014 roku oraz dynamika rozwoju wg sekcji PKD 2007 dla Gminy Poświętne w okresie 2009-2014 (referencja powiatowa).

obszar referencyjny: POWIAT WOŁOMIŃSKI

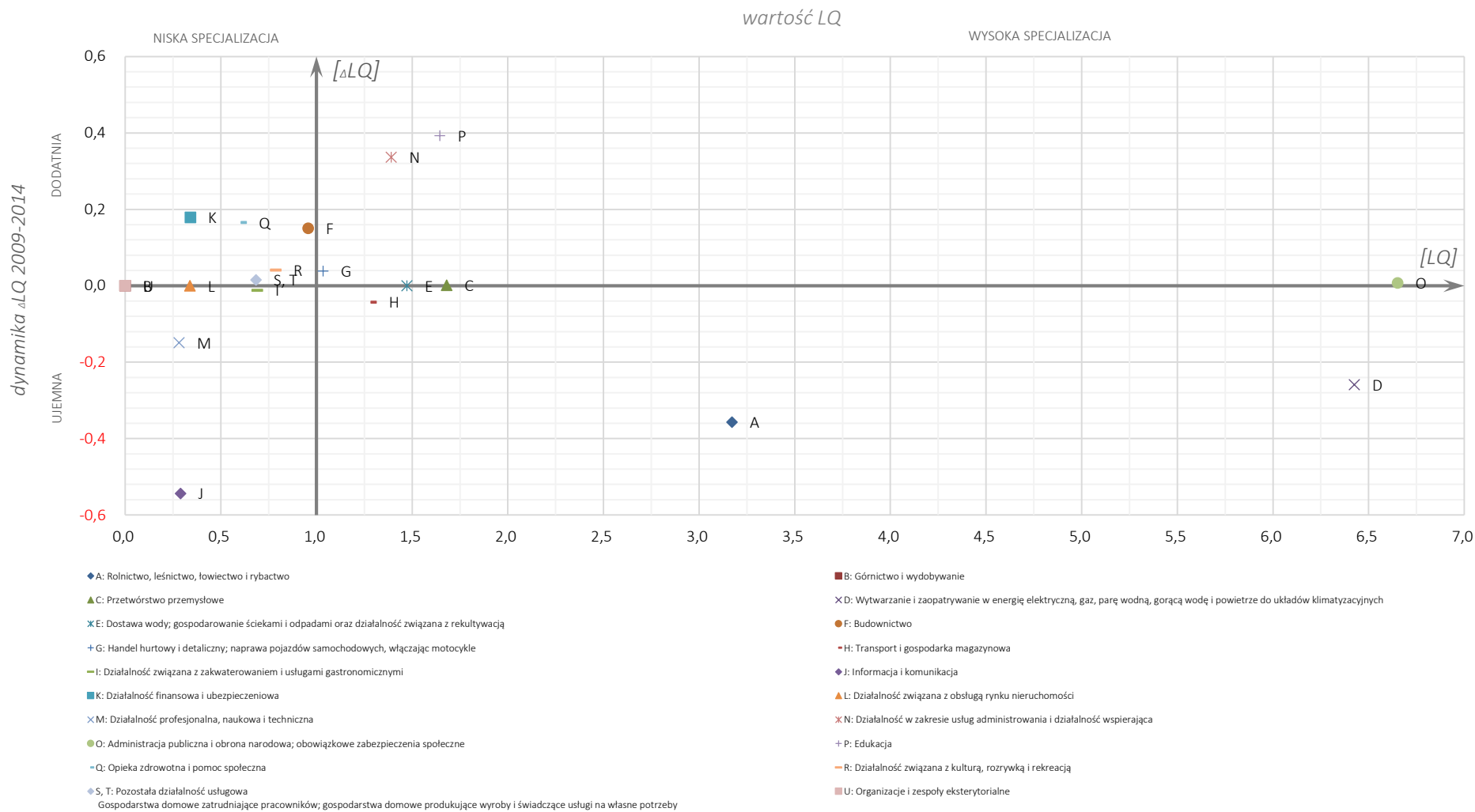

Źródło: opracowanie własne PARR.

Wykres 49. Wskaźnik lokalizacji w 2014 roku oraz dynamika rozwoju wg branż dla Gminy Poświętne w okresie 2009-2014 (referencja wojewódzka).

obszar referencyjny: MAZOWIECKIE

wartość LQ

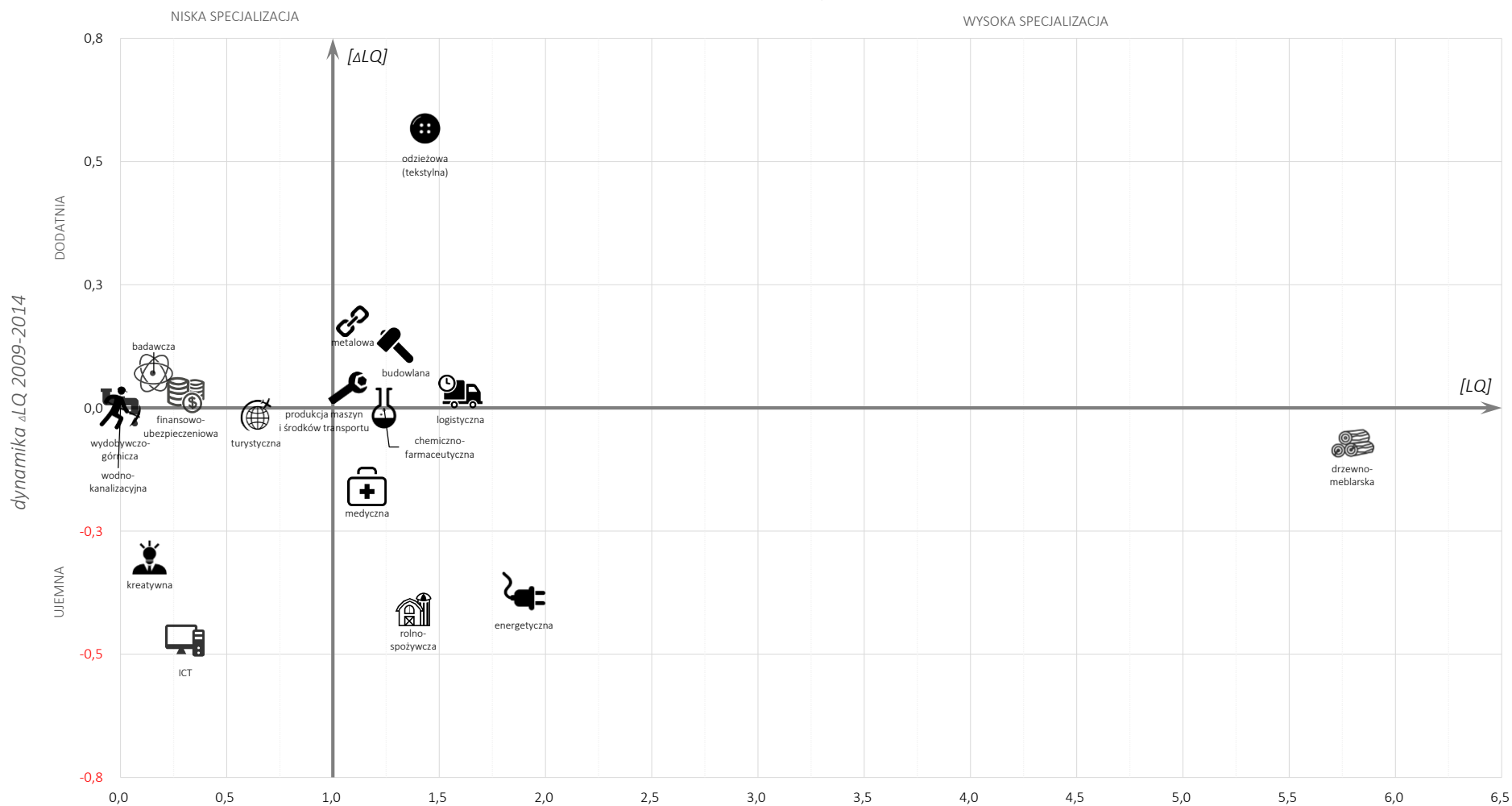

Źródło: opracowanie własne PARR.

Wykres 50. Wskaźnik lokalizacji w 2014 roku oraz dynamika rozwoju wg branż dla Gminy Poświętne w okresie 2009-2014 (referencja powiatowa).

obszar referencyjny: POWIAT WOŁOMIŃSKI

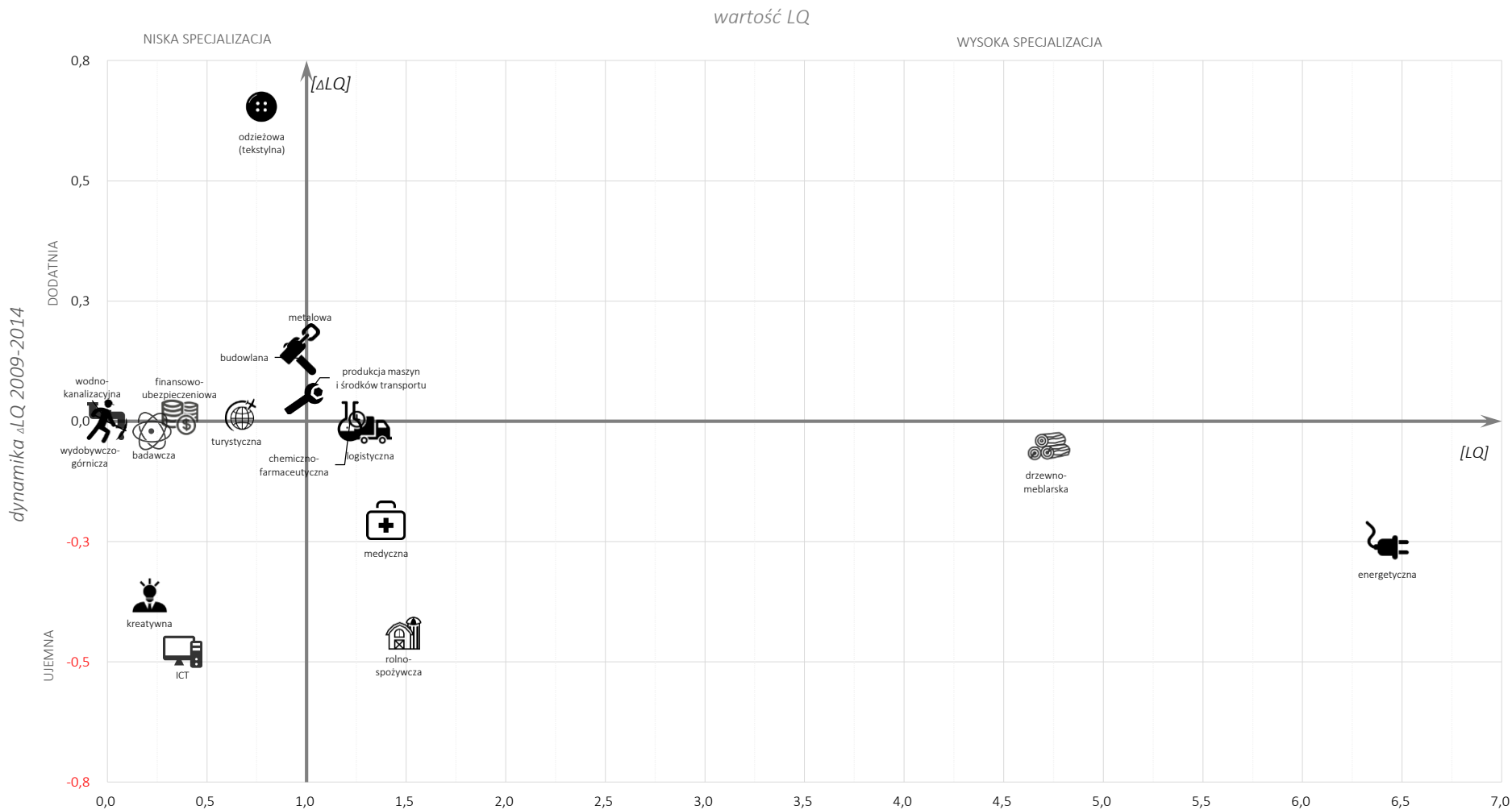

Źródło: opracowanie własne PARR.

3.5. Chłonność rynku

W przypadku Gminy Poświętne potencjalną chłonność rynku należy rozpatrywać w **skali powiatu**. Obszar Miasta Stołecznego Warszawa oraz jego okolice w sposób naturalny przyciągają mieszkańców z okolicznych gmin. Gmina Poświętne, ze względu na słabo rozwinięty system komunikacji, charakteryzuje się **utrudnionym sposobem dotarcia** na jej obszar, a zatem dotarcie klientów z innych miejscowości i miast poszukujących nie tylko dóbr specjalistycznych, ale także przypadkowych, będzie rzadziej spotykane. Im większa odległość od granic gminy, tym większa specjalizacja dobra/usługi, większa potrzeba kupna danego produktu lub skorzystania z usługi.

Dla potencjalnych inwestorów liczba osób mogąca kupić ich produkty (chłonność) jest niezwykle istotna, w szczególności dla oferujących dobra masowe. Generalnie pod względem mieszkańców **powiat wołomiński** plasuje się na **bardzo wysokim, 2 miejscu** wśród wszystkich mazowieckich powiatów. Ponad 230 tys. mieszkańców stanowi **bardzo atrakcyjny obszar** z punktu widzenia chłonności rynku, jednakże konkurencja ze strony innych jednostek jest wysoka. Średnie wynagrodzenie na obszarze pow. wołomińskiego w 2014 r. wynosiło 3 584 zł, co stanowi 89,5% w relacji do średniej krajowej (19 miejsce w województwie).

Tabela 18. Liczba osób zamieszkujących powiaty województwa mazowieckiego w 2014 roku.

miejsce	powiat	liczba mieszkańców
1	Powiat m. st. Warszawa	1 735 442
2	Powiat wołomiński	231 757
3	Powiat m. Radom	217 201
4	Powiat piaseczyński	174 085
5	Powiat pruszkowski	159 515
6	Powiat radomski	151 321
7	Powiat miński	150 889
8	Powiat otwocki	122 854
9	Powiat m. Płock	122 224
10	Powiat legionowski	112 226
11	Powiat warszawski zachodni	111 899
12	Powiat płocki	111 149
13	Powiat garwoliński	108 654
14	Powiat grójecki	98 670
15	Powiat ciechanowski	90 703
16	Powiat grodziski	89 663
17	Powiat płoński	88 583
18	Powiat ostrołęcki	88 413
19	Powiat sochaczewski	85 100
20	Powiat siedlecki	81 590
21	Powiat nowodworski	78 693
22	Powiat m. Siedlce	76 603

miejsce	powiat	liczba mieszkańców
23	Powiat żyrardowski	76 420
24	Powiat ostrowski	74 348
25	Powiat wyszkowski	73 892
26	Powiat mławski	73 887
27	Powiat węgrowski	67 360
28	Powiat kozienicki	61 722
29	Powiat sokołowski	55 424
30	Powiat przasnyski	53 439
31	Powiat sierpecki	53 259
32	Powiat m. Ostrołęka	52 611
33	Powiat pułtuski	51 436
34	Powiat makowski	46 365
35	Powiat gostyniński	46 221
36	Powiat przysuski	42 888
37	Powiat szydłowiecki	40 339
38	Powiat żuromiński	39 866
39	Powiat zwoleński	36 919
40	Powiat lipski	35 309
41	Powiat białobrzegi	33 599
42	Powiat łosicki	31 973

Źródło: opracowanie własne na podstawie danych BDL GUS.

Tabela 19. Przeciętne miesięczne wynagrodzenia brutto w powiatach województwa mazowieckiego w 2014 roku.

Miejsce	Powiat	Przeciętne miesięczne wynagrodzenia brutto	przeciętne miesięczne wynagrodzenia brutto w relacji do średniej krajowej (Polska=100)
		zł	%
1	Powiat m. st. Warszawa	5 385,8	134,5
2	Powiat m. Płock	4 926,3	123,0
3	Powiat przyski	4 773,2	119,2
4	Powiat kozienicki	4 635,3	115,8
5	Powiat nowodworski	4 560,2	113,9
6	Powiat warszawski zachodni	4 335,5	108,3
7	Powiat grodziski	4 135,3	103,3
8	Powiat piaseczyński	4 118,5	102,9
9	Powiat m. Ostrołęka	4 005,3	100,0
10	Powiat sochaczewski	3 943,0	98,5
11	Powiat żyrardowski	3 924,2	98,0
12	Powiat grójecki	3 845,3	96,0
13	Powiat legionowski	3 748,9	93,6
14	Powiat otwocki	3 718,4	92,9
15	Powiat m. Siedlce	3 647,8	91,1
16	Powiat białobrzegi	3 612,8	90,2

Miejsce	Powiat	Przeciętne miesięczne wynagrodzenia brutto	przeciętne miesięczne wynagrodzenia brutto w relacji do średniej krajowej (Polska=100)
		zł	%
17	Powiat garwoliński	3 606,8	90,1
18	Powiat m. Radom	3 598,9	89,9
19	Powiat wołomiński	3 584,0	89,5
20	Powiat ciechanowski	3 564,7	89,0
21	Powiat płoński	3 499,9	87,4
22	Powiat wyszkowski	3 481,6	87,0
23	Powiat ostrołęcki	3 414,2	85,3
24	Powiat miński	3 400,4	84,9
25	Powiat ostrowski	3 395,1	84,8
26	Powiat lipski	3 372,1	84,2
27	Powiat przasnyski	3 357,8	83,9
28	Powiat płocki	3 351,8	83,7
29	Powiat zwolenński	3 350,5	83,7
30	Powiat przysuski	3 330,2	83,2
31	Powiat łosicki	3 280,3	81,9
32	Powiat węgrowski	3 256,7	81,3
33	Powiat siedlecki	3 202,5	80,0
34	Powiat sierpecki	3 184,7	79,5
35	Powiat makowski	3 169,4	79,2
36	Powiat gostyniński	3 165,0	79,0
37	Powiat pułtuski	3 163,8	79,0
38	Powiat sokołowski	3 150,1	78,7
39	Powiat szydłowiecki	3 081,6	77,0
40	Powiat żuromiński	3 073,8	76,8
41	Powiat radomski	3 062,6	76,5
42	Powiat mławski	2 929,9	73,2
Województwo mazowieckie		4 927,34	123,1

Źródło: opracowanie własne na podstawie danych BDL GUS.

3.6. Tereny inwestycyjne

Obszaru Gminy Poświętne **nie obejmuje** żadna specjalna strefa ekonomiczna. Gmina **nie prowadzi** systemu zachęt w postaci zwolnień podatkowych dla inwestorów tworzących nowe miejsca pracy.

W związku z brakiem opracowania Miejsowego Planu Zagospodarowania Przestrzennego Gminy Poświętne, **brakuje wyznaczenia terenów inwestycyjnych dla potencjalnych przedsiębiorców.**

Celem wsparcia lokalnej przedsiębiorczości oraz zainteresowania ze strony potencjalnych inwestorów istotne będzie wprowadzenie systemu ulg i zachęt inwestycyjnych, a także skorzystanie z mapy pomocy regionalnej na lata 2014-2020.

3.7. Podatki lokalne

Wysokość ustalonych przez władze Gminy Poświętne podatków lokalnych przedstawia poniższa tabela:

Tabela 20. Wysokość stawek podatków w 2015 i 2016 roku w Gminie Poświętne.

Rodzaj podatku	Wysokość podatku	
	2015	2016
Od nieruchomości		
Od gruntów związanych z działalnością gospodarczą	0,90 zł/m ²	0,89 zł/m ²
Od gruntów pod jeziorami	4,58 zł/m ²	4,58 zł/m ²
Od pozostałych gruntów	0,35 zł/m ²	0,35 zł/m ²
Od budynków mieszkalnych	0,75 zł/m ²	0,75 zł/m ²
Od budynków związanych z prowadzeniem działalności gospodarczej	21,00 zł/m ²	21,00 zł/m ²
Od budynków zajętych na prowadzenie działalności w zakresie obrotu kwalifikowanym materiałem siewnym	10,80 zł/m ²	10,68 zł/m ²
Od budynków związanych z udzielaniem świadczeń zdrowotnych, zajętych przez podmioty udzielające tych świadczeń	4,70 zł/m ²	4,65 zł/m ²
Od pozostałych budynków	7,77 zł/m ²	7,68 zł/m ²
Od budowli	2%	2%
Podatek rolny		
Podatek rolny od 1 ha przeliczeniowego dla gruntów gospodarstw rolnych	153,43 zł	134,37 zł
Podatek rolny od 1 ha gruntów dla pozostałych gruntów	306,85 zł	268,75 zł

Źródło: opracowanie własne na podstawie danych uzyskanych z Urzędu Gminy Poświętne.



Uśrednione stawki wszystkich podatków w Gminie Poświętne w 2016 roku stanowią 97% maksymalnych stawek w Polsce, które są ustawowo są dopuszczalne – jest to ostatnie, 12 miejsce w powiecie wołomińskim.

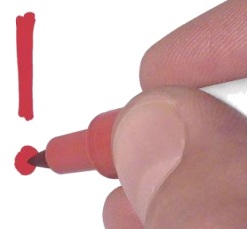

W przypadku Gminy Poświętne w 2016 roku łącznie stawki **podatków od nieruchomości** stanowią średnio 96,3% maksymalnych stawek w Polsce (**11 miejsce** na 12 gmin w powiecie wołomińskim), łącznie **podatki rolne** stanowią 100% maksymalnych stawek w Polsce (**12 miejsce** w powiecie).

Należy podkreślić, że Gmina Poświętne stosuje zwolnienie z podatku wszystkich budynków mieszkalnych.

Najniższe lokalne podatki w powiecie wołomińskim w 2016 roku są w Gminie Tłuszcz – średnio łącznie 78,8% maksymalnych stawek w Polsce.

Podkreślić należy, że zwolnione z podatku od nieruchomości są:

- » **budynki mieszkalne lub ich części o powierzchni użytkowej do 300 m²,**
- » budynki i grunty po zlewniach mleka,
- » budynki i grunty związane z ochroną przeciwpożarową,
- » budynki i grunty zajęte na działalność leczniczą,
- » grunty wykorzystywane jako drogi wewnętrzne,
- » grunty i budynki lub ich części służące działalności kulturalnej, oświatowej¹⁶.

Wymienione zwolnienia nie dotyczą budynków i gruntów związanych z prowadzeniem działalności gospodarczej.

Tabela 21. Porównanie stawek podatków w Gminie Poświętne z maksymalnymi stawkami w Polsce w 2016 roku.

Rodzaj podatku	Wysokość podatku w 2016 roku	
	Gmina Poświętne	Polska
Od nieruchomości		
Od gruntów związanych z działalnością gospodarczą	0,89 zł/m ²	0,89 zł/m ²
Od gruntów pod jeziorami	4,58 zł/m ²	4,58 zł/m ²
Od pozostałych gruntów	0,35 zł/m ²	0,47 zł/m ²
Od budynków mieszkalnych	0,75 zł/m ²	0,75 zł/m ²
Od budynków związanych z prowadzeniem działalności gospodarczej	21,00 zł/m ²	22,86 zł/m ²
Od budynków zajętych na prowadzenie działalności w zakresie obrotu kwalifikowanym materiałem siewnym	10,68 zł/m ²	10,68 zł/m ²
Od budynków związanych z udzielaniem świadczeń zdrowotnych, zajętych przez podmioty udzielające tych świadczeń	4,65 zł/m ²	4,65 zł/m ²
Od pozostałych budynków	7,68 zł/m ²	7,68 zł/m ²
Od budowli	2%	2%
Podatek rolny		
Podatek rolny od 1 ha przeliczeniowego dla gruntów gospodarstw rolnych	134,37 zł	134,37 zł
Podatek rolny od 1 ha gruntów dla pozostałych gruntów	268,75 zł	268,75 zł

Źródło: opracowanie własne na podstawie danych uzyskanych z Urzędu Gminy Poświętne.

¹⁶ Na podstawie: Uchwała nr X/69/2015 Rady Gminy Poświętne z dnia 17 listopada 2015 r. w sprawie określenia wysokości stawek podatku od nieruchomości oraz zwolnień z tego podatku na 2016 r.

Wykres 51. Barometr porównujący stawki podatków w 2016 roku w Gminie Poświętne z maksymalnymi stawkami w Polsce.

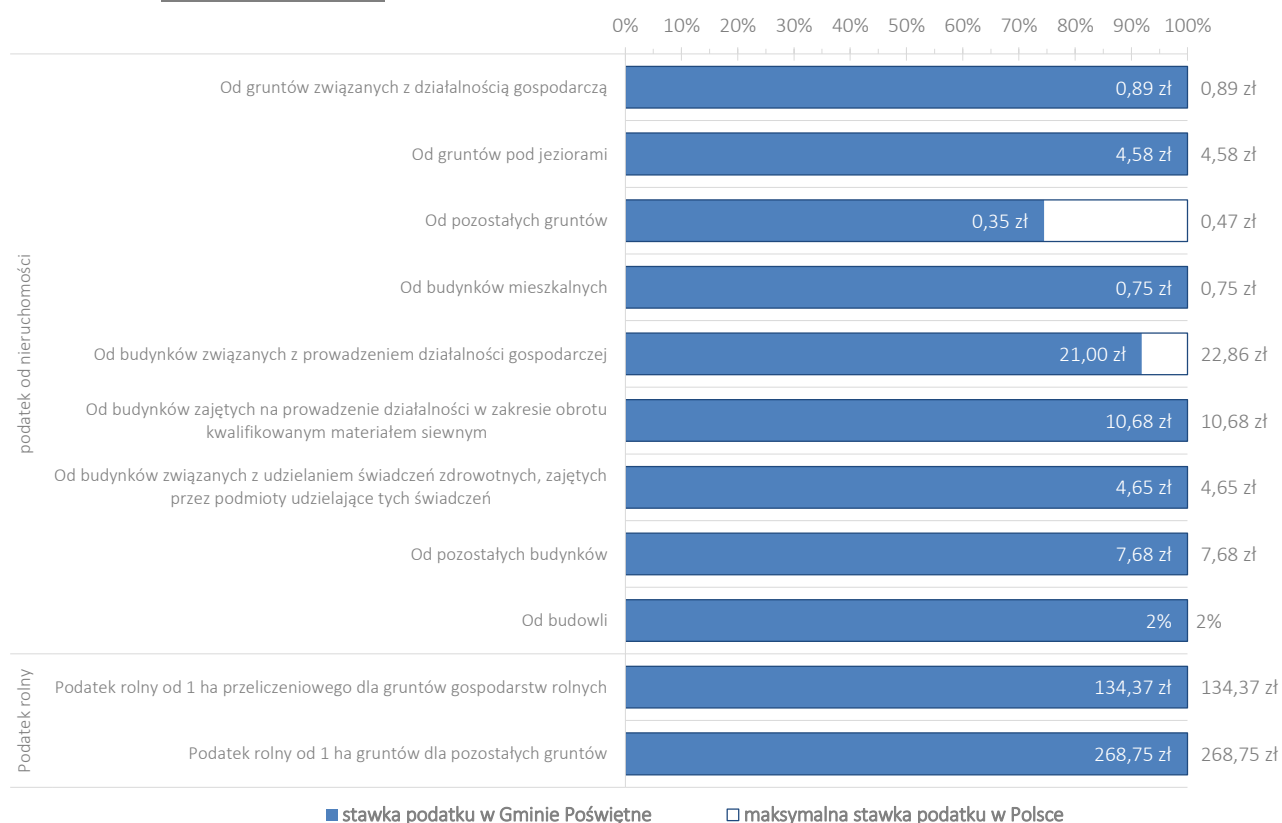

Źródło: opracowanie własne na podstawie danych uzyskanych z Urzędu Gminy Poświętne.

Tabela 22. Stawki podatków lokalnych w gminach powiatu wołomińskiego w 2016 roku.

	Gmina Dąbrówka	Gmina Jadów	Gmina Klembów	Miasto Kobyłka	Miasto Marki	Gmina Poświętne	Gmina Radzymin	Gmina Strachówka	Gmina Tłuszcz	Gmina Wołomin	Miasto Ząbki	Miasto Zielonka	Polska
podatek od nieruchomości													
Od gruntów związanych z działalnością gospodarczą	0,83	0,72	0,89	0,81	0,85	0,89	0,79	0,85	0,73	0,79	0,84	0,89	0,89
Od gruntów pod jeziorami	4,48	3,16	4,58	4,58	4,5	4,58	4,4	4,58	3,5	4,58	4,36	4,58	4,58
Od pozostałych gruntów	0,27	0,22	0,26	0,42	0,4	0,35	0,33	0,2	0,25	0,29	0,31	0,46	0,47
Od budynków mieszkalnych	0,31	0,53	0,67	0,68	0,71	0,75	0,68	0,62	0,6	0,6	0,7	0,71	0,75
Od budynków związanych z prowadzeniem działalności gospodarczej	20	17,86	22,86	19,67	22,31	21	19,75	19,85	19,23	17,95	22	22,36	22,86
Od budynków zajętych na prowadzenie działalności w zakresie obrotu kwalifikowanym materiałem siewnym	10,52	6,36	10,68	9,94	10,65	10,68	10	10,68	9	8,14	10,29	10,4	10,68
Od budynków związanych z udzielaniem świadczeń zdrowotnych, zajętych przez podmioty udzielające tych świadczeń	4,43	4,46	4,65	4,23	4,24	4,65	4,45	4,65	4,65	3,16	4,44	4,65	4,65
Od pozostałych budynków	7,45	7,65	4,9	6,85	7,48	7,68	6,85	7,68	5,15	4	7,34	7,68	7,68
Od budowli	2%	2%	2%	2%	2%	2%	2%	2%	2%	2%	2%	2%	2%
podatek rolny													
Podatek rolny od 1 ha przeliczeniowego dla gruntów gospodarstw rolnych	96,25 zł	125,00 zł	100,00 zł	134,37 zł	134,37 zł	134,37 zł	134,37 zł	134,37 zł	94,10 zł	134,37 zł	134,37 zł	97,20 zł	134,37 zł
Podatek rolny od 1 ha gruntów dla pozostałych gruntów	192,50 zł	250,00 zł	200,00 zł	268,74 zł	268,74 zł	268,74 zł	268,74 zł	268,74 zł	188,20 zł	268,74 zł	268,74 zł	194,40 zł	268,75 zł

Źródło: opracowanie własne na podstawie uchwał rad gmin powiatu wołomińskiego.

Tabela 23. Porównanie stawek podatków w gminach powiatu wołomińskiego z maksymalnymi stawkami w Polsce w 2016 roku.

	Gmina Dąbrówka	Gmina Jadów	Gmina Klembów	Miasto Kobyłka	Miasto Marki	Gmina Poświętne	Gmina Radzymin	Gmina Strachówka	Gmina Tłuszcz	Gmina Wołomin	Miasto Żąbki	Miasto Zielonka
podatek od nieruchomości												
Od gruntów związanych z działalnością gospodarczą	93,3%	80,9%	100,0%	91,0%	95,5%	100,0%	88,8%	95,5%	82,0%	88,8%	94,4%	100,0%
Od gruntów pod jeziorami	97,8%	69,0%	100,0%	100,0%	98,3%	100,0%	96,1%	100,0%	76,4%	100,0%	95,2%	100,0%
Od pozostałych gruntów	57,4%	46,8%	55,3%	89,4%	85,1%	74,5%	70,2%	42,6%	53,2%	61,7%	66,0%	97,9%
Od budynków mieszkalnych	41,3%	70,7%	89,3%	90,7%	94,7%	100,0%	90,7%	82,7%	80,0%	80,0%	93,3%	94,7%
Od budynków związanych z prowadzeniem działalności gospodarczej	87,5%	78,1%	100,0%	86,0%	97,6%	91,9%	86,4%	86,8%	84,1%	78,5%	96,2%	97,8%
Od budynków zajętych na prowadzenie działalności w zakresie obrotu kwalifikowanym materiałem siewnym	98,5%	59,6%	100,0%	93,1%	99,7%	100,0%	93,6%	100,0%	84,3%	76,2%	96,3%	97,4%
Od budynków związanych z udzielaniem świadczeń zdrowotnych, zajętych przez podmioty udzielające tych świadczeń	95,3%	95,9%	100,0%	91,0%	91,2%	100,0%	95,7%	100,0%	100,0%	68,0%	95,5%	100,0%
Od pozostałych budynków	97,0%	99,6%	63,8%	89,2%	97,4%	100,0%	89,2%	100,0%	67,1%	52,1%	95,6%	100,0%
Od budowli	100,0%	100,0%	100,0%	100,0%	100,0%	100,0%	100,0%	100,0%	100,0%	100,0%	100,0%	100,0%
podatek rolny												
Podatek rolny od 1 ha przeliczeniowego dla gruntów gospodarstw rolnych	71,6%	93,0%	74,4%	100,0%	100,0%	100,0%	100,0%	100,0%	70,0%	100,0%	100,0%	72,3%
Podatek rolny od 1 ha gruntów dla pozostałych gruntów	71,6%	93,0%	74,4%	100,0%	100,0%	100,0%	100,0%	100,0%	70,0%	100,0%	100,0%	72,3%
średnia												
podatek od nieruchomości	85,3%	77,8%	89,8%	92,3%	95,5%	96,3%	90,1%	89,7%	80,8%	78,4%	92,5%	98,6%
podatek rolny	71,6%	93,0%	74,4%	100,0%	100,0%	100,0%	100,0%	100,0%	70,0%	100,0%	100,0%	72,3%
podatki razem	82,9%	80,6%	87,0%	93,7%	96,3%	96,9%	91,9%	91,6%	78,8%	82,3%	93,9%	93,9%

Źródło: opracowanie własne.

Tabela 24. Ranking: miejsca zajmowane przez poszczególne gminy powiatu wołomińskiego pod względem wysokości podatków lokalnych w 2016 roku.

	Gmina Dąbrówka	Gmina Jadów	Gmina Klembów	Miasto Kobyłka	Miasto Marki	Gmina Poświętne	Gmina Radzymin	Gmina Strachówka	Gmina Tłuszcz	Gmina Wołomin	Gmina Niemce	Miasto Zielonka
podatek od nieruchomości												
Od gruntów związanych z działalnością gospodarczą	6	1	10	5	8	10	3	8	2	3	7	10
Od gruntów pod jeziorami	5	1	7	7	6	7	4	7	2	7	3	7
Od pozostałych gruntów	5	2	4	11	10	9	8	1	3	6	7	12
Od budynków mieszkalnych	1	2	6	7	10	12	7	5	3	3	9	10
Od budynków związanych z prowadzeniem działalności gospodarczej	7	1	12	4	10	8	5	6	3	2	9	11
Od budynków zajętych na prowadzenie działalności w zakresie obrotu kwalifikowanym materiałem siewnym	8	1	10	4	9	10	5	10	3	2	6	7
Od budynków związanych z udzielaniem świadczeń zdrowotnych, zajętych przez podmioty udzielające tych świadczeń	4	7	8	2	3	8	6	8	8	1	5	8
Od pozostałych budynków	7	9	2	4	8	10	4	10	3	1	6	10
Od budowli	1	1	1	1	1	1	1	1	1	1	1	1
Podatek rolny												
Podatek rolny od 1 ha przeliczeniowego dla gruntów gospodarstw rolnych	2	5	4	6	6	6	6	6	1	6	6	3
Podatek rolny od 1 ha gruntów dla pozostałych gruntów	2	5	4	6	6	6	6	6	1	6	6	3
podatek od nieruchomości	4	1	6	8	10	11	7	5	3	2	9	12
podatek rolny	2	5	4	6	6	6	6	6	1	6	6	3
podatki razem	4	2	5	8	11	12	7	6	1	3	10	9

Źródło: opracowanie własne.

4. INFRASTRUKTURA TECHNICZNA

4.1. Infrastruktura transportowa i komunikacyjna

Przez teren Gminy Poświętne nie przebiega żadna droga krajowa ani wojewódzka. Sieć drogowa jest słabo rozwinięta. Wśród dróg, których modernizacją, remontami, konserwacją i utrzymaniem zajmuje się Starostwo Powiatowe w Wołominie są:

- » droga nr 4314W, na relacji: - Ręczaje - Poświętne - Turze
- » droga nr 4333W, na relacji: - Międzyłесь - Papiernia
- » droga nr 4351W, na relacji: - Międzyłесь - Poświętne - Zabraniec
- » droga nr 4367W, na relacji: - Cięciwa - Zabraniec
- » droga bez numeru, na relacji: - Poświętne - Wola Cygowska - Helenów.

Zasadniczą rolę w obsłudze komunikacyjnej gminy spełniają drogi powiatowe 5 relacji o łącznej długości około 45 km¹⁷. Lokalny układ komunikacyjny uzupełniają drogi gminne.

Sieć dróg na terenie Gminy Poświętne nie jest wystarczająca. Ponadto, ich stan jest zróżnicowany i wymaga ciągłych remontów, modernizacji oraz przebudowy.

Gmina Poświętne położona jest pomiędzy powstającą autostradą A2, biegnącej od granicy państwowej Polska-Niemcy w Świecku i drogą ekspresową S8, która ma połączyć Wrocław z Białymstokiem. Wjazd na autostradę oddalony jest od wsi Poświętne o ok. 40 km, zaś wjazd na drogę ekspresową S8 w miejscowości Marki o ok. 25 km.

¹⁷ Na podstawie danych dostarczonych przez Urząd Gminy Poświętne.

Mapa 20. Mapa stanu budowy dróg w województwie mazowieckim (kwiecień 2016).

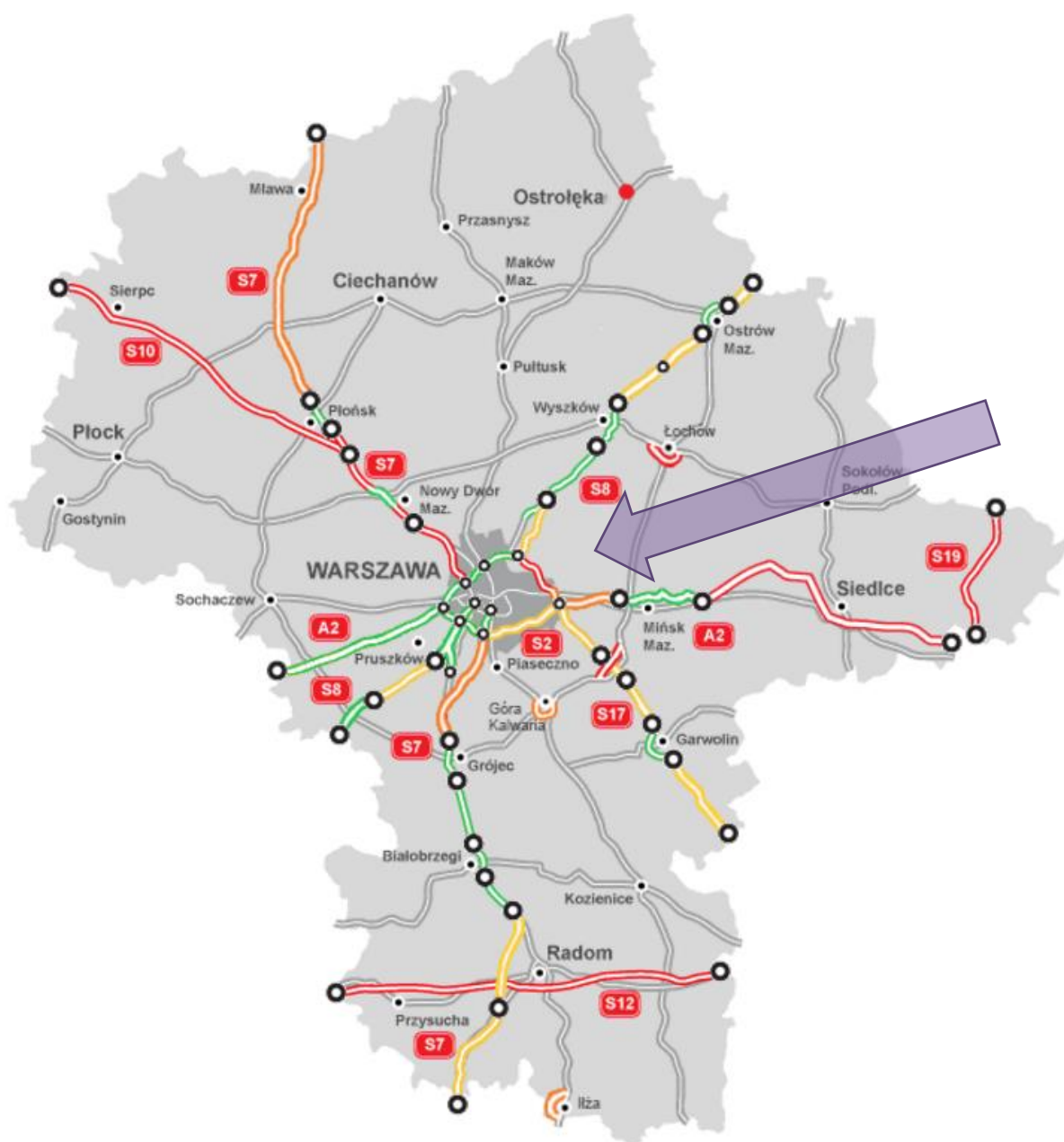

Legenda

	autostrady i drogi ekspresowe w użytkowaniu
	autostrady i drogi ekspresowe w realizacji
	autostrady i drogi ekspresowe w przetargu
	autostrady i drogi ekspresowe w przygotowaniu
	numery autostrad i dróg ekspresowych

Źródło: http://www.gddkia.gov.pl/mapa-stanu-budowy-drog_mazowieckie.

Dojazd z miejscowości Poświętne do Warszawy możliwy jest poprzez wjazd na drogę wojewódzką 634 lub 637. Brak dobrej jakości drogi i możliwości szybkiego przejazdu ze stolicy Polski może być barierą rozwojową i wpływać na ilość inwestycji firm i instytucji.

Mapa 21. Drogi łączące miejscowość Poświętne z Warszawą.

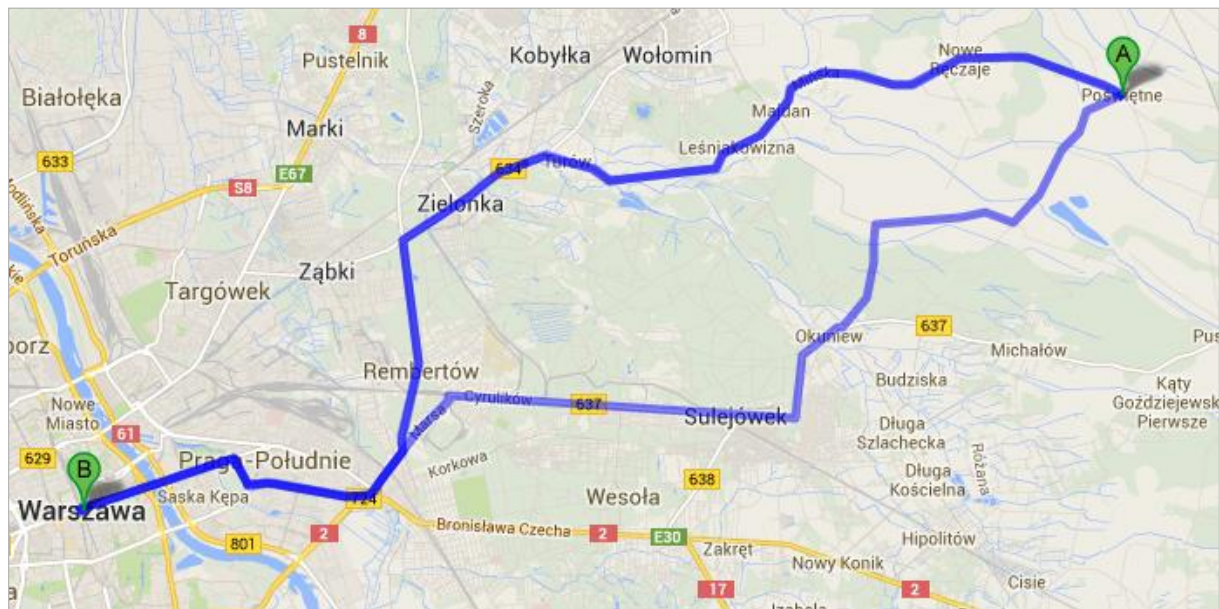

Źródło: opracowanie własne na podstawie www.maps.google.pl.

Przewozy pasażerskie na terenie gminy i w powiązaniach zewnętrznych (o znaczeniu regionalnym i lokalnym) obsługiwane są przez autobusy i mikrobusy, zarówno dużych spółek transportowych (PKS), jak i mniejszych, prywatnych. PKS Mińsk Mazowiecki obsługuje linię komunikacyjną nr 151116 relacji Turze – Poświętne – Wołomin. Autobusy przejeżdżają przez miejscowości gminy: Turze, Rojków, Jadwiniew, Poświętne, Wola Cygowska, Wola Ręczajska, Nowy Cygów, Czubajowizna, Nowe Ręczaje i Ręczaje Polski. Z Wołomina możliwe są połączenia z Warszawą i innymi większymi ośrodkami miejskimi. Wsie Wólka Dąbrowicka, Dąbrowica, Międzypole i Międzyżeś obsługuje linia prywatna relacji Wólka Dąbrowicka–Międzyżeś–Krzywica–Wołomin¹⁸.

Układ przystanków autobusowych jest dość dobrze ukształtowany, a większość zabudowanych rejonów gminy znajduje się w strefie dojścia pieszego 300-400 m do tych linii. W miejscowości Poświętne nie ma dworca autobusowego.

Gmina Poświętne nie posiada połączeń kolejowych. Jedyna linia kolejowa przebiegająca przez obszar gminy obsługuje tylko ruch towarowy tranzytowy. W sąsiednich miejscowościach Gminy Poświętne istnieją połączenia kolejowe umożliwiające dojazd do Warszawy.

¹⁸ Na podstawie www.powiat-wolominski.pl.

Mapa 22. Mapa połączeń kolejowych w otoczeniu Gminy Poświętne.

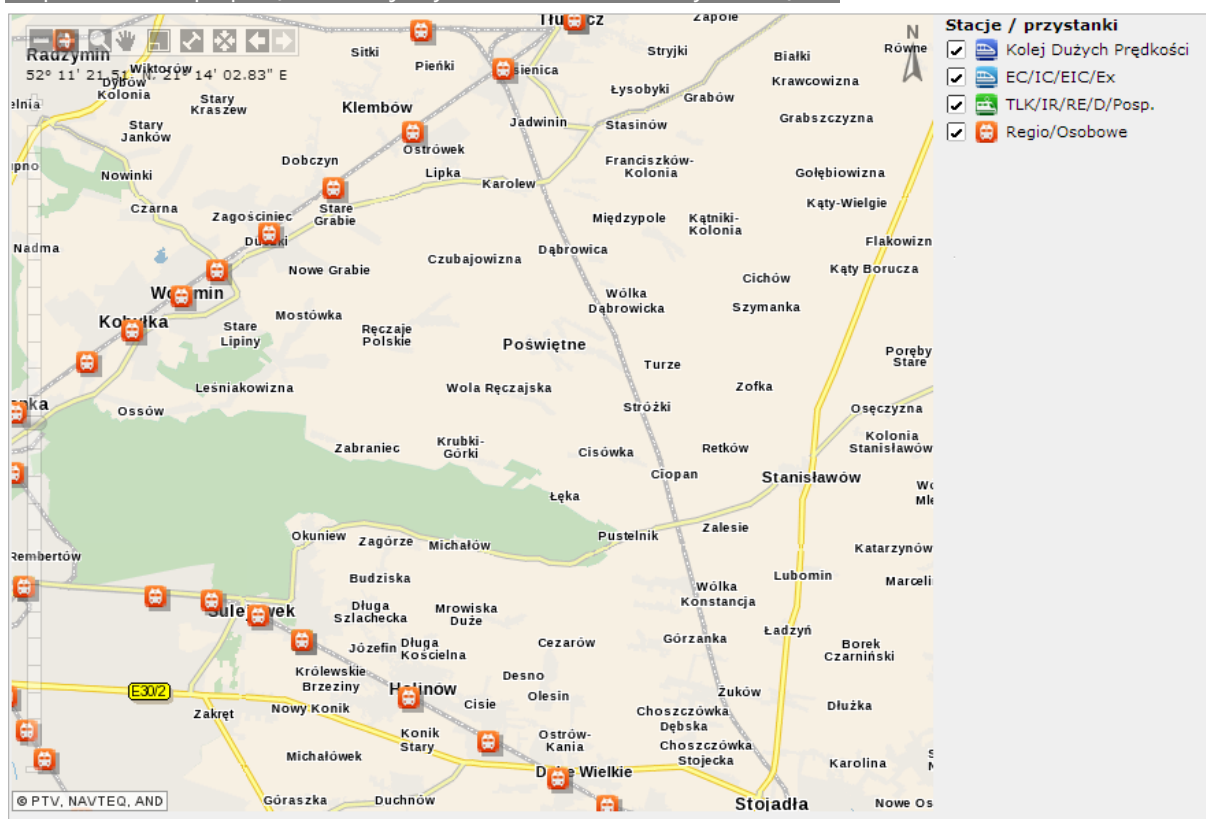

Źródło: <http://rozklad-pkp.pl/bin/query.exe/pn?ld=s28&OK#focus>.

Najbliższym lotniskiem cywilnym jest największy port lotniczy w Polsce – Lotnisko Chopina w Warszawie, oddalony od wsi Poświętne o 43 km. Innym położonym blisko lotniskiem jest oddalony o 67 km Mazowiecki Port Lotniczy Warszawa-Modlin. Lotnisko Chopina obsługuje także linie cargo. Z lotnisk możliwe są bezpośrednie połączenia z ponad 100 miastami z Afryki, Ameryki Północnej, Azji i Europy.

Mapa 23. Połączenia drogowe miejscowości Poświętne z Portem Lotniczym w Warszawie.

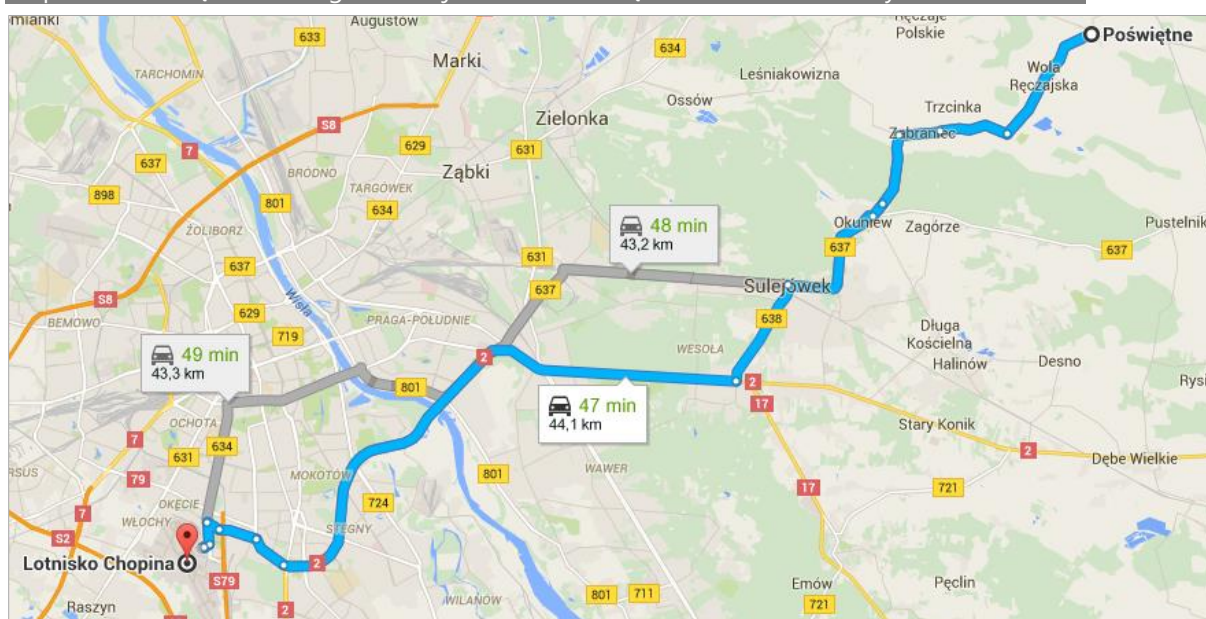

Źródło: opracowanie własne na podstawie www.maps.google.com.

4.2. Gospodarka wodno-ściekowa

Odpowiednia gospodarka wodna jest jednym z podstawowych działań mających na celu zachowanie stosunków ekologicznych na danym terenie. Jednocześnie niezbędne jest dostarczenie mieszkańcom podstawowych usług komunalnych.

Wykres 52. Procent mieszkańców korzystających z instalacji wodociągowej, kanalizacyjnej i gazowej w Gminie Poświętne w latach 2003-2014.

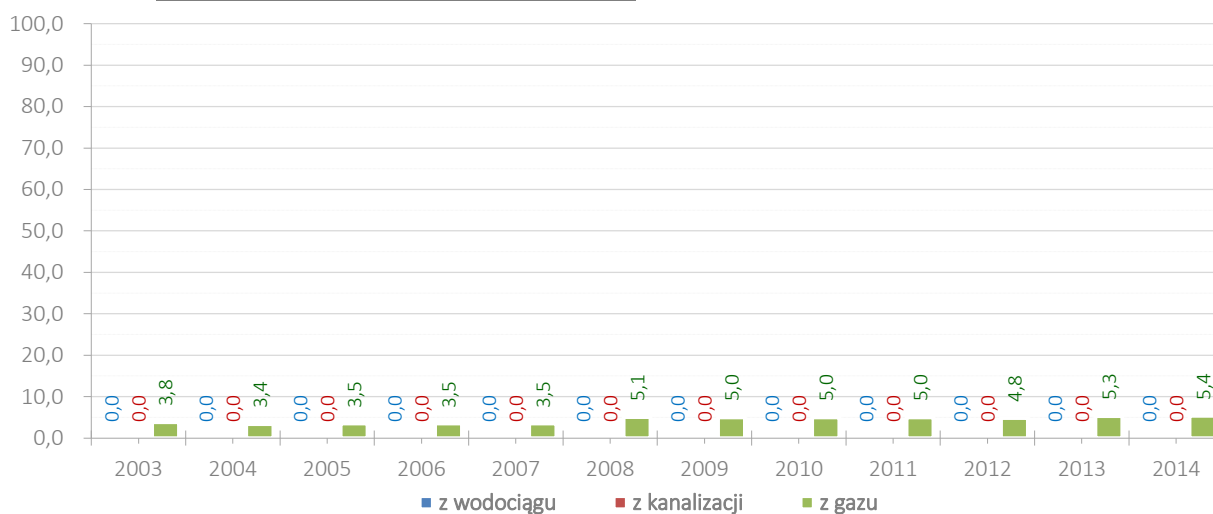

Źródło: opracowanie własne na podstawie danych BDL GUS.

Według danych GUS, w 2014 roku, na terenie Gminy Poświętne nie było podłączeń do wodociągu i kanalizacji. Do gazu z sieci podłączonych było zaledwie 5,4% mieszkańców. Dostęp mieszkańców Gminy Poświętne do infrastruktury wodociągowej **jest na bardzo niskim poziomie. Należy podjąć zintensyfikowane działania służące rozwojowi infrastruktury wodociągowo-ściekowej.** W Gminie Poświętne nie ma oczyszczalni ścieków.

W 2014 roku Gmina Poświętne przystąpiła do **budowy stacji uzdatniania wody** w Woli Ręczajskiej. Koszy tej inwestycji wyniósł 2,6 mln zł, zaś z gminnego ujęcia wodę zaczęli czerpać mieszkańcy Kielczykowizny i Woli Ręczajskiej. Sieć wodociągowa będzie sukcesywnie rozbudowywana.

Zdjęcie 8. Stacja uzdatniania wody w Gminie Poświętne.



Źródło: materiał dostarczony przez Urząd Gminy Poświętne.

Budowa wodociągu i kanalizacji, będące częścią spójnego planu rozwoju gminy, ma nie tylko być częścią powstającej infrastruktury technicznej, ale przede wszystkim przyczynkiem do dalszego rozwoju regionu. W miejscowościach, w których budowa sieci kanalizacji sanitarnej jest ekonomicznie nieuzasadniona, powinno budować się przydomowe oczyszczalnie ścieków.



Szybka poprawa dostępności mieszkańców do infrastruktury wodno-kanalizacyjnej jest konieczna z punktu widzenia podnoszenia jakości życia mieszkańców Gminy Poświętne, a także wzrostu atrakcyjności mieszkalniczej gminy.

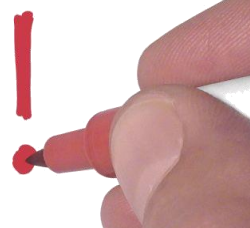

4.3. Gospodarka odpadami

Na terenie gminy funkcjonuje zorganizowany system selektywnego zbierania odpadów. Posortowane odpady są odbierane od mieszkańców przez uprawniony do tego działania podmiot, a następnie transportowane do punktów odzysku bądź unieszkodliwiania. Inspektorat ds. Rolnictwa i Ochrony Środowiska w Urzędzie Gminy Poświętne zajmuje się przyjmowaniem wniosków o wpisanie do rejestru działalności regulowanej w zakresie odbierania odpadów komunalnych od właścicieli nieruchomości z terenu

Gminy Poświętne. Na terenie gminy znajduje się Punkt Selektywnej Zbiórki Odpadów Komunalnych (PSZOK). Przyjęcie odpadów do PSZOK jest bezpłatne.

4.4. Infrastruktura elektroenergetyczna i gazowa

Na obszarze Gminy Poświętne źródłem promieniowania jest linia energetyczna. Przez obszar gminy przebiega dwutorowa linia energetyczna 400 kV relacji Miłosna-Mościska. Ponadto, przez teren Gminy Poświętne (przez wsie Turze – Rojków – Nowy Cygów – Laskowizna – Czubajowizna – Nadbiel) przebiega ponadregionalny gazociąg wysokiego ciśnienia Ø 700 relacji Hołowczyce-Rembelszczyzna. Na terenie wsi Cygów istnieje elektrownia wiatrowa, składająca się z trzech wiatraków. Elektrownia powstała dzięki dofinansowaniu w ramach działania 1.5. Rozwój przedsiębiorczości z Regionalnego Programu Operacyjnego Województwa Mazowieckiego na lata 2007-2013, a jej właścicielem jest p. Tomasz Tabora. Generatory wiatrowe mają wysokość 45 m i mają moc 750 kW, po 250 kW każdy. Są w stanie zaspokoić zapotrzebowanie na energię elektryczną dla 400-500 gospodarstw domowych.

4.5. Infrastruktura telekomunikacyjna

Powszechny dostęp do Internetu na terenie gminy należy uznać jako **będący na przeciętnym poziomie**. Obecnie szkoły gminne i gimnazja wyposażone są w komputery z dostępem do Internetu. Według danych GUS z 2012 roku, Gmina Poświętne osiąga dobry wskaźnik (7,6 uczniów na 1 komputer – 3 miejsce w powiecie) pod względem ilości uczniów szkół podstawowych przypadający na 1 komputer z dostępem do Internetu przeznaczony do użytku uczniów. Gorsza sytuacja jest w kontekście uczniów gimnazjum. W tym przypadku wskaźnik ma wartość 16,4 – 10 miejsce w powiecie. Samorząd realizuje ustawowe obowiązki związane z udostępnianiem informacji przez Internet (Biuletyn Informacji Publicznej, ogłoszenia o przetargach, informacje o urzędzie, sposobie i trybie załatwiania spraw, archiwizacja danych). Poziom komputeryzacji i informatyzacji oraz dostęp do Internetu odgrywa zatem istotną rolę w sferze edukacji, rozwoju, przepływie informacji i znacząco wpływa na rozwój gminy.

Gmina Poświętne jest w całości strefonizowana. Osoby nieposiadające telefonów stacjonarnych mogą korzystać z telefonii komórkowej.

5. INFRASTRUKTURA SPOŁECZNA

5.1. Infrastruktura edukacyjna

Według danych GUS na 2014 rok, na terenie Gminy Poświętne funkcjonuje 1 przedszkole, 6 oddziałów przedszkolnych przy szkołach podstawowych oraz 2 punkty przedszkolne. Na obszarze gminy funkcjonuje również **6 publicznych szkół podstawowych** oraz **1 gimnazjum**. Uczniowie szkół mogą rozwijać swoje

zainteresowania w różnych kółkach zainteresowań (m.in. plastyczne, teatralne, taneczne, sportowe, chór szkolny), udział w programach wspierających rozwój dziecka, konkursach czy gimnastyką korekcyjną. Klasopracownie przedmiotowe, w których odbywają się zajęcia są sukcesywnie wyposażane w pomoce naukowe i środki audiowizualne. Funkcjonują także pracownie komputerowe z dostępem do Internetu. W Nowych Ręczajach funkcjonuje **Zasadnicza Szkoła Zawodowa**, co stanowi potencjalną zaletę dla inwestorów w kontekście dostępności siły roboczej. Ponadto, w budynku Zespołu Szkół w Poświętnem zajęcia prowadzi Liceum Ogólnokształcące dla Dorosłych. Młodzież po ukończeniu gimnazjum kontynuuje naukę w placówkach znajdujących się w innych miejscowościach powiatu lub województwa. Rozlokowanie geograficzne szkół jest wystarczające w kontekście istniejących potrzeb.

Tabela 25. Lista publicznych szkół podstawowych i gimnazjalnych w Gminie Poświętne.

Szkoła Podstawowa im. Wojska Polskiego w Nowych Ręczajach
Szkoła Podstawowa im. Janusza Korczaka w Międzyzlesiu
Szkoła Podstawowa im. Porucznika Stanisława Lecha w Poświętnem
Szkoła Podstawowa w Turzu
Szkoła Podstawowa im. Świętego Jana Pawła II w Wólce Dąbrowickiej
Szkoła Podstawowa im. mjr Henryka Dobrzańskiego "HUBALA" w Zabrańcu
Publiczne Gimnazjum im. 1 Pułku Lotnictwa Myśliwskiego "Warszawa" w Poświętnem

Opracowanie własne na podstawie na podstawie BIP Urzędu Gminy Poświętne.

Liczba dzieci w placówkach przedszkolnych przyjmuje tendencję wzrostową – od 2009 roku stale i wyraźnie rośnie – o 114 dzieci do 2014 roku. W stosunku do roku poprzedniego odnotowano wzrost o 25 przedszkolaków. Rozwój dostępności do edukacji przedszkolnej jest jednym z wyzwań czekających każdą gminę, szczególnie w kontekście przyciągnięcia w przyszłości młodych małżeństw.

Wykres 53. Liczba dzieci w przedszkolach i oddziałach przedszkolnych w Gminie Poświętne w latach 2002-2014.

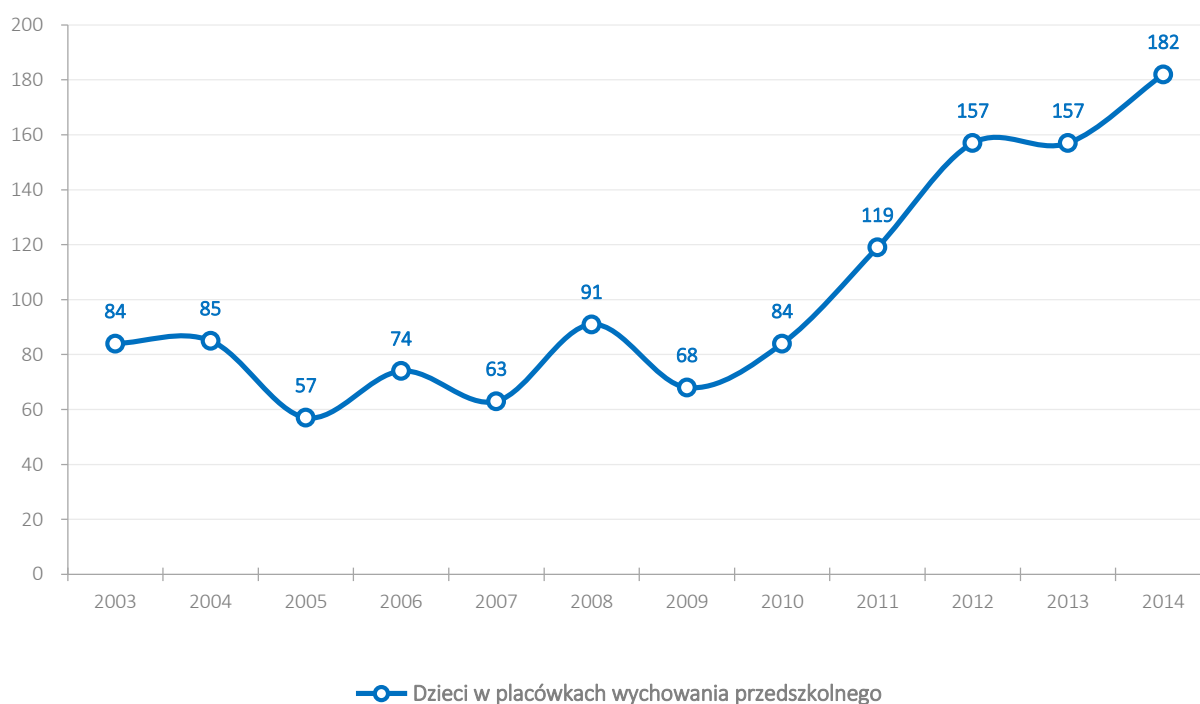

Źródło: opracowanie własne na podstawie danych BDL GUS.

Mapa 24. Mapa poglądowa rozlokowania szkół podstawowych i gimnazjalnych w Gminie Poświętne.

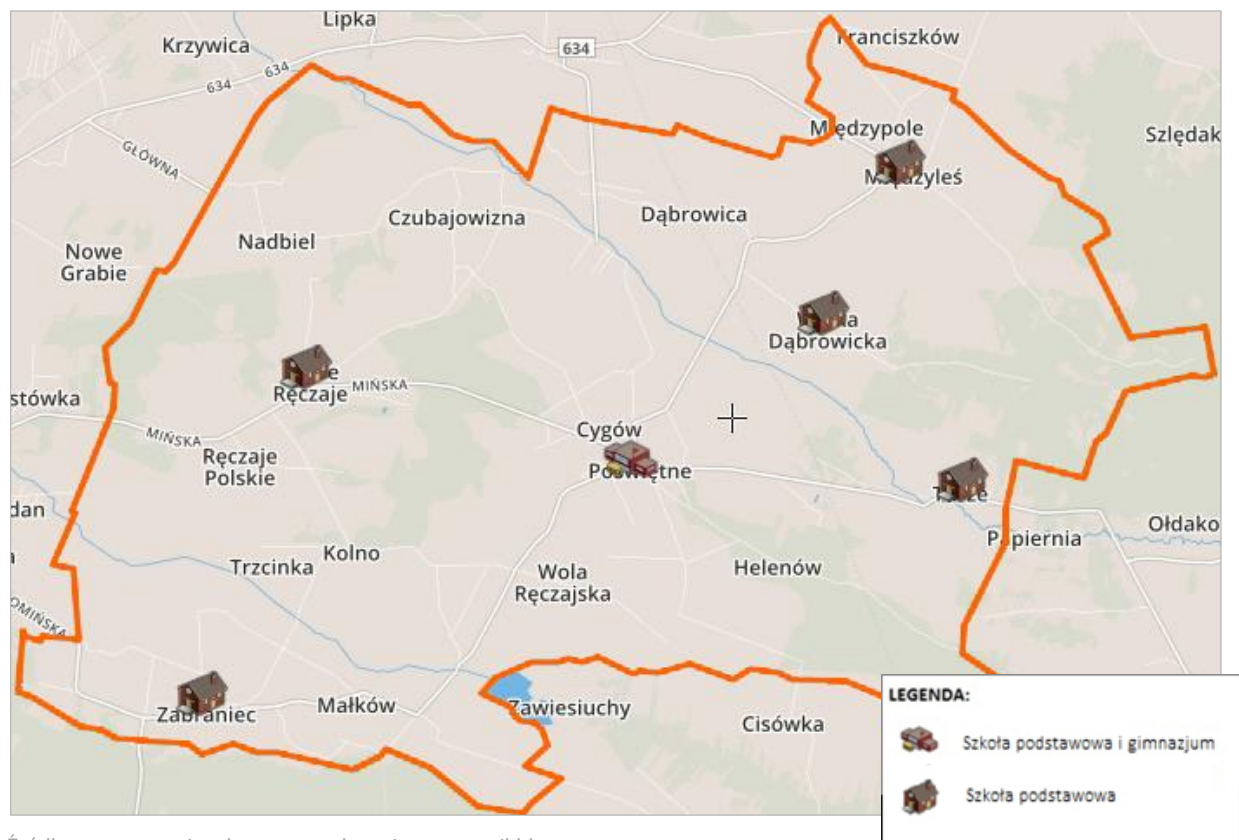

Źródło: opracowanie własne na podstawie www.scribblemaps.com.

Problemem placówek oświatowych w Gminie Poświętne są **rosnące koszty utrzymania przy zmniejszającej się liczbie uczniów**. Liczba dzieci przekłada się na wysokość subwencji otrzymywanej z budżetu państwa na utrzymanie szkół. Przyczynia się to do wzrostu kosztów związanych z funkcjonowaniem danej placówki. Różnicę pomiędzy wysokością otrzymanej subwencji a wydatkami na oświatę i wychowanie gmina musi pokryć z własnych środków. Może to spowodować zmniejszenie lub zatrzymanie wydatków przeznaczanych na cele inwestycyjne. W związku ze znaczącą różnicą pomiędzy wydatkami na oświatę i wychowaniem a otrzymywaną subwencją, **niezbędne może okazać się zreformowanie systemu oświaty poprzez łącznie lub zamykanie placówek** tak, aby był przystosowany do wciąż zmniejszającej się liczby dzieci.

Tabela 26. Porównanie wysokości subwencji oświatowej i wydatków na oświatę w Gminie Poświętne w latach 2008-2014.

	2008	2009	2010	2011	2012	2013	2014	Razem
Subwencja na cele oświatowe	3 577 559,0	3 809 938,0	3 900 649,0	4 256 838,0	4 863 183,0	4 778 814,0	4 747 720,0	29 934 701,0
Wydatki na oświatę i wychowanie	5 076 531,8	5 711 635,8	7 995 659,7	7 130 739,5	7 380 057,3	8 098 263,8	9 246 791,3	50 639 679,1
Różnica:	-1 498 972,8	-1 901 697,8	-4 095 010,7	-2 873 901,5	-2 516 874,3	-3 319 449,8	-4 499 071,3	-20 704 978,1

Źródło: opracowanie własne na podstawie danych BDL GUS.

Wykres 54. Liczba uczniów uczęszczających do szkół podstawowych w Gminie Poświętne w latach 2002-2014.

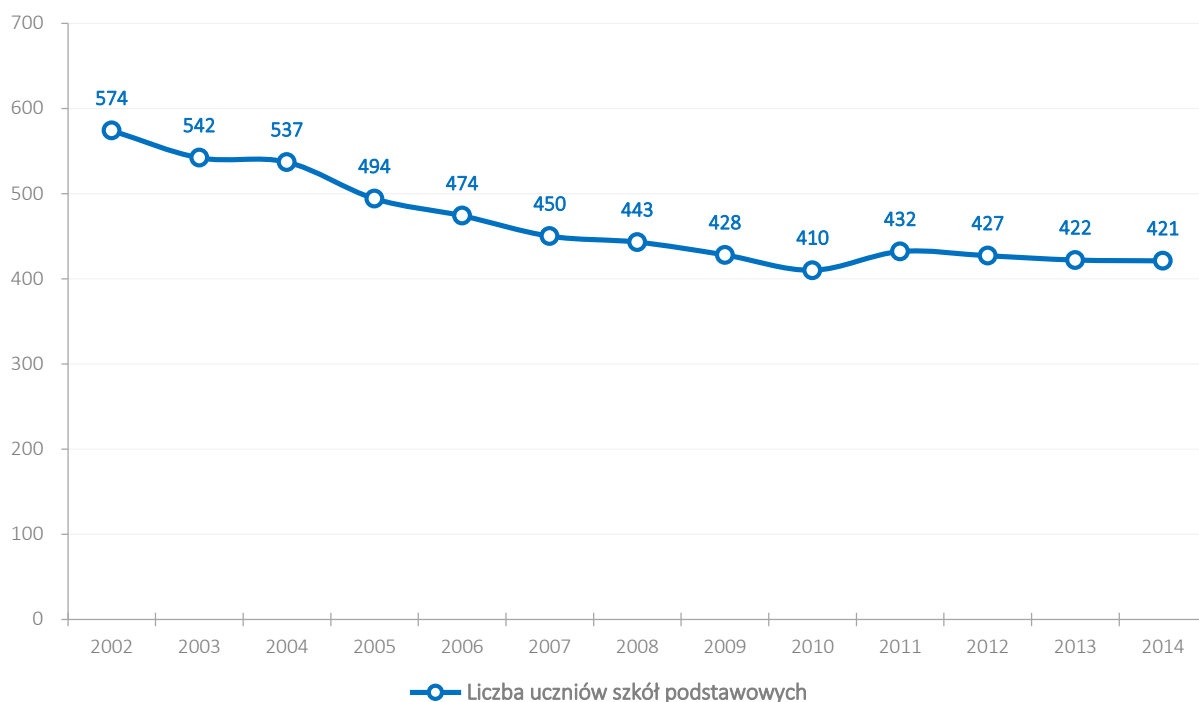

Źródło: opracowanie własne na podstawie danych BDL GUS.

Problem malejącej liczby uczniów dotyczy także szkół gimnazjalnych w Gminie Poświętne, jednakże pozytywnym zjawiskiem jest ustabilizowanie tej sytuacji, trwające od 2011 roku. **Spadająca liczba uczęszczających do szkoły dzieci powodować będzie konieczność szukania oszczędności w najbliższych latach.**

Wykres 55. Liczba uczniów uczęszczających do szkół gimnazjalnych w Gminie Poświętne w latach 2002-2014.

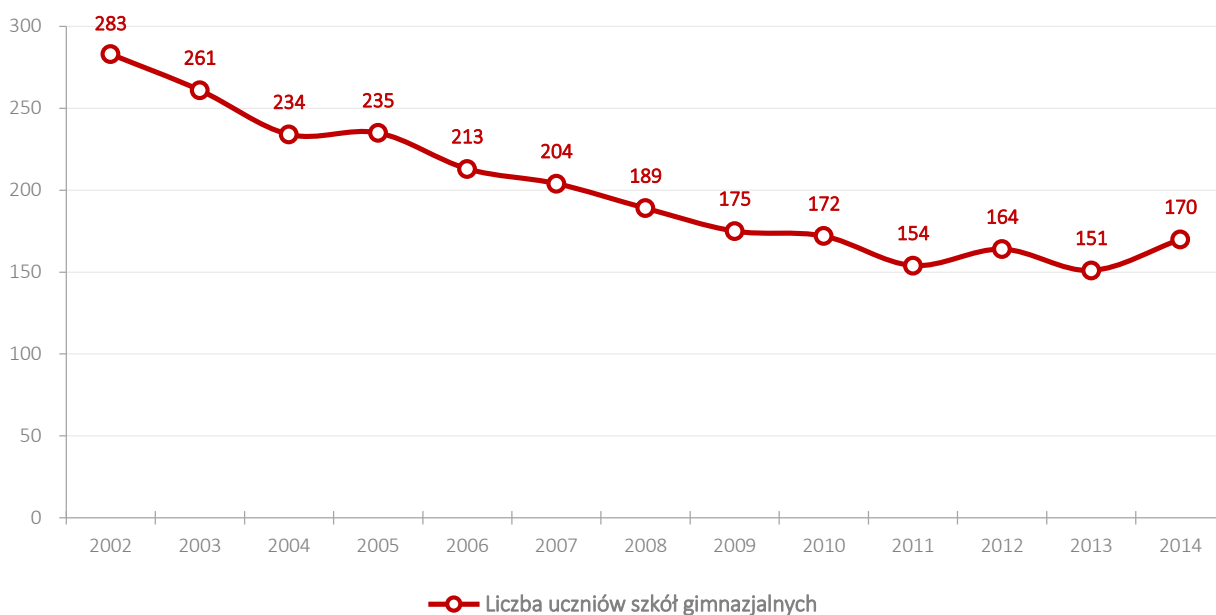

Źródło: opracowanie własne na podstawie danych BDL GUS.

Niepokojący jest odnotowany **spadek wartości współczynnika skolaryzacji brutto na poziomie edukacji podstawowej** poniżej 100, co oznacza, że dzieci zameldowane w Gminie Poświętne uczęszczały do szkół funkcjonujących na terenie innych jednostek samorządowych. Po wzroście wartości wskaźnika skolaryzacji w latach 2010-2012, nastąpił jej ponowny spadek i czynnik ten osiągnął wartość 91,1. Biorąc pod uwagę spadającą liczbę uczniów w szkołach podstawowych, niekorzystne tendencje demograficzne, a także rosnące koszty utrzymania szkół, Gmina Poświętne będzie musiała podjąć działania zmierzające albo do zwiększenia współczynnika skolaryzacji brutto na poziomie szkół podstawowych (poprzez „przyciąganie” nowych uczniów), albo dążyć do ograniczenia kosztów poprzez zwiększenie koncentracji dzieci w sieci szkół gminnych.

Dane obrazują **znacznie gorszą sytuację w przypadku obowiązku szkolnego na poziomie gimnazjalnym**. Wzrost współczynnika wyraźnie poniżej wartości 100,0 oznacza ograniczoną konkurencyjność szkoły gimnazjalnej w Gminie Poświętne. Stanowi to istotny problem i utrzymanie się w przyszłości niskiego poziomu tego wskaźnika może potencjalnie negatywnie wpłynąć na **utrzymanie więzi młodych mieszkańców Gminy Poświętne z lokalną społecznością i zwiększyć w przyszłości migrację poza teren gminy**.

Wykres 56. Współczynnik skolaryzacji brutto w Gminie Poświętne w latach 2003-2014.

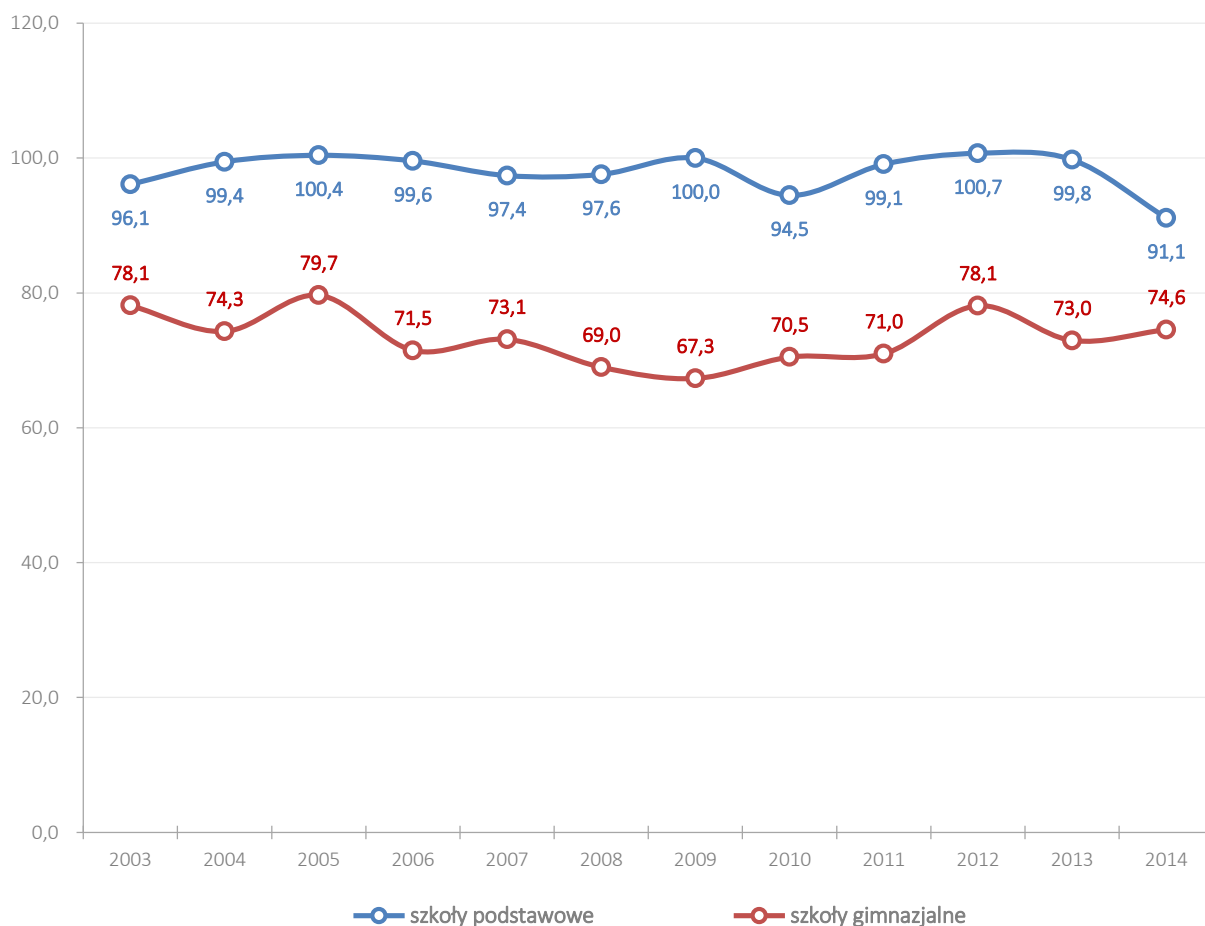

Źródło: opracowanie własne na podstawie danych BDL GUS.

5.2. Infrastruktura sportowa

Według danych GUS w 2012 roku w gminie nie funkcjonował klub sportowy ani żadna pozaszkolna sekcja sportowa. Wydarzenia sportowe w największym stopniu mają miejsce w hali sportowej przy szkole podstawowej i gimnazjum w Poświętnem. Odbywa się tam m.in.:

- » Gimnazjalna Liga Siatkówki,
- » Turnieje Piłki Siatkowej o Puchar Wójta,
- » Grand Prix Gminy Poświętne w Tenisie Stołowym,
- » Turnieje Szachowe,
- » Seminaria (w tym ogólnopolskie) koreańskiej sztuki walki Tang Soo Do.

W Gminie Poświętne odbywa się także organizowany przez Publiczne Gimnazjum im. 1 Pułku Lotnictwa Myśliwskiego „Warszawa” w Poświętnem oraz władze gminy Poświętne Bieg „Lotnika”, przeznaczony dla mieszkańców z różnych grup wiekowych.

Sala gimnastyczna w Poświętnem ma 811 m² powierzchni użytkowej, zaś całkowita powierzchnia budynku liczy zaś 860 m². Arena o wymiarach 360 m² posiada kurtynę umożliwiającą podział sali na dwa niezależne boiska. Sala przystosowana jest do rozgrywania meczów siatkówki, koszykówki, tenisa, gier zespołowych oraz organizacji imprez szkolnych. Do dyspozycji jest przestronny łącznik, na który składa się hol, szatnie, dwa natryski z umywalniami, pomieszczenia magazynowe na sprzęt sportowy oraz pokoje trenerów. Sala pozbawiona jest barier, wszystkie pomieszczenia zarówno natryski, jak i szatnie są przystosowane dla osób niepełnosprawnych.

Przy szkole w Poświętnem, przy wsparciu środków unijnych, powstało boisko wielofunkcyjne. Ze środków krajowych współfinansowano budowę placów zabaw dla dzieci w Czubajowiznie i Ręczajach Polskich.

5.3. Wypoczynek

Na terenie gminy **nie ma wyznaczony szlaków turystyki pieszej, konnej, wodnej ani rowerowej**. Czyste środowisko naturalne i walory przyrodnicze sprawiają, że teren gminy ten szczególnie atrakcyjny dla inwestycji rekreacyjnych oraz do wypoczynku mieszkańców aglomeracji warszawskiej.

Walory naturalne, zasoby historyczne oraz stan środowiska przyrodniczego nie są potencjałem, który w sposób trwały i przemyślany jest łączony biznesowo i turystyczne. Zauważalny jest brak uporządkowania i zdefiniowana form rekreacji i wypoczynku. Gmina Poświętne posiada potencjał wynikający z walorów naturalnych. Duże znaczenie mogą odkrywać także parki dworskie oraz zasoby historyczne. Gmina Poświętne jest atrakcyjna przyrodniczo dla turystów, ale czynnik ten nie jest wykorzystywany ze względu na brak infrastruktury turystycznej i paraturystycznej. Racjonalnym działaniem byłoby przygotowanie szlaku turystycznego (pieszego, rowerowego i konnego) przebiegającego w okolicy zabytkowych parków i dawnej architektury.

Wśród **perspektyw i potrzeb rozwoju turystyki** na tym obszarze można wymienić:

- » korzystne warunki klimatyczne związane z oddziaływaniem kompleksów leśnych. Pełny komfort akustyczny na znacznej powierzchni obszaru;
- » ruch krajoznawczy związany z walorami przyrodniczymi (ekoturystyka) i walorami kulturowymi;
- » wypoczynek indywidualny realizowany w bazie prywatnej, gospodarstwach agroturystycznych;
- » turystyka kwalifikowana aktywna – pobyty w celach rekreacji ruchowej: turystyka piesza, rowerowa, konna.

5.4. Infrastruktura kultury

W Gminie Poświętne brakuje gminnego domu kultury. Ośrodkiem kultury jest **Wiejski Ośrodek Kultury** w Woli Cygowskiej, który jest wyremontowaną w 2012 roku świetlicą wiejską. Jego podstawowym zadaniem jest wychowanie poprzez sztukę oraz zapewnienie mieszkańcom atrakcyjnych form spędzania wolnego czasu. Działalność kulturalną prowadzi także **Gminna Biblioteka Publiczna w Poświętnem** oraz filie w Nowych Ręczajach i Międzylesiu. Na terenie biblioteki w Poświętnem istnieje czytelnia oraz 3 stanowiska komputerowe z dostępem do Internetu. Dostęp do Internetu oferują także filie biblioteki gminnej. Biblioteka prowadzi szeroko rozumianą działalność informacyjną i metodyczną.

Poziom czytelnictwa na terenie gminy ma tendencję rosnącą. W porównaniu do 2002 roku, liczba czytelników w 2014 roku wzrosła o 51 osób i osiągnęła najwyższą wartość w analizowanym okresie. Od 2012 roku nastąpiła wyraźna poprawa wartości tego wskaźnika.

Wykres 57. Poziom czytelnictwa w Gminie Poświętne w latach 2002-2014.

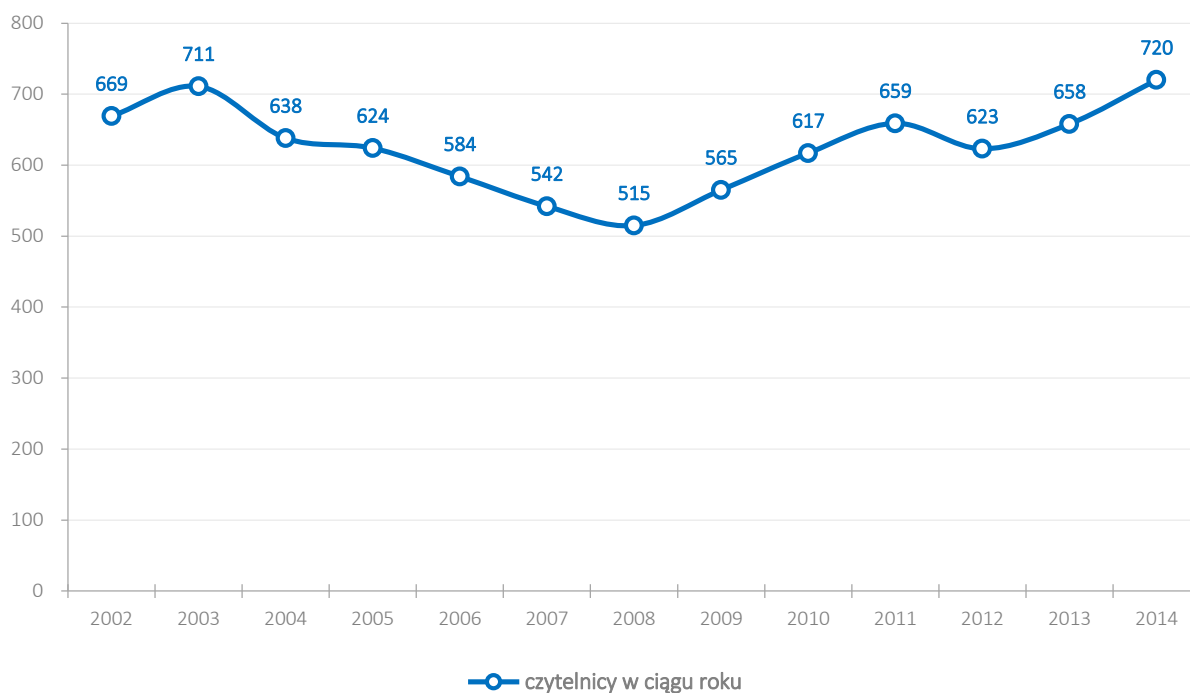

Źródło: opracowanie własne na podstawie danych BDL GUS.

Wykres 58. Wypożyczenia księgozbioru na 1 czytelnika w Gminie Poświętne w latach 2002-2014.

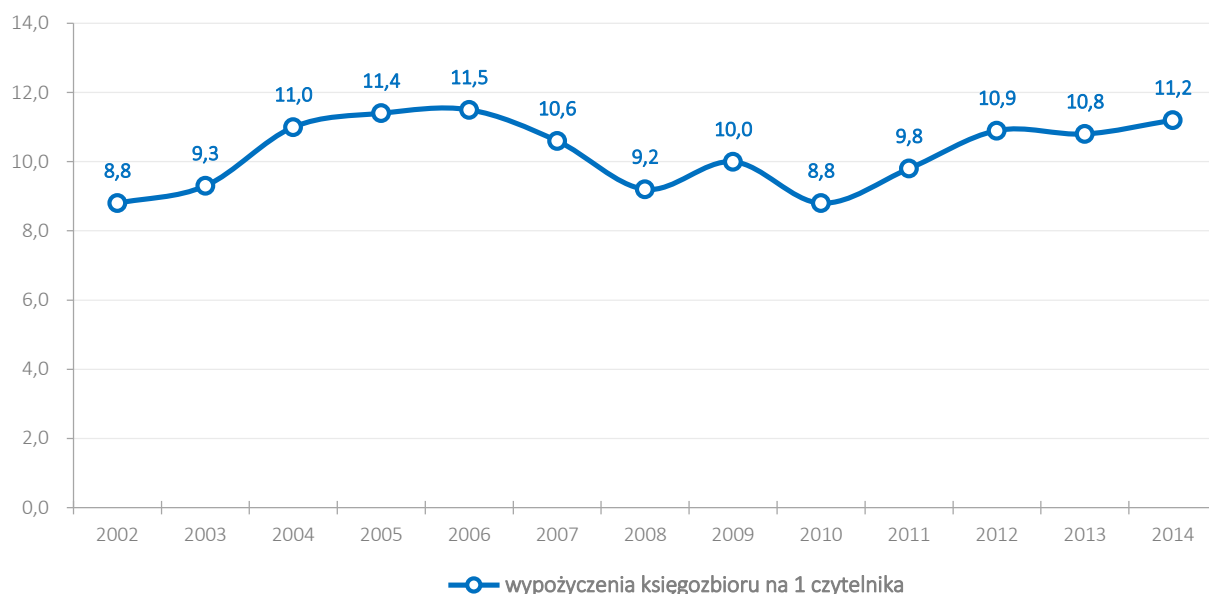

Źródło: opracowanie własne na podstawie danych BDL GUS.

W Gminie Poświętne działa **Klub Jeździecki „Czubajka”**, mający siedzibę w Czubajowiźnie 24. Klub oferuje **zajęcia z nauki jazdy konnej** dla dzieci i dorosłych, jak również zajęcia rekreacyjne jazdy konnej. Klub prowadzi również pensjonat dla koni. Oferta klubu zawiera m.in.: przejażdżka na kucyku lub koniku, jazda na placu, wyjazdy poza teren ośrodka, jazdy po okolicznych lasach i łąkach, a także doskonalenie techniki jazdy poprzez jazdę na koniu po okręgu (lonża) i trening indywidualny z instruktorem. W ofercie rekreacyjnej klubu „Czubajka” znajduje się także możliwość organizacji przyjęcia urodzinowego dla dzieci („Urodziny w Czubajce”), podczas których możliwe są przejażdżki konne, ognisko, malowanie twarzy, konkursy z nagrodami, plac zabaw, strzelanie z łuku oraz inne atrakcje. Inne proponowane wydarzenie to „Uczniowie i przedszkolaki” – zajęcia rekreacyjno-poznawcze kierowane do zorganizowanych grup dzieci i młodzieży¹⁹.

Kolejną instytucją posiadającą w ofercie możliwość jazdy konnej jest **Stajnia „Horseland”** we wsi Józefin. Na terenie gospodarstwa znajduje się plac zabaw, basen, boisko do siatkówki, staw dla wędkarzy oraz miejsce na grilla i ognisko. Dodatkowo stajnia organizuje imprezy okolicznościowe, integracyjne, kolonie, zimowiska, ferie, wycieczki, rajdy konne i harcerskie. Stajnia „Horseland” oferuje również pensjonat dla koni i profesjonalną, całodobową opiekę weterynaryjną. Proponowane są także programy edukacyjne. „Horseland” trenuje także konie wyścigowe, które uczestniczą w wyścigach na warszawskim „Torze Służewiec”²⁰.

We wsi Nowe Ręczaje znajduje się gospodarstwo edukacyjne – **Pracownia Ceramiki Artystycznej Gliniany Blues**. W pracowni wytwarzane są przedmioty dekoracyjne i użytkowe oraz biżuteria. Istnieje możliwość ich zakupu na miejscu. Dla chętnych organizowane są warsztaty ceramiczne w zakresie modelowania gliny, metod zdobienia ceramiki, a także toczenia na kole garncarskim. W warsztatach mogą uczestniczyć zarówno dorośli, jak i dzieci.

We wsi Czubajowizna gospodarstwo prowadzi **Leon Palesa**, animator kultury, prezes Stowarzyszenia „Wiatraki Kultury” i właściciel ponad stuletniej chaty. W gospodarstwie odbywają się spotkania artystów

¹⁹ Na podstawie: www.lgdrw.pl

²⁰ Na podstawie: www.lgdrw.pl/nowa/wp-content/files/Agroturystyka_katalog.pdf

malarzy, rzeźbiarzy, aktorów, organizowane są plenery, warsztaty, spektakle, koncerty, a także pikniki rodzinne. Właściciel gospodarstwa posiada kolekcję dawnych przedmiotów.

Ważną rolę w aspekcie kulturalnym Gminy Poświętne odgrywa także **prof. dr hab. Witold Modzelewski**, właściciel zabytkowego dworku we wsi Krubkach-Górkach. Prof. Modzelewski jest współorganizatorem **rocznicowych spotkań w majątku w Krubkach-Górkach**, które mają na celu upamiętnić pobyt majora Hieronima „Hubala” Dobrzańskiego w dworku.

Wiele wydarzeń o charakterze kulturalnym, ze szczególnym udziałem lokalnej młodzieży, powstaje z inicjatywy przedstawicieli Publicznego Gimnazjum im. 1 Pułku Lotnictwa Myśliwskiego „Warszawa” w Poświętnem. Do głównych wydarzeń organizowanych przez szkołę należą: Gimnazjalne Spotkania z Helladą, Dni Patrona czy Tydzień Ekologiczny²¹. Działalność sportowo-edukacyjną prowadzi także Parafialny Klub Sportowy „WICI” w Zabrańcu. Do głównych inicjatyw podejmowanych przez klub „WICI” należy m.in.: festyn "Powitanie wakacji" odbywający się w czerwcu, zawody sportowe "Przełaje Zabranieckie", odbywające się na przełomie września i października oraz cykl „Spotkań z Ciekawymi Ludźmi” pod nazwą "Roszyłamy Wici!"²².

Dopełnieniem życia kulturalnego w Gminie Poświętne są **cykliczne imprezy i wydarzenia okolicznościowe**²³:

1. **Uroczystości z Wojskiem Polskim poświęcone pamięci poległych lotników samolotu, „Karaś”** - tzw. Dni Lotników, obchodzone corocznie w maju,
2. **Uroczystości z Wojskiem Polskim poświęcone pamięci mjr Henryka Dobrzańskiego – tzw. Dni Hubala**, obchodzone corocznie we wrześniu,
3. **Uroczystości poświęcone rocznicowym obchodom Dnia Niepodległości**,
4. **Zawody strażackie gminne** – obchodzone corocznie w czerwcu.

Oprócz powyższych, głównych wydarzeń kulturalnych, w Gminie Poświętne odbywają się liczne imprezy i spotkania organizowane okazjonalnie przez inne jednostki publiczne, w tym przede wszystkim szkoły.

W Gminie Poświętne zauważalna jest słabo rozwinięta infrastruktura kulturalna i sportowa oraz niewielka ilość bogatych w ofertę wydarzeń kulturalno-rozrywkowych. Zainteresowanie wydarzeniami kulturalnymi, zarówno ze strony mieszkańców, jak i przyjezdnych, w szczególności mieszkańców ośrodków miejskich, powinno skłaniać władze Gminy do poszerzenia oferty kulturalno-rozrywkowej.

Należy dążyć do dalszej profesjonalizacji i szerszej promocji najważniejszych działań. Zasadnym wydaje się również dalsza rozbudowa infrastruktury sportowej (w szczególności dywersyfikująca uprawiane dyscypliny sportowe), a także infrastruktury służącej rekreacji i aktywnemu wypoczynkowi.

²¹ Na podstawie: www.pgposwietne.szkolnastrona.pl

²² Na podstawie: wiczabraniec.wix.com.

²³ Na podstawie danych dostarczonych przez Urząd Gminy Poświętne.

5.5. Infrastruktura ochrony zdrowia i opieki społecznej

Jednym z głównych aspektów jakości opieki zdrowotnej, który należy mierzyć, jest dostęp pacjentów do świadczeń. Jest on bardzo istotny, zwłaszcza dla najstarszych mieszkańców gminy.

Wykres 59. Podstawowa opieka zdrowotna – porady w Gminie Poświętne w latach 2003-2014.

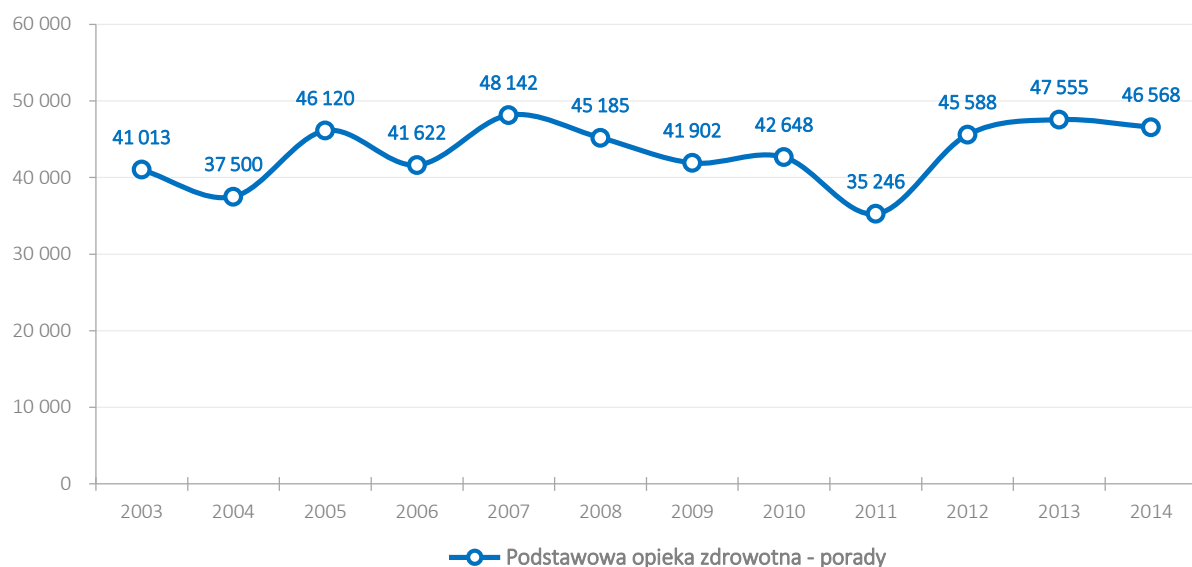

Źródło: opracowanie własne na podstawie danych BDL GUS.

Według danych GUS na terenie Gminy Poświętne w 2014 roku funkcjonował 1 publiczny zakład opieki zdrowotnej, brakowało natomiast ogólnodostępnej apteki (funkcjonuje tylko 1 punkt apteczny). W Zakładzie Opieki Zdrowotnej w Poświętnem mieszkańcy mają dostęp do **podstawowej opieki zdrowotnej** (medycyna rodzinna), gabinetu zabiegowego, poradni ginekologiczno-położniczej, poradni kardiologicznej, poradni medycyny pracy. W Międzyzlesiu znajduje się poradnia lekarza POZ. Ze specjalistycznej opieki medycznej mieszkańcy korzystają poza terenem gminy, przede wszystkim w ośrodkach miejskich.

Zadania zlecone i zadania własne w zakresie pomocy społecznej w Gminie Poświętne realizowane są przez **Gminny Ośrodek Pomocy Społecznej (GOPS)** z siedzibą w Poświętnem. Realizuje zadania polegające m.in. na udzielaniu pomocy finansowej mieszkańcom gminy, znajdującym się w trudnej sytuacji materialnej, także z przyczyn losowych. Ośrodek realizuje również zadania związane z dożywianiem dzieci w szkołach oraz przyznawaniem i wypłatą zasiłków rodzinnych i dodatków oraz zaliczek alimentacyjnych. Pracownicy placówki udzielają także zainteresowanym fachowych porad dotyczących sposobów radzenia sobie w trudnych sytuacjach życiowych i wychodzenia z kryzysu.

W 2014 roku na świadczenia z zakresu pomocy społecznej Urząd Gminy Poświętne **przeznaczył kwotę w wysokości ponad 3 mln zł (około 13% wszystkich wydatków budżetowych)**.

Porównując udział osób korzystających ze środowiskowej pomocy społecznej w ludności ogółem w Gminie Poświętne z adekwatnymi wskaźnikami na poziomie powiatu wołomińskiego i województwa mazowieckiego w latach 2009-2014 zauważalna jest **sytuacja niekorzystna dla gminy**. Powodem do niepokoju może być negatywne zjawisko zbyt małej dynamiki zmniejszania się odsetka osób korzystających z tego typu pomocy oraz jego wysokość – ponad 10% w 2014 roku. Ponadto, procentowy wskaźnik ma wartość wyższą

w odniesieniu do średniej w powiecie wołomińskim oraz w stosunku do województwa mazowieckiego. W 2014 roku różnice, liczone w punktach procentowych, w stosunku do powiatu wyniosły 4 punkty, zaś w przypadku województwa – 3,5 punktu na niekorzyść gminy.

Gmina Poświętne wraz z Gminnym Ośrodkiem Pomocy Społecznej realizowała projekt „Nowy Zawód – Lepszy Start” o całkowitej wartości ponad 89.000 zł, współfinansowany (w wysokości 75 650,10 zł – 85%) przez Unię Europejską ze środków Europejskiego Funduszu Społecznego w ramach Programu Operacyjnego Kapitał Ludzki, priorytet VII Promocja integracji społecznej, działanie 7.1 rozwój i upowszechnianie aktywnej integracji, poddziałanie 7.1.1 rozwój i upowszechnianie aktywnej integracji społecznej przez ośrodki pomocy społecznej.

Wykres 60. Udział osób korzystających ze środowiskowej pomocy społecznej w ludności ogółem w Gminie Poświętne w porównaniu z powiatem wołomińskim i województwem mazowieckim w latach 2009-2014.

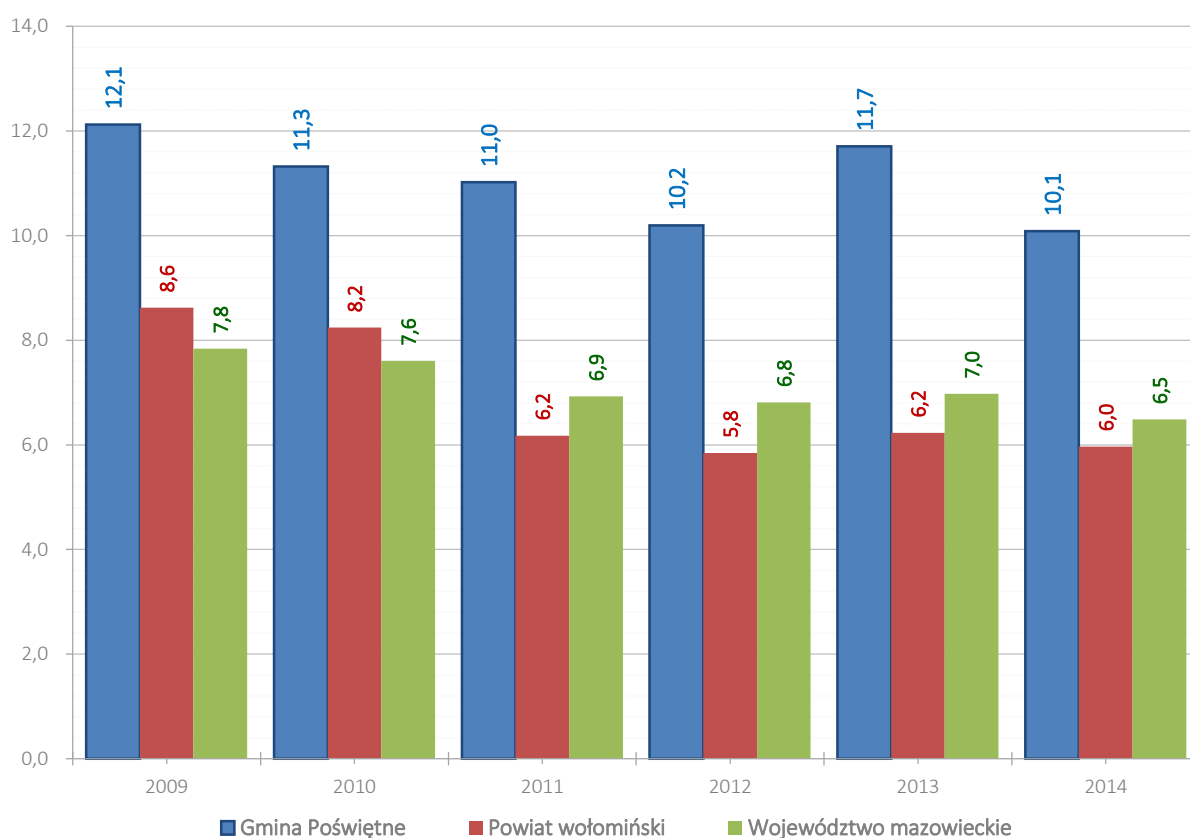

Źródło: opracowanie własne na podstawie danych BDL GUS.

5.6. Infrastruktura bezpieczeństwa publicznego

Nad bezpieczeństwem na terenie Gminy Poświętne czuwa Komenda Powiatowa Policji w Wołominie, do której należą dzielnicowi odpowiadający za obszar gminy.

O sprawnie działający system ratowniczo-gaśniczy dba przede wszystkim Komenda Powiatowa Państwowej Straży Pożarnej w Wołominie oraz 6 jednostek **Ochotniczych Straży Pożarnych**. OSP zajmują się także propagowaniem kultury i działaniami na rzecz ochrony środowiska.

5.7. Urzędy

Urząd Gminy Poświętne mieści się w Poświętnem przy ul. Krótkiej 1 i w skład jego struktury organizacyjnej wchodzi:

- » Wójt,
- » Zastępca Wójta,
- » Sekretarz,
- » Skarbnik,
- » Samodzielny Referat ds. organizacyjnych i kadrowych,
- » Inspektor ds. ewidencji ludności i dowodów osobistych,
- » Inspektor ds. ewidencji działalności gospodarczej,
- » Inspektor ds. rolnictwa i ochrony środowiska,
- » Referat ds. gospodarki odpadami,
- » Inspektor ds. budownictwa ogólnego i drogowego,
- » Referat ds. budownictwa,
- » Referat ds. księgowości podatkowej,
- » Inspektor ds. wymiaru zobowiązań pieniężnych,
- » Referat ds. obsługi Rady Gminy,
- » Inspektor ds. zamówień publicznych,
- » Inspektor ds. księgowości budżetowej,
- » Referat oświaty,
- » Podinspektor ds. księgowości,
- » Inspektor ds. wynagrodzeń nauczycieli,
- » Inspektor ds. obronnych, OC i zarządzania kryzysowego,
- » Urząd Stanu Cywilnego²⁴

Na terenie Gminy Poświętne funkcjonuje także **placówka Poczty Polskiej**.

²⁴ Na podstawie: <http://poswietne.bip-e.pl/pos/urzed-gminy/pracownicy-urzedu/21,Pracownicy-Urzedu-Gminy.html>

Mapa 25. Mapa poglądowa rozlokowania obiektów użyteczności publicznej w Gminie Poświętne.

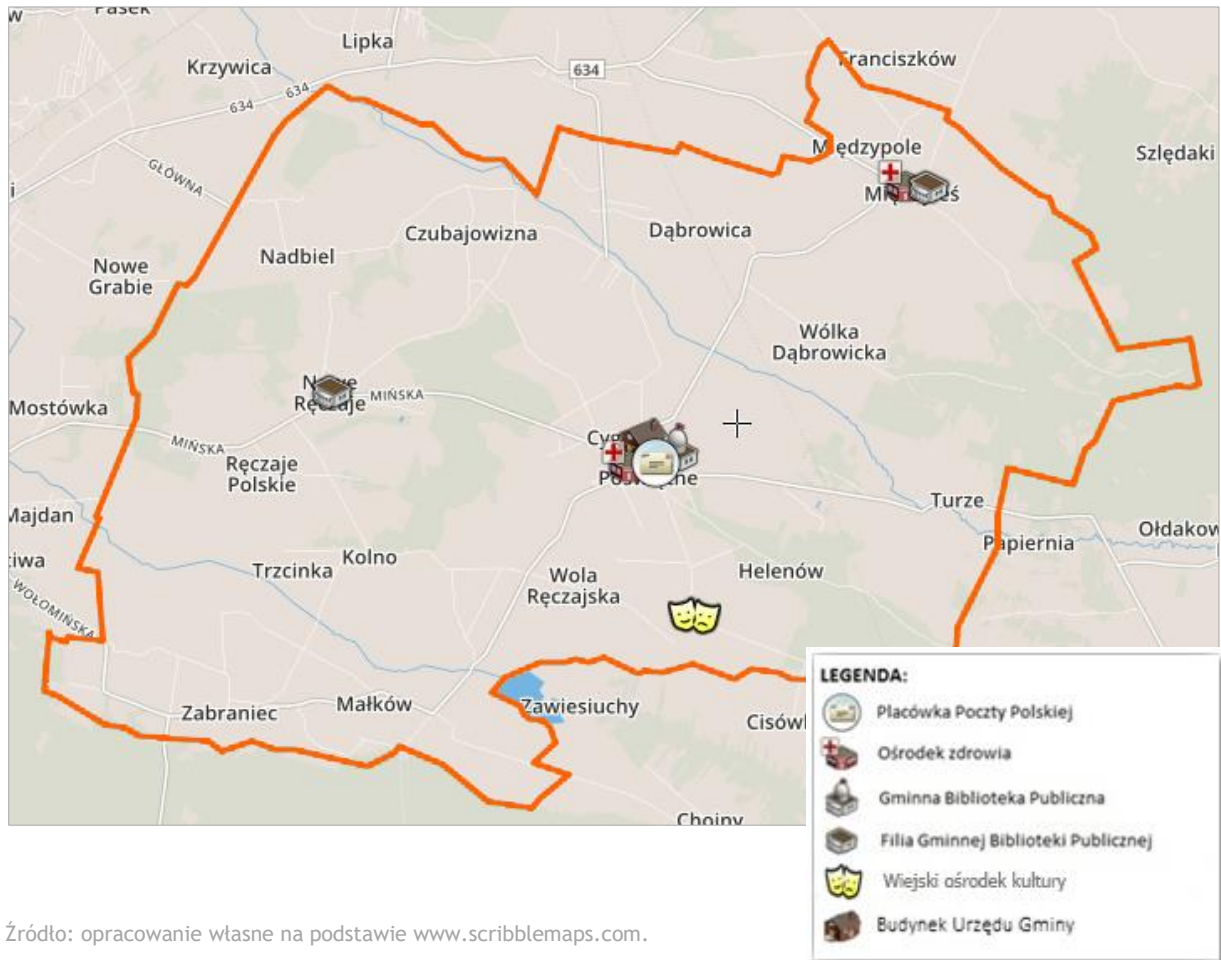

Źródło: opracowanie własne na podstawie www.scribblemaps.com.

Analizując rozlokowanie obiektów, w których mieszczą się instytucje o charakterze publicznym (biblioteka i jej filie, przychodnie zdrowia, poczta, urząd gminy) wyraźnie widać potwierdzenie, że Poświętne to główny ośrodek administracyjno-usługowy.

5.8. Baza noclegowa

Walory przyrodnicze panujące w Gminie Poświętne oraz jej wiejski charakter **sprzyjają powstawaniu** podmiotów gospodarczych nastawionych na **świadczanie usług agroturystycznych** i rekreacyjno-turystycznych (turystyki i rekreacji pobytowej) oraz rozwojowi zabudowy z zakresu turystyki letniskowej (domki letniskowe). W Gminie Poświętne według danych GUS na koniec 2014 r. **nie było żadnego obiektu oferującego całoroczne zbiorowe zakwaterowanie**. Jednakże, zgłoszeniu do Głównego Urzędu Statystycznego nie podlegają gospodarstwa agroturystyczne. W poniższej tabeli przedstawione są obiekty posiadające w ofercie miejsca noclegowe.

W 2016 roku działalność z zakresu usług hotelarskich rozpoczął Hotel Pałac Alexandrium**** w miejscowości Krubki-Górki. Właścicielem obiektu jest prof. Witold Modzelewski. Hotel oferuje 60 miejsc noclegowych w 30 pokojach o różnym standardzie. Ponadto, goście mają możliwość skorzystania ze strefy SPA, restauracji czy też klubu nocnego. Hotel posiada ofertę skierowaną także dla biznesu (imprezy integracyjne, sale konferencyjne, pikniki), a także możliwość zorganizowania uroczystości rodzinnych (wesela, komunie itp.).

Tabela 27. Lista obiektów noclegowych w Gminie Poświętne

Lp.	Nazwa obiektu	Rodzaj obiektu	Adres
1	Hotel Pałac Aleksandrium****	Hotel****	Krubki-Górki 13A
2	„Czubajka”	Agroturystyka	Czubajowizna 24
3	Koński Świat - Horseland	Agroturystyka	Józefin 8A

Źródło: opracowanie własne na podstawie danych Urzędu Gminy Poświętne.

Bez infrastruktury noclegowej praktycznie niemożliwy jest rozwój regularnej turystyki, nawet w przypadku występowania wybitnych walorów turystycznych. Problemem jest także brak rozbudowanej bazy gastronomicznej.

Poniższe wykresy przedstawiają ilość obiektów zbiorowego zakwaterowania w gminach powiatu wołomińskiego oraz ilość oferowanych miejsc noclegowych. Liderami są miasta Marki, Kobyłka oraz Zielonka. Przewaga konkurencyjna tych gmin w omawianym zakresie nie jest na tyle duża, aby uniemożliwić Gminie Poświętne dążenie do konkurowania z nimi w zakresie turystyki i rywalizowania o turystów. Jednakże, efektywność działań nastawionych jedynie na konkurowanie w zakresie turystyki, może okazać się całkowicie nieefektywna. **Głównym celem Gminy Poświętne powinna być próba zaprezentowania wyróżniającej się oferty w zakresie turystyki aktywnej, aby starać się „przyciągnąć” chociaż na kilka godzin turystów z obszarów miejskich oraz mieszkańców gmin około warszawskich, którzy na co dzień preferują miejski styl życia.** Powinna być to jednak oferta krótkich, kilkugodzinnych bądź weekendowych wyjazdów.



Głównym celem Gminy Poświętne powinna być próba zaprezentowania wyróżniającej się oferty w zakresie turystyki aktywnej (rekreacja i aktywny wypoczynek) aby starać się „przyciągnąć” chociaż na kilka godzin mieszkańców ośrodków miejskich oraz sąsiednich gmin.

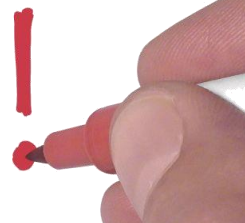

Być może w dłuższej perspektywie czasu część osób będzie zainteresowana pozostaniem na terenie gminy na dłużej, ale wiąże się to z koniecznością **rozbudowy bazy oferującej usługi noclegowe.**

Liczbę obiektów noclegowych, miejsc noclegowych w całorocznych obiektach noclegowych oraz liczbę udzielonych noclegów w gminach powiatu wołomińskiego przedstawiają poniższe wykresy:

Wykres 61. Liczba całorocznych obiektów zbiorowego zakwaterowania w gminach powiatu wołomińskiego w 2014 roku.

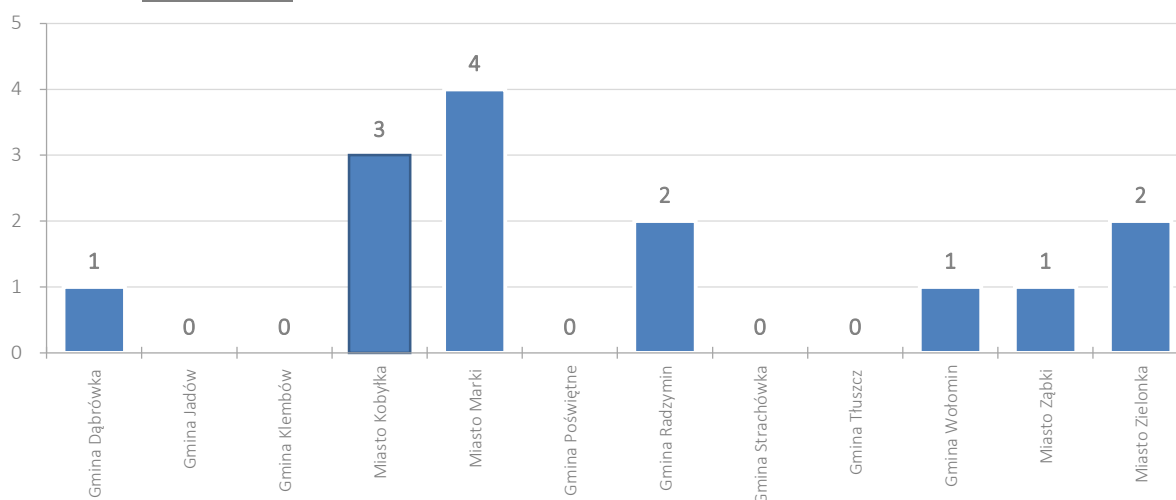

Źródło: opracowanie własne na podstawie danych BDL GUS.

Wykres 62. Liczba miejsc noclegowych w całorocznych obiektach zbiorowego zakwaterowania w gminach powiatu wołomińskiego w 2014 roku.

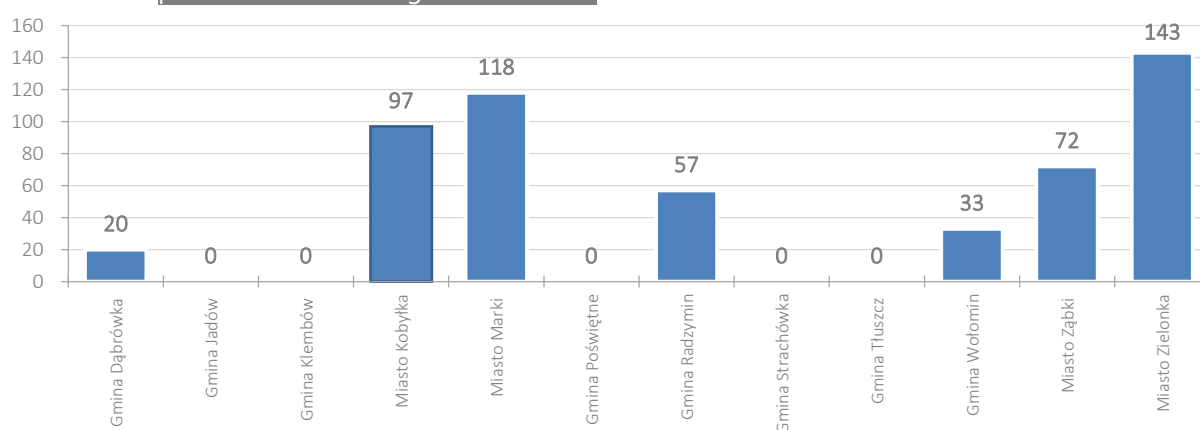

Źródło: opracowanie własne na podstawie danych BDL GUS.

5.9. Analiza funkcji turystycznej Gminy Poświętne

Analiza funkcji turystycznej Gminy Poświętne została przeprowadzona w oparciu o 5 wskaźników funkcji turystycznej (1) Baretje'a -Deferta, (2) Schneidera, (3) Charvata, (4) wykorzystania miejsc noclegowych oraz (5) logistyczny wskaźnik funkcji turystycznej A. Szromka. Ich porównanie umożliwia ocenę rozwoju turystycznego i analizę poziomu rozwoju turystycznego Gminy Poświętne i powiatu wołomińskiego na tle innych gmin i powiatów województwa mazowieckiego. Poniżej zaprezentowano opisy wskaźników funkcji turystycznej²⁵.

²⁵ Opis wskaźników funkcji turystycznych na podstawie: A. Szromek, *Wskaźniki funkcji turystycznej. Koncepcja wskaźnika funkcji turystycznej i uzdrowiskowej*, Wyd. Politechniki Śląskiej, Gliwice 2012, s. 60-75.

Wskaźnik Baretje'a -Deferta (W_{BD})

Wyraża się on liczbą turystycznych miejsc noclegowych przypadających na 100 mieszkańców miejscowości turystycznej. W literaturze jest on również nazywany wprost *wskaźnikiem funkcji turystycznej miejscowości*. Interpretacja wartości, jakie przyjmuje wskaźnik W_{BD} , często jest zależna od kryteriów przyjętych przez badacza, a zatem jest arbitralna. Jedni autorzy podają, iż wartość wskaźnika powyżej 100 wskazuje na dobrze rozwiniętą funkcję turystyczną, z kolei inni obniżają to kryterium dla obszarów Polski do 50.

$$W_{BD} = \frac{\text{liczba miejsc noclegowych}}{\text{liczba stałych mieszkańców}} * 100$$

D. Pearce proponuje aby do interpretacji wskaźnika W_{BD} stosować sześciostopniową skalę wartości M. Boyer, którą zaprezentowano w poniższej tabeli:

Tabela 28. Interpretacja wskaźnika Baretje'a -Deferta w skali M. Boyer.

Wartość wskaźnika W_{BD}	Interpretacja
< 4	Aktywność turystyczna praktycznie nie istnieje
4-10	Mały ruch turystyczny
10-40	Gmina z istotną, ale nie dominującą funkcją turystyczną
40-100	Gmina z dominującą funkcją turystyczną
100-500	Duży ośrodek turystyczny
500 <	Nowoczesny i bardzo dobrze rozwinięty ośrodek turystyczny

A. Szromek, Wskaźniki funkcji turystycznej. Koncepcja wskaźnika funkcji turystycznej i uzdrowiskowej, Wyd. Politechniki Śląskiej, Gliwice 2012, s. 65.

Wskaźnik Schneidera (W_s)

Wyraża on liczbę turystów korzystających z noclegów przypadających na 100 stałych mieszkańców obszaru. R.J. Schneider połączył niektóre cechy wskaźnika Baretje'a -Deferta W_{BD} i Deferta W_D , tworząc własną miarę. Jest to, zatem wskaźnik porównujący proporcję turystów w relacji do stałych mieszkańców obszaru. Uznaje się, iż obszar jest dobrze rozwinięty turystycznie, jeśli jego osiągnięta poziom 500 i więcej.

$$W_s = \frac{\text{korzystających z noclegów}}{\text{liczba stałych mieszkańców}} * 100$$

Wskaźnik Charvata (W_{CH})

Jest miarą określającą liczbę udzielonych noclegów przypadających na 100 mieszkańców obszaru, a zatem jak poprzedni wskaźnik (W_s), pozwala ocenić intensywność ruchu turystycznego, jaka występuje na badanym obszarze. L. Charvat nie określił jednak wartości progowej wskaźnika, po przekroczeniu, której obszar zostanie uznany za dobrze rozwinięty pod względem funkcji turystycznej.

$$W_{CH} = \frac{\text{udzielone noclegi}}{\text{liczba stałych mieszkańców}} * 100$$

Wskaźnik wykorzystania miejsc noclegowych (W_{WPM})

Wskaźnik wykorzystania miejsc noclegowych W_{WPM} to iloraz udzielonych noclegów przez iloczyn miejsc noclegowych i liczby dni w roku w których przyjmowano gości (np. dla całego roku będzie to 365 dni).

Wskaźnik W_{WPM} prezentuje stopień wykorzystania miejsc w ujęciu procentowym, w skali od 0% do 100%, co jest również przydatne w opisie efektywności świadczenia usług w obszarze eksploatacji bazy noclegowej. Wskaźnik ten nie powinien pełnić roli miernika rozwoju funkcji turystycznej samodzielnie, gdyż nie jest on *stricte* miernikiem funkcji turystycznej, a raczej wskaźnikiem sprawności operacyjnej obiektu lub grupy obiektów noclegowych na określonym obszarze. Jeśli zastosuje się go wraz z innymi miarami, może być przydatnym narzędziem analitycznym, pełniąc rolę wskaźnika uzupełniającego inne wyniki.

$$W_{WPM} = \frac{\text{udzielone noclegi}}{\text{liczba miejsc noclegowych} \cdot \text{liczba dni w okresie obrotowym}} \cdot 100\%$$

Logistyczny wskaźnik funkcji turystycznej $W_{L\beta}$

Miary syntetyczne określają rozwój turystyczny obszaru w kilku analizowanych aspektach jednocześnie. Jedną z takich miar jest właśnie logistyczny wskaźnik funkcji turystycznej $W_{L\beta}$, opracowany przez prof. Adama Szromka, który określa współzależność pomiędzy liczbą udzielonych noclegów, liczbą turystycznych miejsc noclegowych, liczbą stałych mieszkańców obszaru, liczbą turystów korzystających z noclegów i powierzchnią badanego obszaru w km². Wskaźnik określa się na podstawie wzoru:

$$W_{L\beta} = \frac{U_n^{1,47} \cdot e^{-21,18+0,11\frac{T}{p\cdot\sqrt{Msc}}+0,71\left(\frac{\log U_n}{R}\right)^3}}{1 + U_n^{1,47} \cdot e^{-21,18+0,11\frac{T}{p\cdot\sqrt{Msc}}+0,71\left(\frac{\log U_n}{R}\right)^3}}$$

gdzie:

- U_n – liczba udzielonych noclegów,
- Msc – liczba turystycznych miejsc noclegowych,
- R – liczba stałych mieszkańców obszaru,
- T – liczba turystów korzystających z noclegów,
- p – powierzchnia badanego obszaru w km².

Przyjęte skale do poszczególnych wskaźników funkcji turystycznych (z wyjątkiem logistycznego wskaźnika A. Szromka $W_{L\beta}$, gdzie przyjęto skalę o interwale 0,1 i wskaźnika wykorzystania miejsc noclegowych, w którym zastosowano interwał co 10%) są interpretacją skali M. Boyer [patrz: [skala M. Boyer](#)], poddaną ewentualnej modyfikacji wynikającej z kryteriów definiowania obszaru turystycznego dla poszczególnych wskaźników:

Tabela 29. Kryteria wybranych wskaźników funkcji turystycznej.

Lp.	Wybrane wskaźniki	Kryterium definiowania obszaru turystycznego
1.	wskaźnik Schneidera	500
2.	wskaźnik Charvata	5 000
3.	wskaźnik Baretje'a -Deferta	50
4.	wskaźnik wykorzystania miejsc noclegowych	50%

Źródło: A. Szromek, Przegląd wskaźników funkcji turystycznej i ich zastosowanie w ocenie rozwoju turystycznego obszaru na przykładzie gmin województwa śląskiego, Zeszyty Naukowe Politechniki Śląskiej, Gliwice 2011, s. 12.

Modyfikacja skali polega na pomnożeniu wartości poszczególnych przedziałów wskaźnika W_{BD} przez iloraz, w którym dzielną jest kryterium definiowania obszaru turystycznego dla danego wskaźnika (np. Charvata lub Schneidera) a dzielnikiem wartość kryterium definiowania obszaru turystycznego dla wskaźnika Baretje'a -Deferta. Tym samym skala M. Boyer dla wskaźnik Baretje'a -Deferta w przypadku wskaźnika Charvata została pomnożona x 100, a w przypadku wskaźnika Schneidera x 10. Wyniki tych obliczeń prezentuje poniższa tabela:

Tabela 30. Analiza funkcji turystycznej Gminy Poświętne w 2014 roku w oparciu o wybrane wskaźniki.

Lp.	Wybrane wskaźniki	Kryterium definiowania obszaru turystycznego	Wartość dla Gminy Poświętne	Opis funkcji turystycznej Gminy Poświętne
1.	wskaźnik Baretje'a - Deferta	50	0,0	Aktywność turystyczna nie istnieje
2.	wskaźnik Schneidera	500	0,0	Aktywność turystyczna nie istnieje
3.	wskaźnik Charvata	5 000	0,0	Aktywność turystyczna nie istnieje
4.	wskaźnik wykorzystania miejsc noclegowych	50%	0,0%	Aktywność turystyczna nie istnieje

Źródło: opracowanie własne na podstawie: A. Szromek, Przegląd wskaźników funkcji turystycznej..., s.12.

Wartość dla Gminy Poświętne syntetycznego logistycznego wskaźnika funkcji turystycznej A. Szromka W_{LP} wynosi 0,00000 (w skali 0,00 – 1,00). Dla porównania można dodać, że W_{LP} dla powiatu wołomińskiego wynosi 0,0068, a dla całego województwa mazowieckiego 0,8758.

Analiza funkcji turystycznej gmin i powiatów województwa mazowieckiego ukazuje, że istnieją obszary o wysokiej atrakcyjności turystycznej. Większość gmin jednak nie posiada rozwiniętych funkcji turystycznych. Główne centra obsługi ruchu turystycznego w województwie mazowieckim w 2014 roku pokazuje poniższa tabela.

Tabela 31. Wskaźniki funkcji turystycznej wybranych JST województwa mazowieckiego w 2014 roku.

JST	powiat	Wskaźnik W_Lß	Wskaźnik Schneidera	Wskaźnik Charvata	Wskaźnik wykorzystania miejsc noclegowych
Józefów	otwocki	0,9960	219	272	41%
Warszawa	m. st. Warszawa	0,9948	165	279	50%
województwo mazowieckie		0,8758	72	123	38%
Serock	legionowski	0,8468	1187	1769	26%
Pruszków	pruszkowski	0,6084	22	47	59%
Raszyn	pruszkowski	0,4187	199	355	32%
Mińsk Mazowiecki	miński	0,3689	22	31	30%
Ząbki	wołomiński	0,3209	17	37	46%
powiat legionowski		0,2001	191	292	27%
Płońsk	płoński	0,1832	35	84	27%
Żyrardów	żyrardowski	0,1522	19	54	37%
Michałowice	pruszkowski	0,1211	91	143	52%
Nieporęt	legionowski	0,0969	345	577	31%
Ożarów Mazowiecki	warszawski zachodni	0,0916	172	278	31%
powiat pruszkowski		0,0591	47	85	36%
Płock	m. Płock	0,0570	34	66	26%
Radziejowice	żyrardowski	0,0455	521	663	29%
Poświętne	wołomiński	0,0000	0	0	0%

Źródło: opracowanie własne na podstawie danych BDL GUS.

Powyższa analiza wykazuje, że w 2014 roku Gmina Poświętne **nie posiadała wykształconych żadnych funkcji turystycznych**. Jednakże, w związku z uruchomieniem na początku 2016 roku Hotelu Pałac Alexandrinum**** perspektywy rozwojowe dotyczące rozwoju turystyki biznesowej i szkoleniowej, są optymistyczne.

Próba opierania rozwoju obszaru na sektorze regularnej, kilkudniowej turystyki, w oparciu tylko o jeden silny ośrodek noclegowy, jest w przypadku Gminy Poświętne nieuzasadniona. Kierunkiem działania władz powinna być próba budowania nowych produktów gospodarczych, siecujących się z potencjałem jaki stwarza Pałac Alexandrinum****.

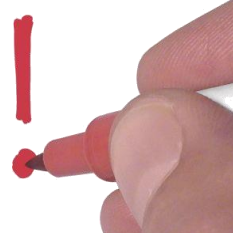

6. JAKOŚĆ RZĄDZENIA

Zdolność gminy do skutecznego rządzenia i przewyższania problemów rozwojowych stanowi obecnie jedno z głównych wyzwań samorządów lokalnych w Polsce. W niniejszej analizie skoncentrowano się na krótkim omówieniu następujących czynników decydujących o jakości rządzenia w gminie, tj.: zdolności inwestycyjnej, podejmowanych inwestycjach, zagospodarowaniu przestrzennym i wizerunku gminy.

6.1. Analiza zdolności inwestycyjnej

Zdolność gminy do inwestowania uzależniona jest głównie od wielkości dochodów oraz struktury wydatków w budżecie gminy.

Budżet gminy jest rocznym planem dochodów i wydatków oraz przychodów i rozchodów uchwalany w formie uchwały budżetowej, przyjmowanej na podstawie zapisów ustawy o samorządzie gminnym oraz ustawy o finansach publicznych. Na jego podstawie gmina może prowadzić swoją gospodarkę finansową w sposób jawny i samodzielny.

Zasadniczo na możliwości i potencjał rozwojowy gminy wpływa ilość dochodów budżetowych, w skład których wchodzi: dochody własne, subwencja ogólna oraz dotacje celowe z budżetu państwa. Dochodami gminy mogą być również środki pochodzące ze źródeł zagranicznych, w tym środki z budżetu Unii Europejskiej oraz innych zagranicznych mechanizmów finansowych. Ustawa z dnia 13 listopada 2003 r. o dochodach jednostek samorządu terytorialnego dzieli dochody gminy na następujące grupy:

- » wpływy ustalone i pobierane na podstawie odrębnych ustaw podatkowych (np. podatek od nieruchomości, podatek rolny, podatek leśny czy podatek od środków transportu),
- » wpływy z opłat (opłata skarbową, opłata targowa, opłata miejscowa, opłata eksploatacyjna),
- » udział w wpływach z podatku dochodowego od osób fizycznych i prawnych (zamieszkałych lub posiadających siedzibę na terenie gminy),
- » dochody uzyskiwane przez jednostki budżetowe gmin, wpłaty od zakładów budżetowych i gospodarstw pomocniczych, odsetki od środków finansowych gminy gromadzonych na rachunkach bankowych, dochody z majątku gminy.

Analizując **dochód Gminy Poświętne** należy stwierdzić, iż posiada on wyraźną tendencję wzrostową, zaś pomiędzy rokiem 2002 a 2014 **wzrósł ponad dwukrotnie**.

Wykres 63. Dochody Gminy Poświętne w latach 2002-2014.

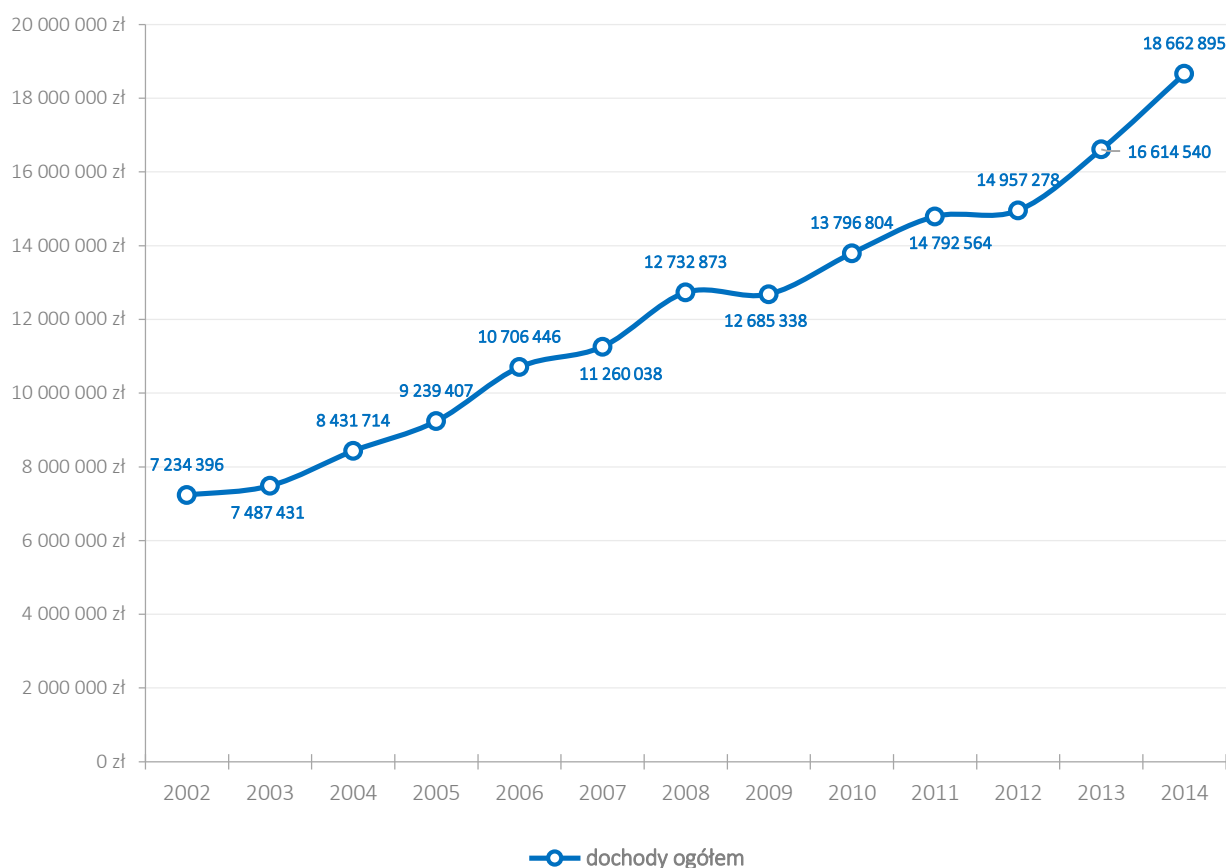

Źródło: opracowanie własne na podstawie danych BDL GUS.

Stały i systematyczny wzrost dochodów wynika ze wzrostu gospodarczego całego kraju, ale przede wszystkim pojawienia się możliwości finansowania działań ze środków zewnętrznych.

Jednym z czynników świadczących o stopniu rozwoju danego obszaru i przyszłych perspektywach jest wysokość dochodów własnych gminy. W ich skład, oprócz podatków lokalnych wchodzi także opłaty. Jednak zdecydowaną większość udziału stanowi podatek od nieruchomości, szczególnie tych przeznaczonych pod prowadzenie działalności gospodarczej. Pozostałe, takie jak podatek rolny lub leśny, mają zdecydowanie mniejszy wpływ na wysokość budżetu. W latach 2002-2018 w gminie **stałe zwiększała się** wysokość zbieranych podatków lokalnych, a co za tym idzie **dochód własny**. Po spadku w 2009 roku, wskaźnik ten ponownie przybrał **wyraźną tendencję wzrostową**. W 2014 roku wysokość dochodów własnych osiągnęła **największą wartość** od 2002 roku – 4 130 727 zł, co stanowi wzrost aż o 13,9% w stosunku do 2013 roku. Na spadek wysokości dochodów własnych w 2009 roku wpływ mógł mieć ogólnoświatowy kryzys gospodarczy, zauważalna w wielu polskich gminach niska dynamika wzrostu wpływów z podatku od nieruchomości oraz zmiany w konstrukcji podatku dochodowego od osób fizycznych. **W latach 2011-2014 poziom dochodów własnych Gminy Poświętne dynamicznie rośnie.**

Wykres 64. Dochody własne Gminy Poświętne w latach 2002-2014.

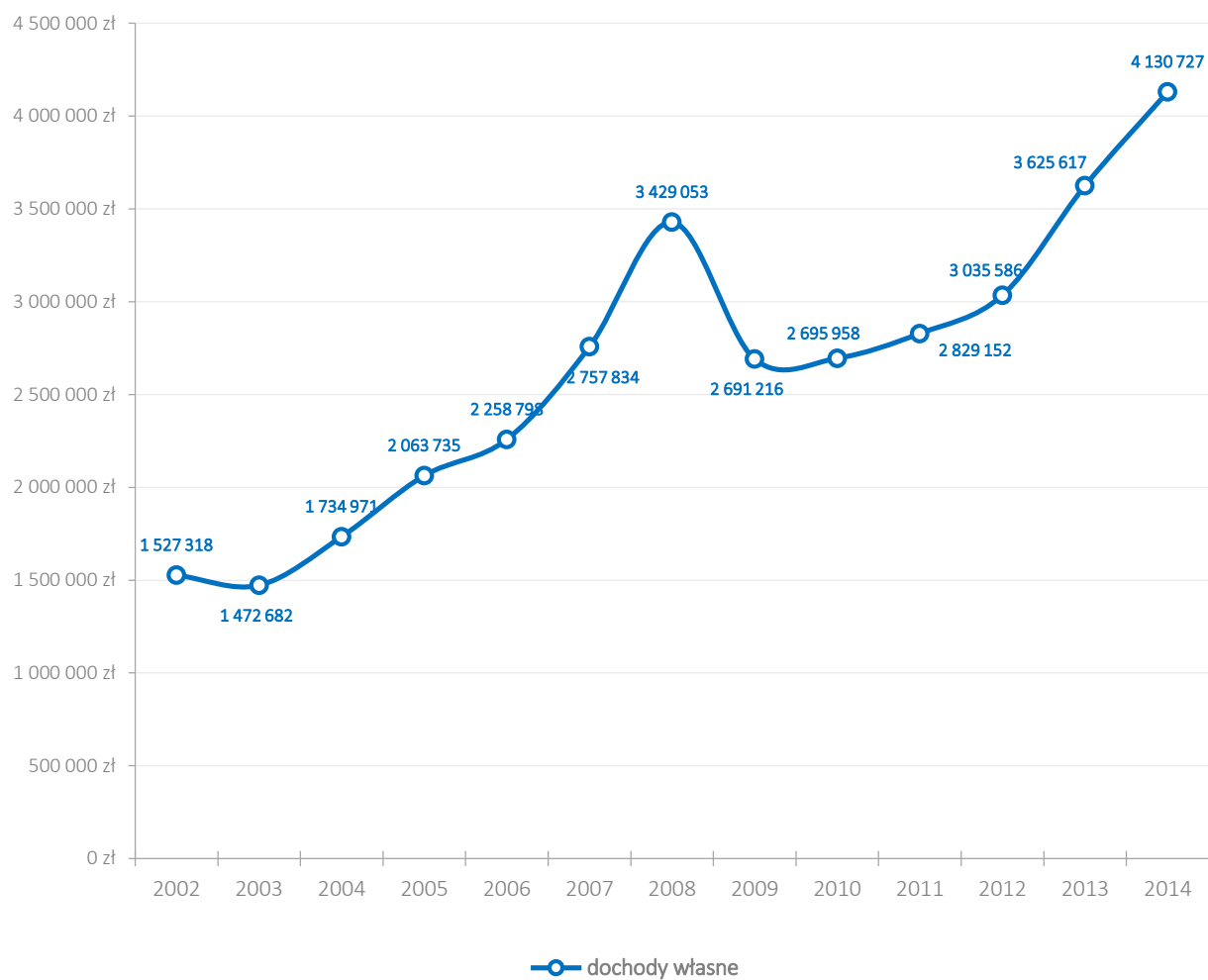

Źródło: opracowanie własne na podstawie danych BDL GUS.

Struktura dochodów własnych w 2014 roku kształtowała się w następujący sposób:

Wykres 65. Struktura dochodów własnych w Gminie Poświętne w latach 1999-2013.

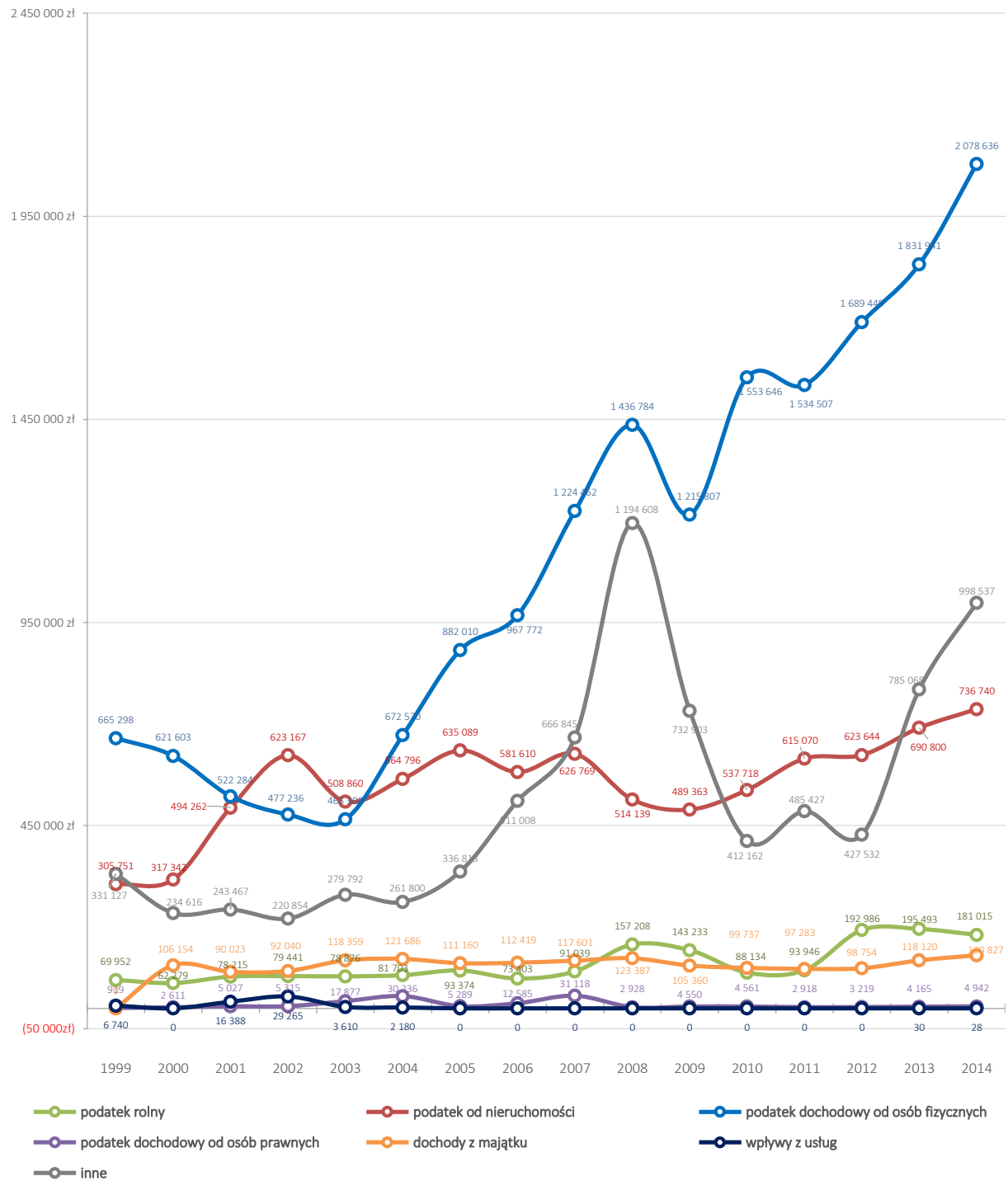

Źródło: opracowanie własne na podstawie danych BDL GUS.

Wyraźnie zauważalny jest wzrost dochodów pochodzących z podatku od osób fizycznych (PIT). Niewielką, ale stałą tendencją wzrostową przyjmują także dochody pochodzące z podatku od nieruchomości oraz z innych źródeł (głównie dotacji). Wyższe wpływy z PIT świadczą o rosnącej zamożności mieszkańców gminy i poprawiającej się kondycji firm zarejestrowanych w Centralnej Ewidencji Informacji o Działalności Gospodarczej. Powodem do niepokoju mogą być bardzo niskie wpływy do budżetu pochodzące od osób prawnych (CIT), ale w strukturze dochodów własnych JST wpływy z CIT są generalnie małe ze względu na niewielki procent trafiający do samorządów z budżetu centralnego (tylko 6,71% podatku płaconego przez

podmioty prawne). Wprawdzie w przypadku Gminy Poświętne można było zauważyć w latach 2003, 2004 i 2007 łączne dochody wszystkich CIT-owców przekroczyły 1,8 mln zł (z czego do budżetu gminy trafiło nie więcej niż 31 tys. zł), ale problemem pozostaje załamanie trendu wzrostu dochodów podmiotów prawnych w latach 2008-2014 oraz ogólnie bardzo niska dynamika wzrostu dochodów i przeciętna kondycja finansowa firm. Dla porównania, w 2014 roku łączna wysokość dochodów podmiotów prawnych w Gminie Poświętne wynosiła niemal 390 tys. zł – co dało 11 (przedostatnie) miejsce w powiecie wołomińskim – a w Gminie Wołomin i Gminie Marki podmioty prawne wygenerowały dochód odpowiednio ponad 166 i 95 mln zł. Wśród gmin wiejskich, jedynie w Gminie Strachówka podmioty prawne wygenerowały mniejszy dochód.

Wykres 66. Dynamika zmian dochodu wszystkich podmiotów prawnych (CIT) z Gminy Poświętne.

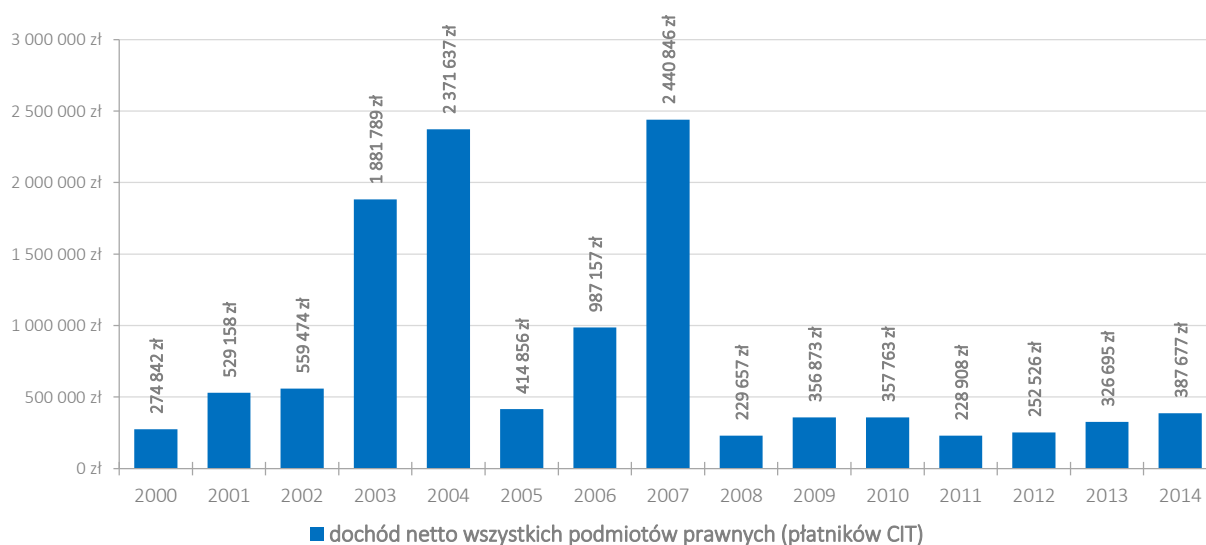

Źródło: opracowanie własne na podstawie danych BDL GUS.

Wykres 67. Dochody podmiotów prawnych (CIT) z terenu powiatu wołomińskiego w 2014 roku.

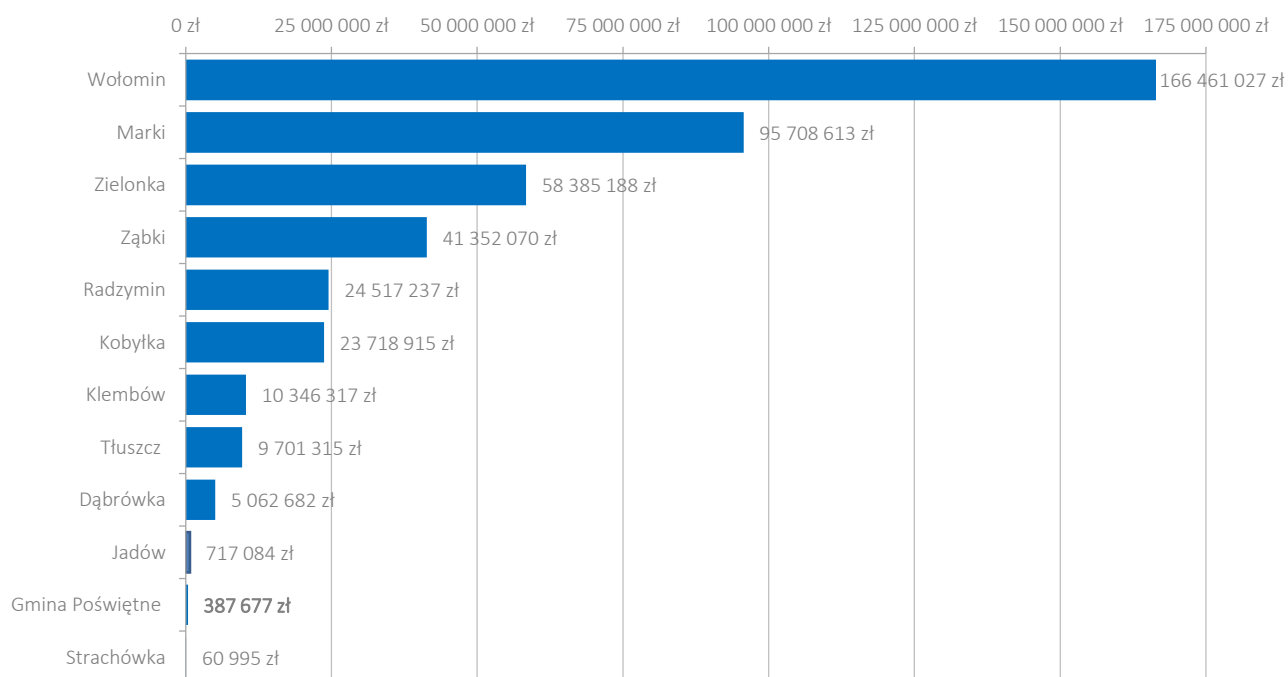

Źródło: opracowanie własne na podstawie danych BDL GUS.

Nieco lepiej – niż płatników CIT – przedstawia się sytuacja płatników podatku PIT (podatek dochodowy od osób fizycznych). Od 2004 roku można zaobserwować niemal stałą tendencję wzrostową dochodów mieszkańców Gminy Poświętne, którzy w 2014 roku odprowadzili do budżetu państwa podatek PIT w wysokości ponad 5,5 mln zł (w 2000 roku było to ok 2,25 mln zł). Ta kwota w 2014 roku w przeliczeniu na 1 mieszkańca gminy (niezależnie od wieku) wyniosła 902 zł – 11 miejsce w powiecie wołomińskim (liderem jest Gmina Zielonka, w której średnia odprowadzonego podatku wyniosła na 1 mieszkańca w 2014 roku 3 249 zł). Natomiast w przeliczeniu na 1 efektywną osobę w wieku produkcyjnym (efektywne osoby w wieku produkcyjnym = liczba osób w wieku produkcyjnym - liczba bezrobotnych) średnia kwota odprowadzonego podatku przez mieszkańców Gminy Poświętne wyniosła 1 554 zł, co dało w 2014 roku również 11 pozycję w powiecie wołomińskim – liderem w tym wskaźniku jest ponownie Gmina Zielonka z efektywną płatnością podatku PIT w średniej kwocie 5 812 zł.

Wykres 68. Dynamika zmian łącznego podatku PIT zapłaconego przez mieszkańców Gminy Poświętne w latach 2000-2014.

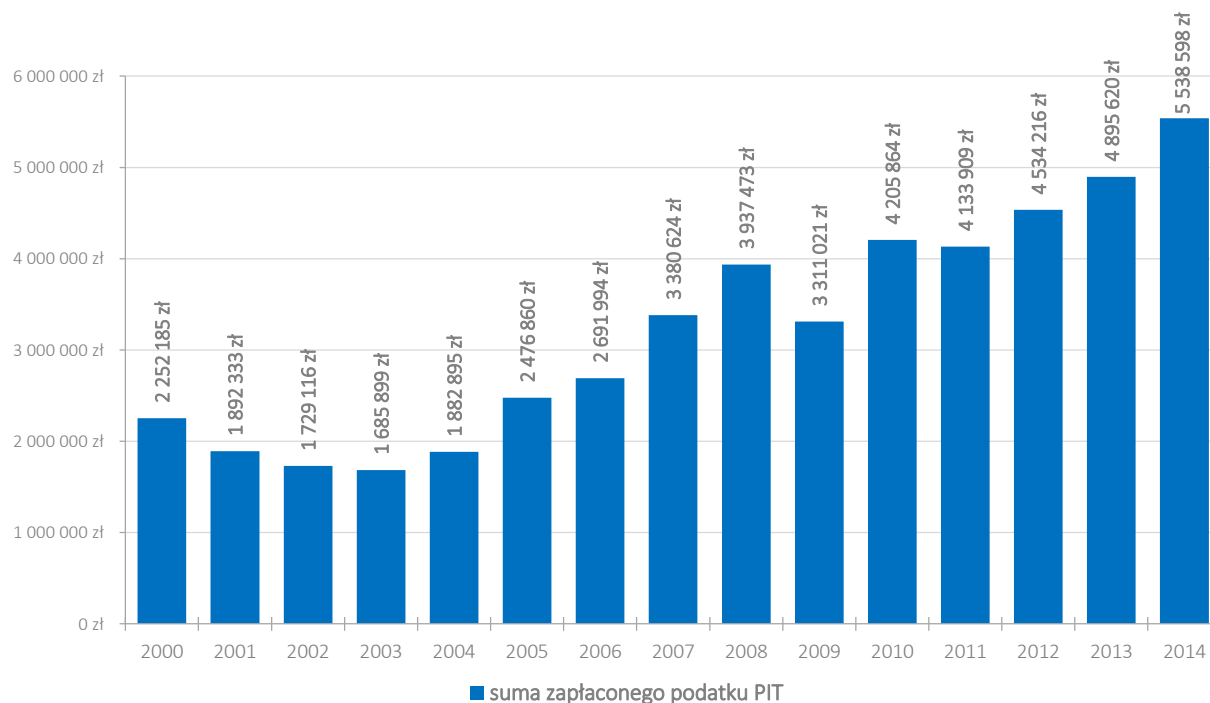

Źródło: opracowanie własne na podstawie danych BDL GUS.



Gmina Poświętne to gmina wiejska o charakterze rolniczym i handlowym. Cechuje się poprawą i systematycznym (choć mało dynamicznym) wzrostem dochodów własnych. W porównaniu z gminami powiatu wołomińskiego położonymi bliżej Miasta Stołecznego Warszawa społeczeństwo Gminy Poświętne jest zdecydowanie gorzej sytuowane, a łączne dochody uzyskiwane przez podmioty prawne są wyraźnie niższe. Wzrost pozycji konkurencyjnej Gminy Poświętne możliwy będzie poprzez zwiększenie wpływów z podatku od nieruchomości oraz podatku PIT (nowi mieszkańcy i pobudzenie drobnej przedsiębiorczości).

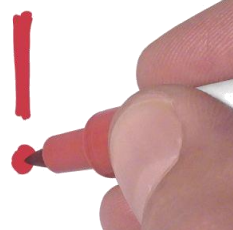

Wykres 69. Dynamika zmiany płatność podatku PIT w przeliczeniu na 1 mieszkańca Gminy Poświętne i na 1 efektywnego mieszkańca w wieku produkcyjnym.

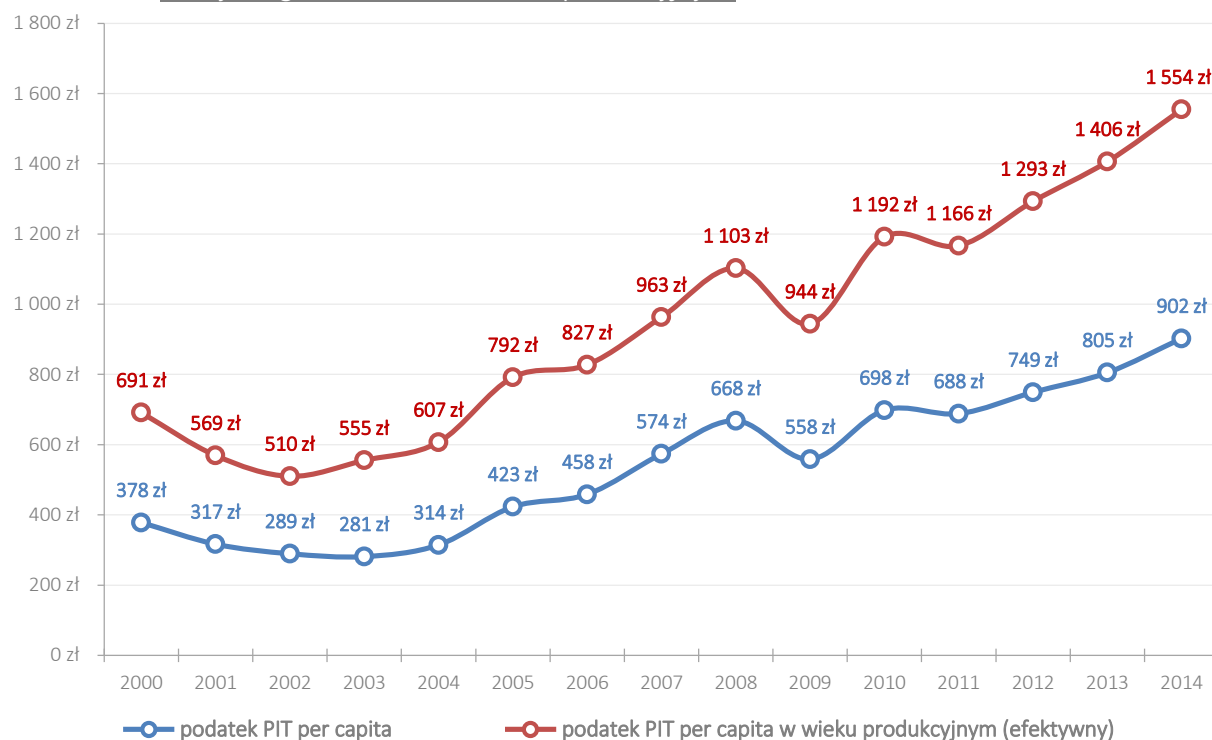

Źródło: opracowanie własne na podstawie danych BDL GUS.

Wykres 70. Średnia kwota podatków odprowadzone w 2014 roku przez osoby fizyczne (PIT) z terenu powiatu wołomińskiego w przeliczeniu na 1 mieszkańca (per capita).

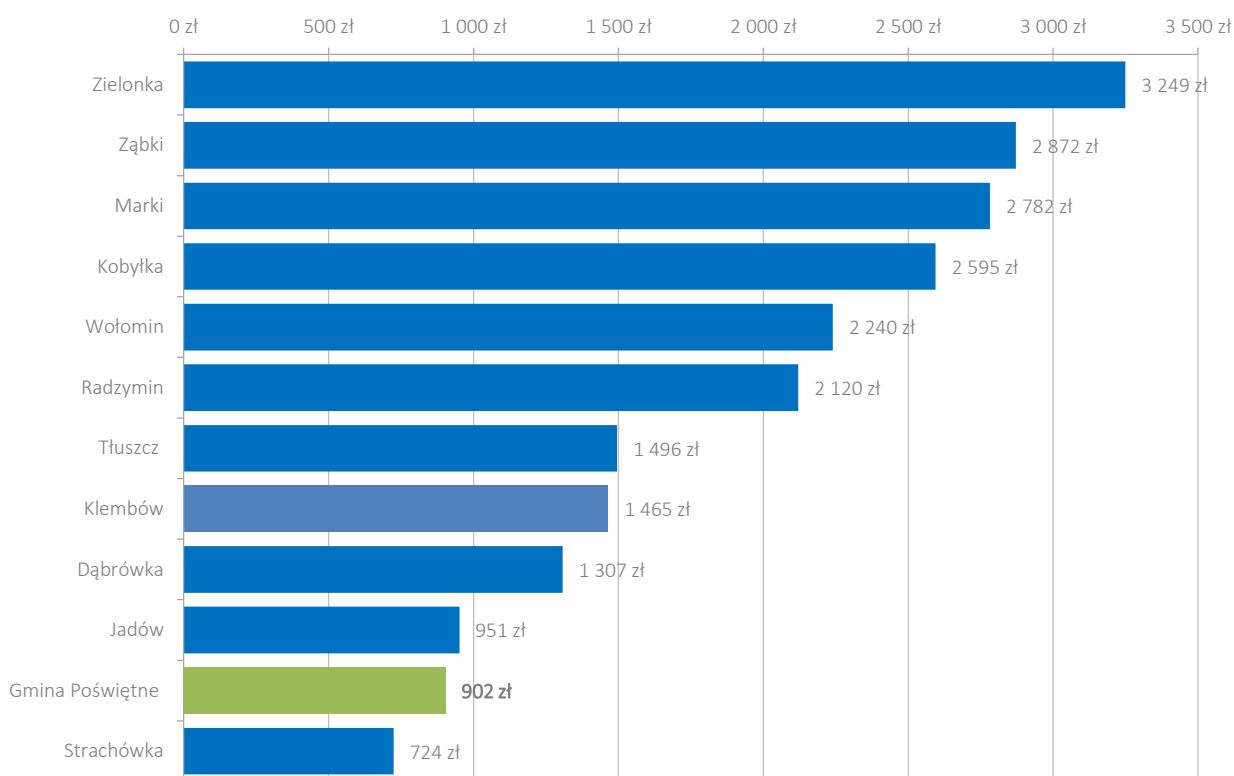

Źródło: opracowanie własne na podstawie danych BDL GUS.

Wykres 71. Średnia kwota podatków odprowadzone w 2014 roku przez osoby fizyczne (PIT) z terenu pow. wołomińskiego w przeliczeniu na 1 efektywnego mieszkańca w wieku produkcyjnym.

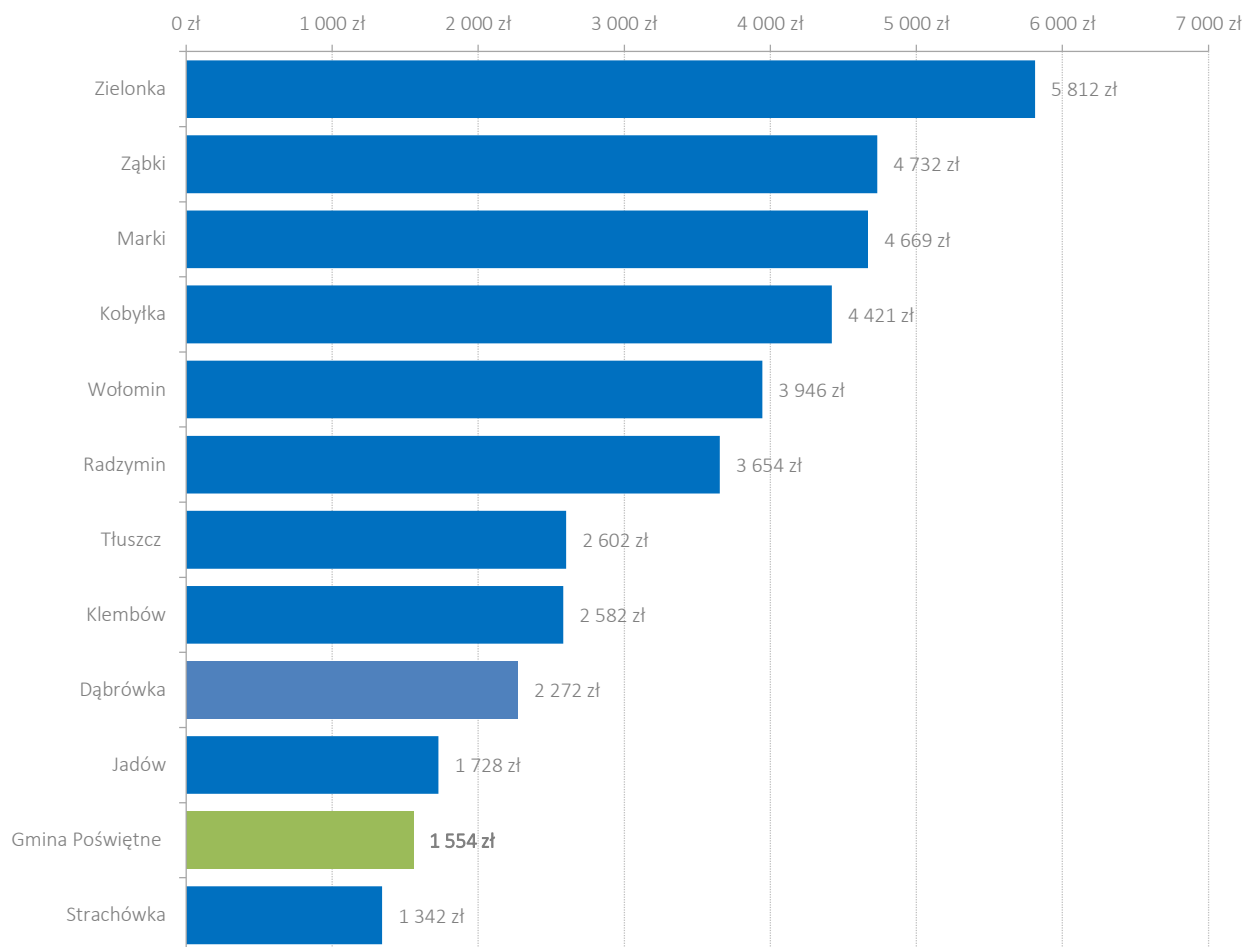

Źródło: opracowanie własne na podstawie danych BDL GUS.

Należy także zwrócić uwagę na **wysokość dochodów** uzyskiwanych z **podatku rolnego**, które pomimo rolniczego charakteru gminy są **niższe niż podatek od nieruchomości** i świadczą o niewielkich korzyściach finansowych dla budżetu gminy z tego tytułu. Warto zauważyć, że wśród gmin powiatu wołomińskiego, także wiejskich, podatek rolny stanowi bardzo niewielki odsetek wśród dochodów własnych JST. Poniższe wykresy wskazują na znacznie słabszą sytuację w dochodach gmin wiejskich powiatu wołomińskiego, niż gmin miejskich i miejsko-wiejskich.

Porównanie procentowego udziału podatków (w tym przede wszystkim rolnego i od nieruchomości) w strukturze dochodów własnych w 1999 i 2014 roku świadczy o **mało dynamicznym procesie zmiany charakteru Gminy Poświętne**. Jednakże, można zaobserwować **dynamiczny wzrost wysokości wpływów z podatku w porównaniu z 1999 r.** Procentowy udział podatków w dochodach własnych pokazuje nieznaczny spadek znaczenia podatku od nieruchomości.

Wykres 72. % udział podatku rolnego, podatku od nieruchomości i podatku PIT w dochodach własnych gmin powiatu wołomińskiego w 2014 roku.

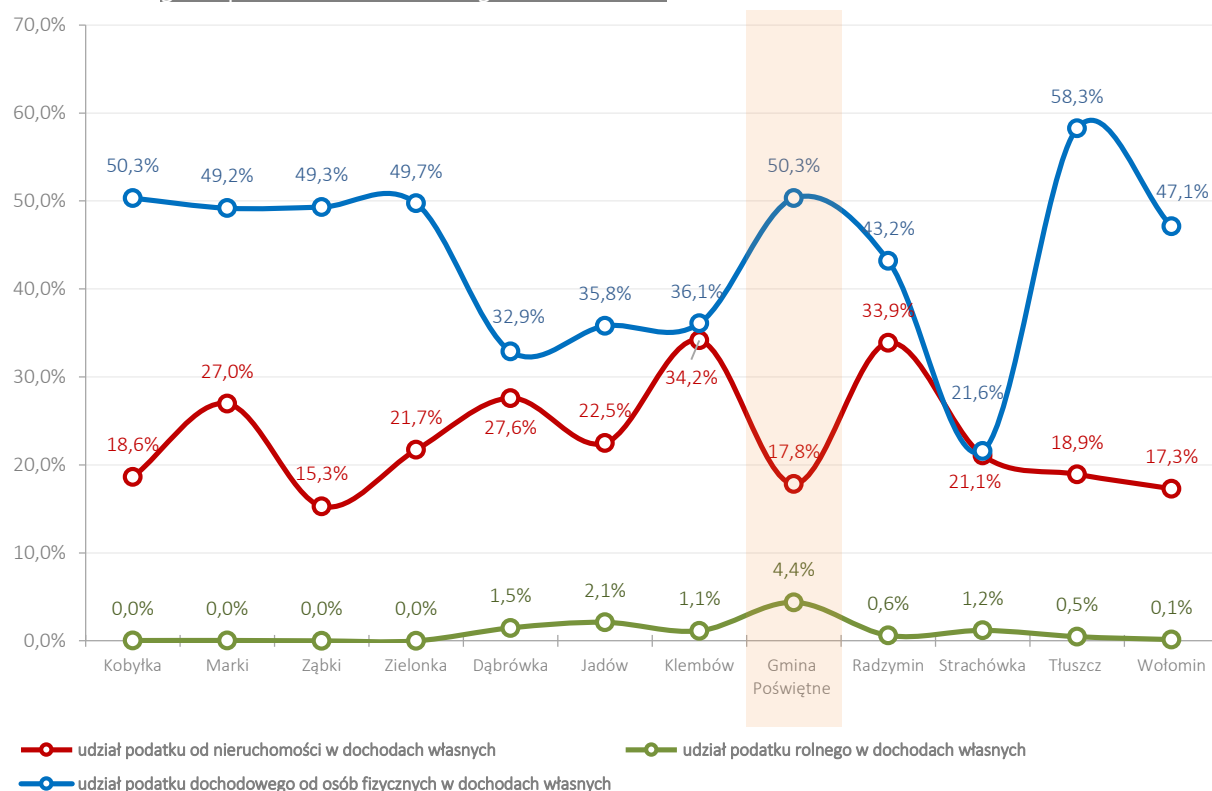

Źródło: opracowanie własne na podstawie danych BDL GUS.

Wykres 73. Wpływy z tytułu podatku rolnego, podatku od nieruchomości i podatku PIT do budżetów gmin powiatu wołomińskiego w 2014 roku.

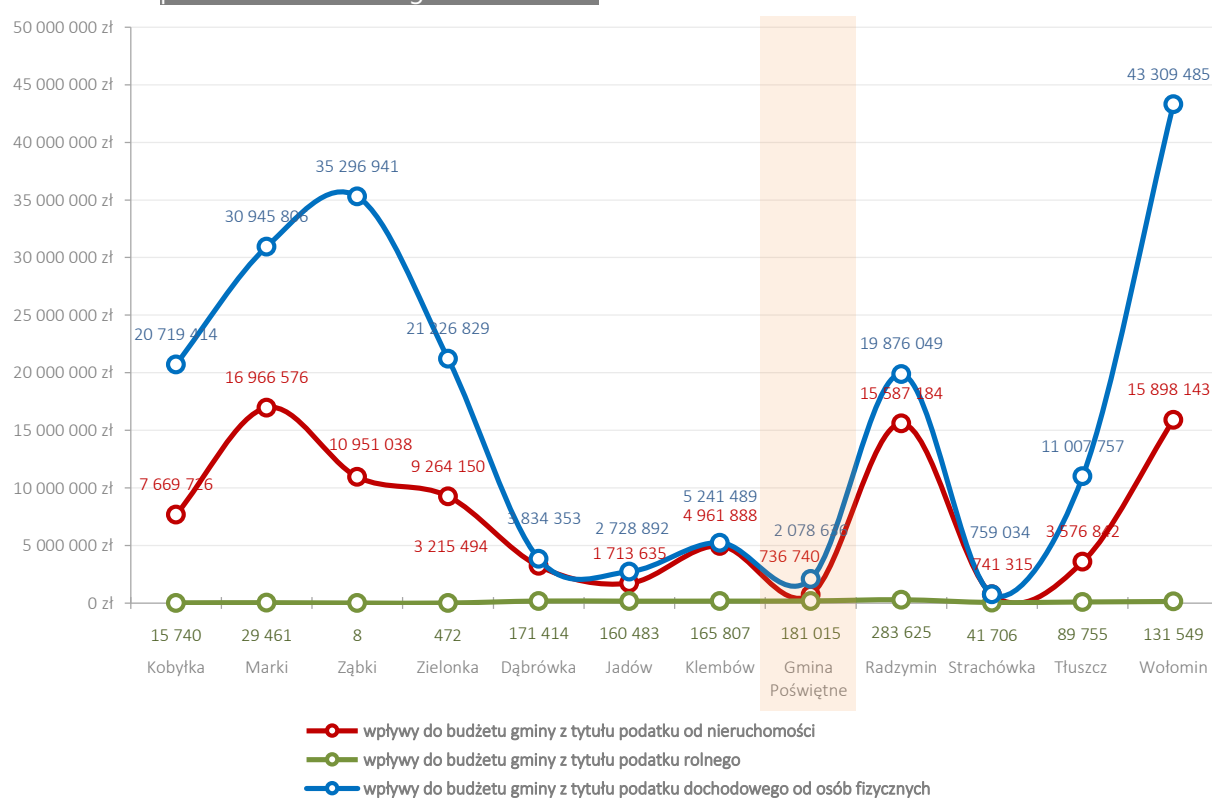

Źródło: opracowanie własne na podstawie danych BDL GUS.

Wykres 74. Porównanie dynamiki zmian w wysokości wpływów z podatków w 1999 i 2014 roku.

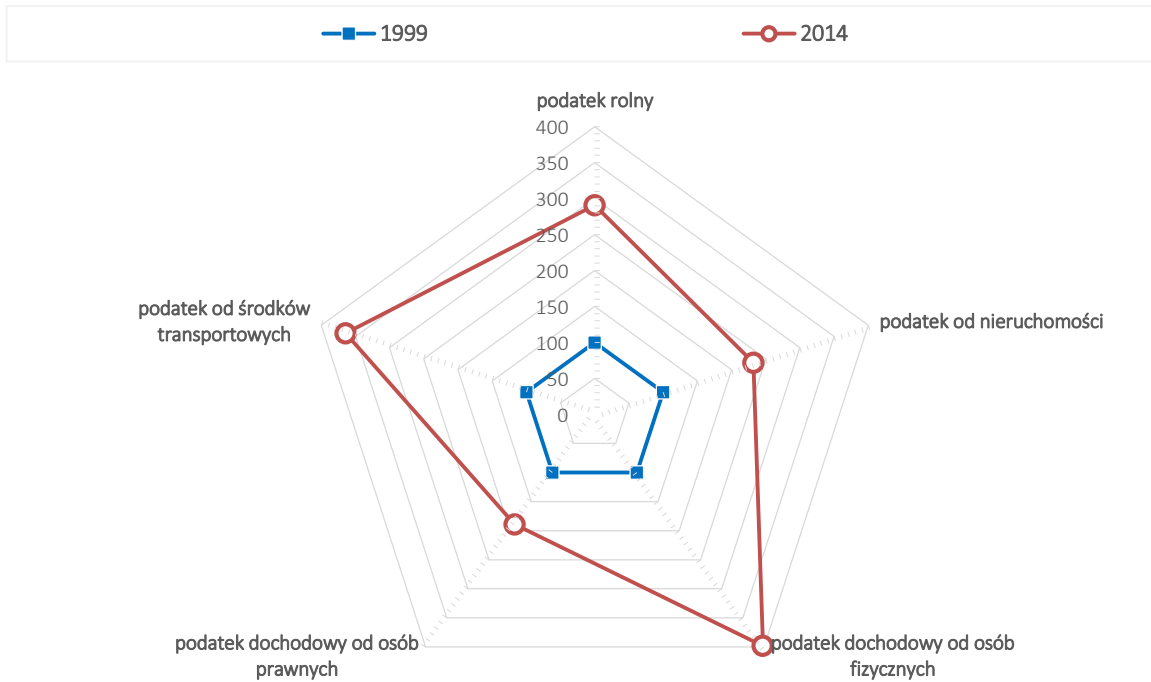

Źródło: opracowanie własne na podstawie danych BDL GUS.

Wykres 75. Porównanie % udziału wybranych kategorii w strukturze dochodów własnych w 1999 i 2014 roku.

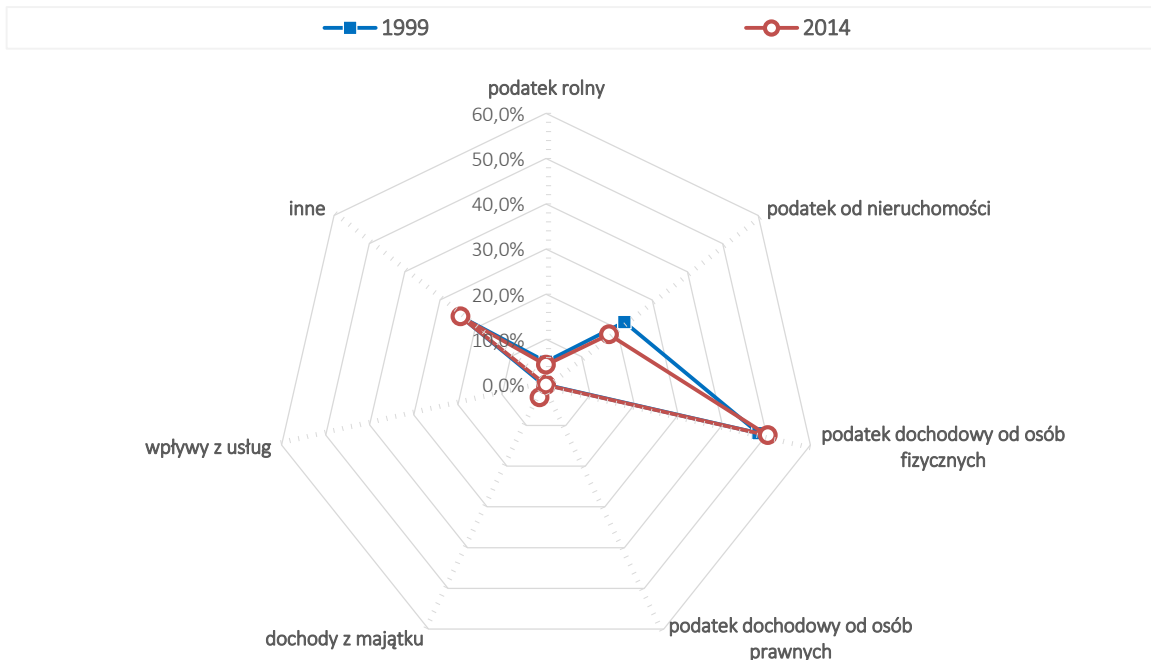

Źródło: opracowanie własne na podstawie danych BDL GUS.

Struktura dochodów w 2014 roku kształtowała się w następujący sposób:

Wykres 76. Struktura dochodów Gminie Poświętne w 2014 roku.

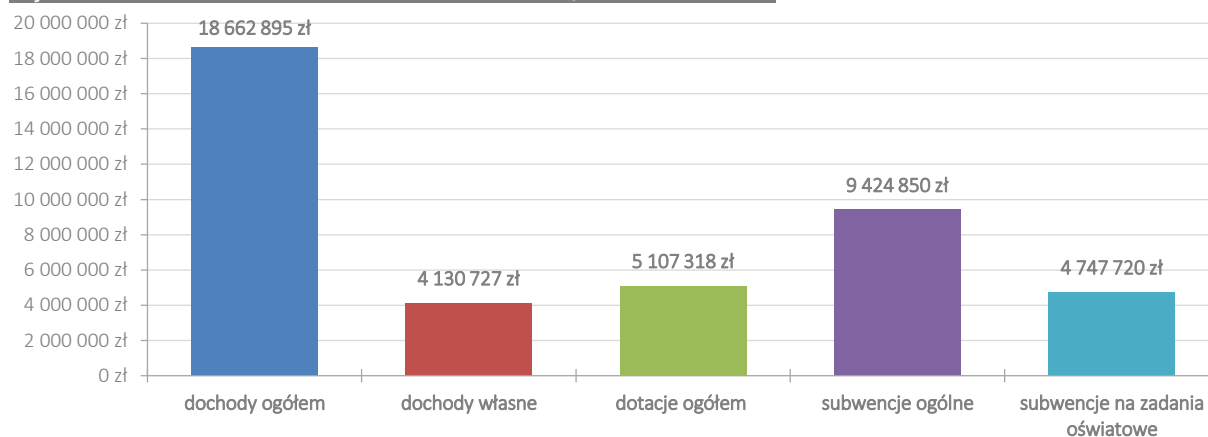

Źródło: opracowanie własne na podstawie danych BDL GUS.

Zasadniczą częścią i stanowiącą **największy udział** w budżecie są **subwencje** (ok. 50,5% wszystkich dochodów budżetu gminy). Na drugim miejscu są dotacje, które w 2014 roku osiągnęły wartość 27,4% dochodów ogółem. Uzupelnieniem dochodów budżetowych są dochody własne na poziomie 22,1%. Znaczący udział w wysokości subwencji ogólnej (50,4%) miała tzw. **część oświatowa**, przeznaczona na realizację zadań gminnych z zakresu oświaty i wychowania.

Po przeliczeniu, **dochody na 1 mieszkańca** w Gminie Poświętne wyniosły w 2014 roku **3 051 zł**. Porównanie wysokości dochodów Gminy Poświętne w przeliczeniu na 1 mieszkańca z pozostałymi gminami powiatu wołomińskiego prezentuje poniższy wykres. W tym zestawieniu Gmina Poświętne **zajmuje 7 miejsce**.

Wykres 77. Porównanie wysokości dochodów Gminy Poświętne w przeliczeniu na 1 mieszkańca z gminami powiatu wołomińskiego.

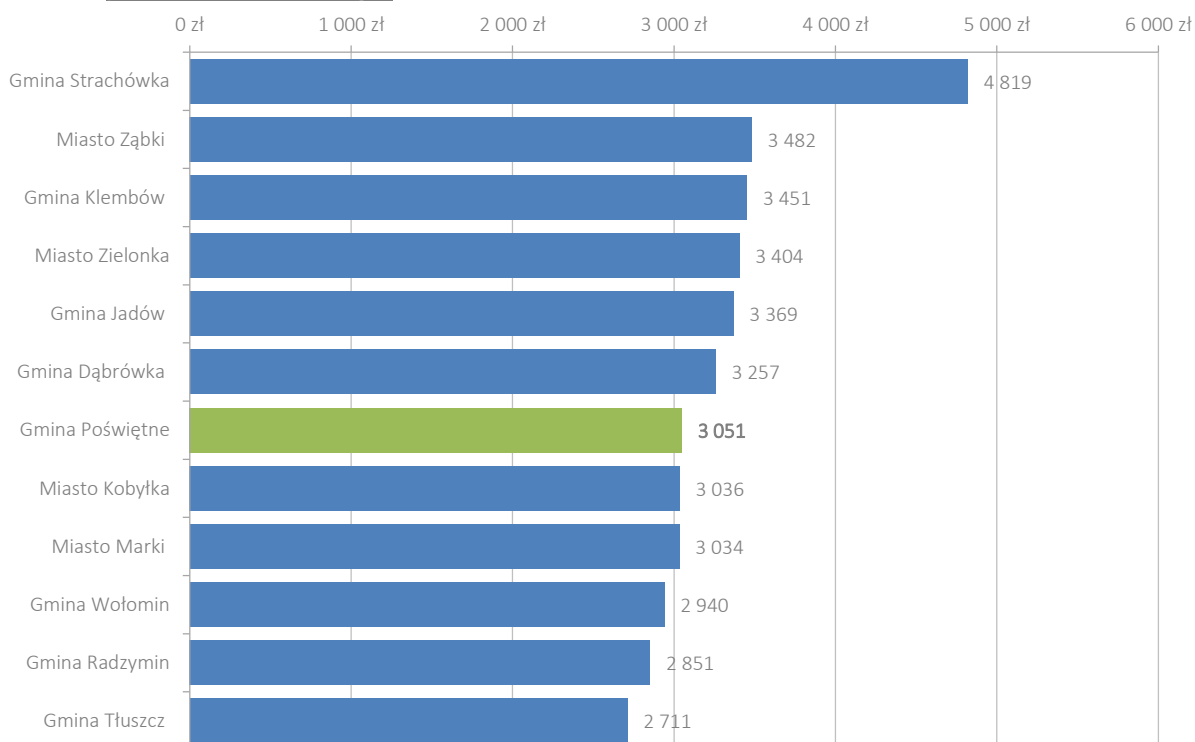

Źródło: opracowanie własne na podstawie danych BDL GUS.

Największą częścią ogółu dochodów budżetowych Gminy Poświętne stanowi dział dotyczący **różnych rozliczeń**, czyli w głównej mierze **subwencje** otrzymane z budżetu państwa. Według danych pochodzących z Banku Danych Lokalnych GUS, w 2014 roku było to około 51,5% budżetu gminy – ponad 9,6 mln PLN. Niezwykle istotne dla kondycji finansowej Gminy Poświętne są także **dochody pochodzące od osób prawnych i fizycznych** i od innych jednostek nieposiadających osobowości prawnej. Ten dział dochodów stanowi 18,3% budżetu ogółem (ponad 3,4 mln PLN). 14% ogółu dochodów pochodzi także z środków otrzymywanych na pomoc społeczną. Dochody pochodzące z działu rolnictwo i łowiectwo wyniosły 7,4%, zaś oświata i wychowanie – 4,2%. Ogółem Gmina Poświętne czerpie dochody z 13 różnych działów klasyfikacji budżetowej.

Tabela 32. Struktura dochodów Gminy Poświętne według działów klasyfikacji budżetowej w 2014 r.

Dział dochodów	Dochody budżetowe	% ogółu dochodów
różne rozliczenia	9 611 146,5	51,5
dochody od osób prawnych, od osób fizycznych i od innych jednostek nieposiadających osobowości prawnej oraz wydatki związane z ich poborem	3 415 505,1	18,3
pomoc społeczna	2 613 858,2	14,0
rolnictwo i łowiectwo	1 379 152,0	7,4
oświata i wychowanie	774 621,2	4,2
gospodarka komunalna i ochrona środowiska	508 587,1	2,7
edukacyjna opieka wychowawcza	160 968,0	0,9
administracja publiczna	88 147,3	0,5
urzędy naczelnych organów władzy państwowej, kontroli i ochrony prawa oraz sądownictwa	51 399,0	0,3
transport i łączność	32 732,0	0,2
gospodarka mieszkaniowa	25 878,2	0,1
obrona narodowa	500,0	0,003
bezpieczeństwo publiczne i ochrona przeciwpożarowa	400,0	0,002
Ogółem:	18 662 894,6	100,00

Źródło: opracowanie własne na podstawie danych BDL GUS.

Obserwując dane dotyczące dochodów Gminy Poświętne z poszczególnych działów klasyfikacji budżetowej z lat 2008-2014 należy stwierdzić, że największą ich część nieustannie stanowi dział odnoszący się do różnych rozliczeń. Na niemal niezmiennym, około 19-procentowym poziomie kształtują się dochody pochodzące od osób prawnych i fizycznych. Bardzo istotne są także dochody z działu dotyczącego pomocy społecznej. Dochody z przedstawionych sfer w opisywanym okresie cechują się względną stabilnością.

Tabela 33. Struktura dochodów Gminy Poświętne według działów klasyfikacji budżetowej w latach 2008-2014 w ujęciu procentowym.

Dział dochodów	% ogółu dochodów						
	2008	2009	2010	2011	2012	2013	2014
rolnictwo i łowiectwo	0,64	0,66	0,57	0,79	2,02	0,90	7,39
transport i łączność	2,34	2,55	0,33	0,00	0,00	0,13	0,18
gospodarka mieszkaniowa	0,17	0,16	0,13	0,11	0,11	0,16	0,14
działalność usługowa	0,00	0,02	0,00	0,00	0,00	0,00	0,00
administracja publiczna	0,52	0,54	0,69	0,62	0,49	0,48	0,47
urzędy naczelnych organów władzy państwowej, kontroli i ochrony prawa oraz sądownictwa	0,01	0,09	0,31	0,09	0,01	0,01	0,28
obrona narodowa	0,00	0,00	0,004	0,00	0,00	0,00	0,003
bezpieczeństwo publiczne i ochrona przeciwpożarowa	3,35	0,07	0,00	0,001	0,08	0,00	0,002
dochody od osób prawnych, od osób fizycznych i od innych jednostek nieposiadających osobowości prawnej oraz wydatki związane z ich poborem	20,04	17,29	18,37	18,03	19,34	19,89	18,30
różne rozliczenia	52,04	58,17	57,21	57,33	58,45	56,24	51,50
oświata i wychowanie	0,99	0,81	3,25	4,34	2,81	5,21	4,15
ochrona zdrowia	0,001	0,003	0,002	0,00	0,006	0,00	0,00
pomoc społeczna	18,04	18,26	17,98	16,69	15,55	15,63	14,01
pozostałe zadania w zakresie polityki społecznej	0,00	0,00	0,00	0,52	0,00	0,00	0,00
edukacyjna opieka wychowawcza	1,06	0,46	0,39	0,77	0,56	0,80	0,86
gospodarka komunalna i ochrona środowiska	0,81	0,92	0,76	0,71	0,57	0,56	2,73
<i>Ogółem:</i>	<i>100,00</i>	<i>100,00</i>	<i>100,00</i>	<i>100,00</i>	<i>100,00</i>	<i>100,00</i>	<i>100,00</i>

Źródło: opracowanie własne na podstawie danych BDL GUS.

Od 2002 roku, podobnie jak wysokość dochodów, **zwiększała się również wysokość wydatków gminy**. W opisywanym okresie utrzymywano **korzystną relację między dochodami a wydatkami** budżetowymi, **nie niosąc zagrożenia zadłużenia budżetu gminy**. W 2014 roku wydatki budżetowe osiągnęły rekordową wartość powyżej 26 mln PLN. W latach 2010-2013 wydatki te kształtowały się na zbliżonym poziomie ok. 23 mln PLN. Analiza wydatków jednostki samorządu terytorialnego może przynieść wiele informacji nt. rozwoju danego obszaru. Polityka finansowa samorządu dzieli się na wydatki bieżące oraz wydatki majątkowe. Pierwsze są przeznaczane na tzw. bieżącą realizację zadań własnych samorządu. Nieostrożne zwiększanie wydatków bieżących, może prowadzić do zablokowania środków przeznaczanych na wydatki o charakterze majątkowym, które stymulują rozwój gminy.

Wykres 78. Wydatki budżetu Gminy Poświętne w latach 2002-2014.

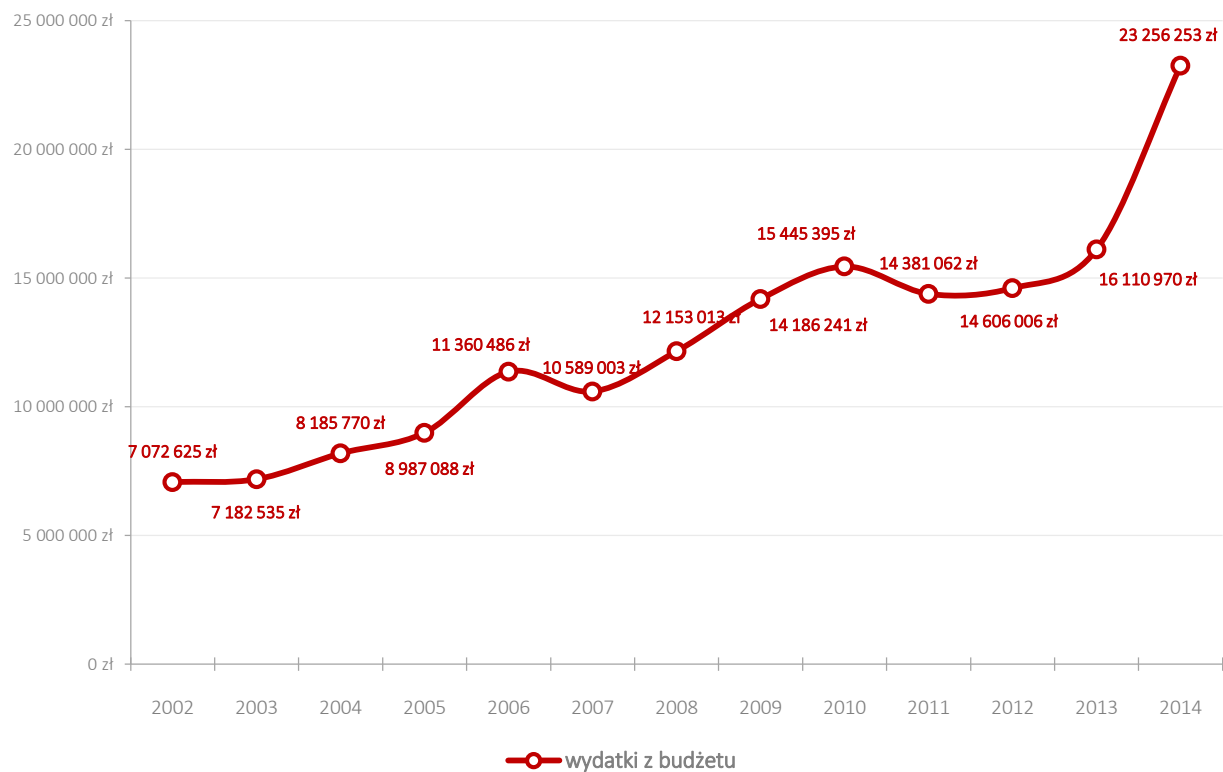

Źródło: opracowanie własne na podstawie danych BDL GUS.

Zestawiając dochody i wydatki gminy w latach 2007-2014 widoczne jest istnienie **deficytu**. Głównym okresem braku zbilansowania budżetu był rok 2014, kiedy to wydatki były wyższe niż dochody o ponad 4,5 mln zł. Deficytowe były także lata 2009 i 2010. Największe dodatnie saldo było w 2007 roku – 670 tys. zł. Analiza wydatków wskazuje **na istnienie zadłużenia gminy**, co nabiera szczególnego znaczenia **podczas aplikowania o środki zewnętrzne**. Zadłużenie to nie jest jednak na tyle wysokie (35,3%, przy średnim zadłużeniu gmin wynoszącym 38,3%)²⁶, aby uniemożliwić pozyskiwanie środków zewnętrznych. Istotne będzie jednakże **zabezpieczenie środków na wkład własny** przy realizacji zadań inwestycyjnych, co stanowić będzie **wyzwanie w przyszłości**.

Tabela 34. Zestawienie dochodów i wydatków Gminy Poświętne w latach 2007-2014.

	2007	2008	2009	2010	2011	2012	2013	2014	Razem
Dochody gminy	11 260 038	12 732 873	12 685 338	13 796 804	14 792 564	14 957 278	16 614 540	18 662 895	115 502 328
Wydatki gminy	10 589 003	12 153 013	14 186 241	15 445 395	14 381 062	14 606 006	16 110 970	23 256 253	120 727 943
Saldo	+671 035	+579 860	-1 500 903	-1 648 592	+411 502	+351 272	+503 569	-4 593 358	-5 225 615

Źródło: opracowanie własne na podstawie danych BDL GUS.

²⁶ Na podstawie sprawozdań finansowych JST udostępnionych przez Ministerstwo Finansów RP.

Wykres 79. Zadłużenie Gminy Poświętne.

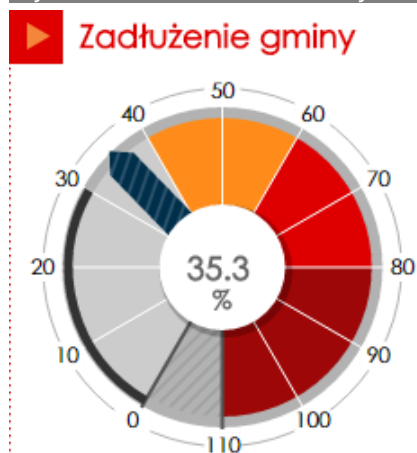

Zadłużenie gminy w stosunku do ogółu dochodów (wskazówka), w porównaniu ze średnią krajową (ciemny pasek). [Zobacz w Moja Polis.](#)

Źródło: dane Ministerstwa Finansów, stan na 2015 rok, www.naszakasa.org.pl

Analizując procentowe wartości zmiany w ujęciach rocznych w przypadku wydatków, dochodów ogółem i dochodów własnych budżetu w Gminie Poświętne można zaobserwować pewną dynamikę – zarówno dochody ogółem, jak i wydatki podlegają okresowym wahaniom w stosunku do roku poprzedniego. Względna stabilizacja od 2010 roku dotyczy dochodów ogółem, zaś zauważalny jest znaczący wzrost wydatków.

Wykres 80. Procent zmiany w stosunku do roku poprzedniego w wydatkach, dochodach ogółem i dochodach własnych budżetu w Gminie Poświętne w latach 2003-2014.

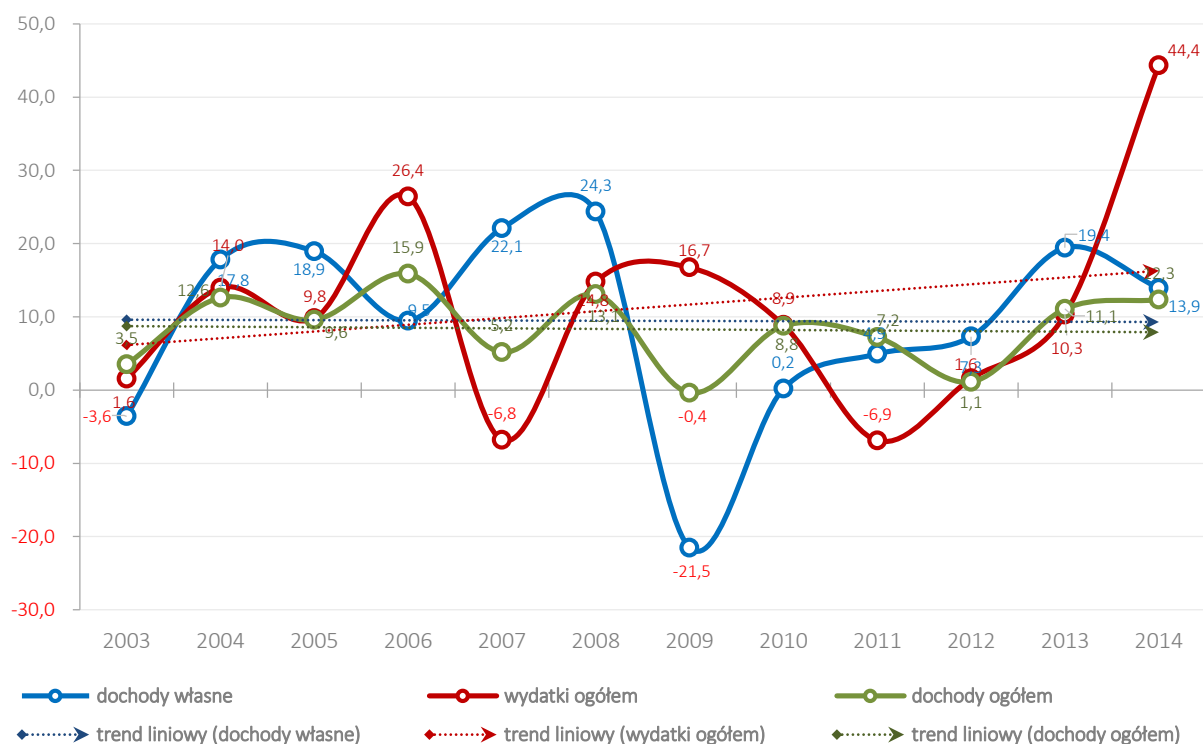

Źródło: opracowanie własne na podstawie danych BDL GUS.

Wykres 81. Uśrednione kwoty i procenty zmiany (rok do roku) w wydatkach, dochodach ogółem i dochodach własnych budżetu w Gminie Poświętne w latach 2003-2014.

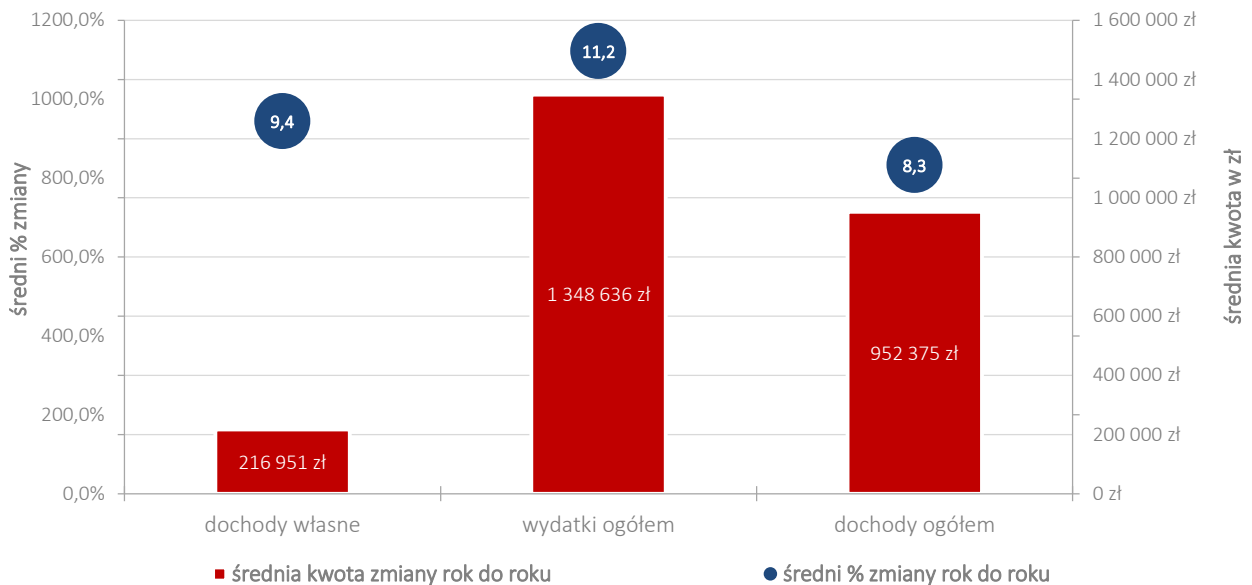

Źródło: opracowanie własne na podstawie danych BDL GUS.

Analiza wydatków gminy pozwala zaobserwować jej perspektywy rozwojowe. Większy udział wydatków inwestycyjnych przekłada się na wyższy poziom rozwoju gospodarczego. W relacji do wydatków budżetowych ogółem, **poziom wydatków inwestycyjnych w gminie kształtował się przeciętnym poziomie** (średnia w tych latach wyniosła 8%). Najwyższa procentowa wartość została osiągnięta w 2014 roku – aż 32,4% (7,54 mln zł). W latach 2008-2011 udział wydatków inwestycyjnych w wydatkach ogółem osiągał wartość powyżej 1 mln zł (powyżej 10%). W 2014 roku, w stosunku do roku poprzedniego, odnotowano wzrost wysokości wydatków inwestycyjnych aż o 7 mln PLN. Informacja o wydatkach inwestycyjnych jest szczególnie ważna, ponieważ wskazuje na **intensywność działań podejmowanych na rzecz rozwoju gminy**.

Wykres 82. Wysokość wydatków inwestycyjnych w Gminie Poświętne w latach 2002-2014.

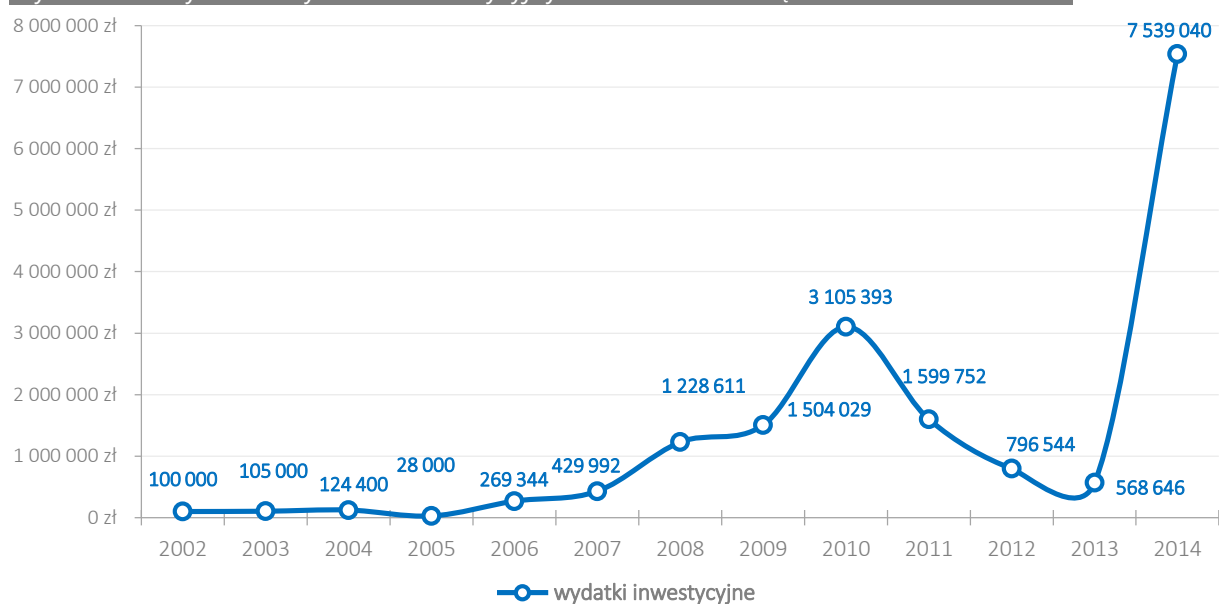

Źródło: opracowanie własne na podstawie danych BDL GUS.

Wykres 83. Wysokość wydatków inwestycyjnych w ujęciu procentowym w Gminie Poświętne w latach 2002-2014.



Źródło: opracowanie własne na podstawie danych BDL GUS.



Zapewnienie i utrzymanie stabilnego, wysokiego poziomu wydatków inwestycyjnych, będzie jednym z kluczowych czynników budujących potencjał gospodarczy Gminy Poświętne w przyszłości.

Równie istotna będzie przemyślana polityka inwestycyjna, która powinna pozostawać w zbieżności z określonym kierunkiem rozwoju gospodarczo-społecznego i założeniami strategicznymi Gminy Poświętne.

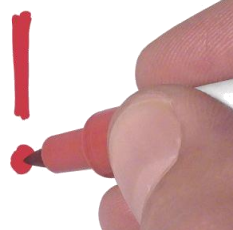

W Gminie Poświętne zdecydowaną **większość** wydatków stanowiły **wydatki bieżące związane z funkcjonowaniem gminy**. W 2014 roku osiągnęły poziom 67,6% ogółu wydatków, z czego 44,1% stanowiły wydatki przeznaczane na wynagrodzenia. **Wydatki majątkowe stanowiły 32,4% wszystkich wydatków**, z czego 100% zostało przeznaczonych na zadania inwestycyjne.

Wykres 84. Struktura wydatków Gminy Poświętne w 2014 roku.

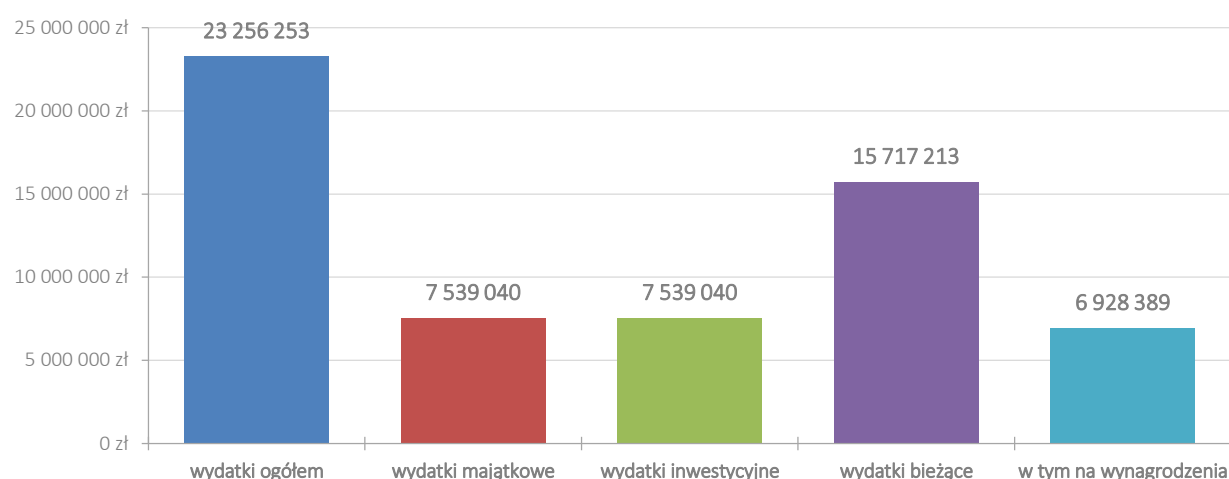

Źródło: opracowanie własne na podstawie danych BDL GUS.

Podobnie jak w przypadku dochodów, istotne jest przeanalizowanie zestawienia wydatków gminy według działów klasyfikacji budżetowej.

W zestawieniu tym widać, które dziedziny funkcjonowania gminnego samorządu pochłaniają najwięcej środków budżetowych. Przy analizie budżetów gmin wiejskich wyraźnie widać, że we wszystkich z nich **głównym wydatkiem są środki przeznaczane na oświatę i wychowanie**. Wynika to często z **rozbudowanej sieci wiejskich szkół**, których utrzymanie w związku z **malejącą liczbą dzieci** jest coraz większym obciążeniem dla lokalnego samorządu. Typowym zjawiskiem dla gmin wiejskich jest także przeznaczanie **znaczej części wydatków na pomoc społeczną** i walkę z wykluczeniem społecznym.

Tabela 35. Struktura wydatków Gminy Poświętne według działów klasyfikacji budżetowej w 2014 roku

Dział wydatków	Wydatki budżetowe	% ogółu wydatków
oświata i wychowanie	9 246 791,3	39,8
rolnictwo i łowiectwo	5 795 683,9	24,9
pomoc społeczna	3 034 826,9	13,0
administracja publiczna	2 461 475,1	10,6
gospodarka komunalna i ochrona środowiska	756 365,8	3,3
transport i łączność	688 518,2	3,0
kultura fizyczna	270 306,0	1,2
bezpieczeństwo publiczne i ochrona przeciwpożarowa	238 064,8	1,0
kultura i ochrona dziedzictwa narodowego	225 952,8	1,0
edukacyjna opieka wychowawcza	196 308,0	0,8
ochrona zdrowia	180 398,6	0,8
obsługa długu publicznego	105 768,7	0,5
urzędy naczelnych organów władzy państwowej, kontroli i ochrony prawa oraz sądownictwa	51 399,0	0,2
przetwórstwo przemysłowe	3 893,9	0,02
obrona narodowa	500,0	0,002
Ogółem:	19 825 634,7	100,00

Źródło: opracowanie własne na podstawie danych BDL GUS.

W powyższym zestawieniu można zauważyć, że podobnie jak w większości samorządów gmin wiejskich, główną część wydatków stanowią **wydatki związane z oświatą i wychowaniem**. W Gminie Poświętne w 2014 roku wyniosły one **ponad 9,2 mln PLN (39,8% ogółu wydatków)**. Po porównaniu wysokości wydatku z otrzymaną subwencją oświatową, należy stwierdzić, że **utrzymanie systemu oświaty w gminie kosztowało w 2014 roku lokalny samorząd aż niemal 4,5 mln PLN**. Dużą ilość środków pochłaniały również wydatki przeznaczane na rolnictwo i łowiectwo, pomoc społeczną i administrację publiczną. (łącznie 88,3% wszystkich wydatków). W 2014 roku powyżej 3% wszystkich wydatków przeznaczono na gospodarkę komunalną i ochronę środowiska (3,3%) i transport i łączność (3,0%). Pozostałe działy klasyfikacji budżetowej miały mniejszy procentowy udział w strukturze wydatków gminy. Ogółem Gmina Poświętne w 2014 roku środki finansowe wydatkowała na 15 różnych działów klasyfikacji budżetowej.

W budżecie Gminy Poświętne w 2014 roku cztery działy klasyfikacji budżetowej o najwyższej wysokości wydatków stanowiło łącznie 88,3% wszystkich wydatków gminy.

Wykres 85. Struktura wydatków Gminy Poświętne według działów klasyfikacji budżetowej w 2014 roku.

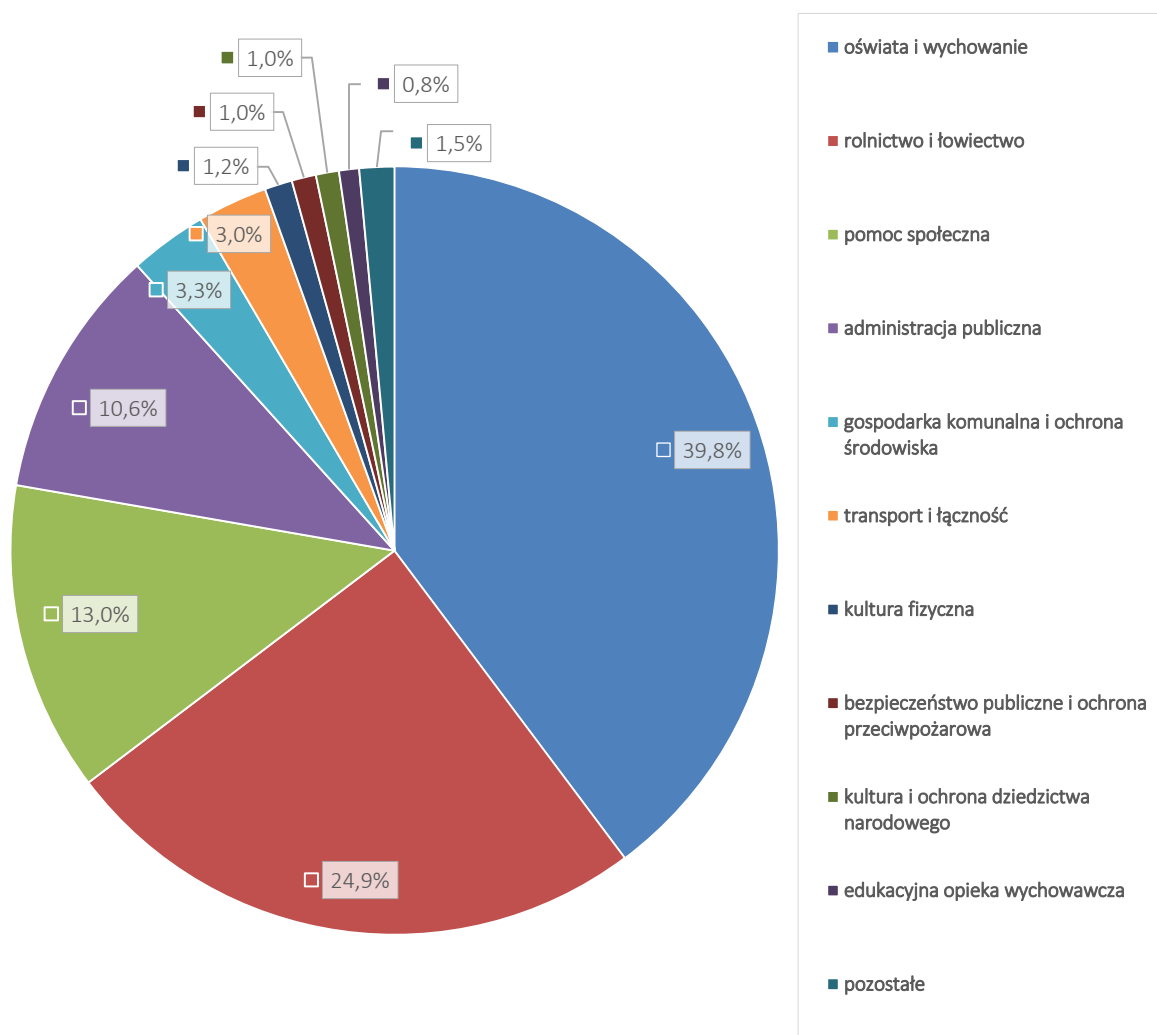

Źródło: opracowanie własne na podstawie danych BDL GUS.

Analizując dane historyczne od 2008 roku dotyczące wysokości % ogółu wydatków ogółem można zauważyć, że przeznaczanie największej części budżetu gminy na wspomniane wcześniej działy klasyfikacji budżetowej

– z wyjątkiem rolnictwa i łowiectwa – jest **stałą tendencją**. Wydatki na **oświatę i wychowanie** podlegają wahaniom – **od 40 do 50%**. Wydatki na **pomoc społeczną były stałe** i wynosiły ok **19%**, przy czym w 2014 roku spadły do poziomu 13%. Pozytywnym zjawiskiem jest także zmniejszenie odsetka wydatków na administrację publiczną z ok. 15%-owego poziomu do 10,6%. Pozostałe czynniki stanowią nieznaczny odsetek i utrzymują niemal stałą tendencję.

Tabela 36. Struktura wydatków Gminy Poświętne według działów klasyfikacji budżetowej w latach 2008-2014 w ujęciu procentowym.

Dział wydatków	% ogółu wydatków						
	2008	2009	2010	2011	2012	2013	2014
rolnictwo i łowiectwo	0,69	1,06	0,72	3,88	1,69	2,27	24,92
przetwórstwo przemysłowe	0,00	0,00	0,00	0,00	0,04	0,00	0,02
transport i łączność	8,56	16,17	7,94	2,58	3,60	4,09	2,96
działalność usługowa	0,00	0,12	0,00	0,00	0,00	0,00	0,00
administracja publiczna	16,21	14,40	13,36	14,47	15,53	14,56	10,58
urzędy naczelnych organów władzy państwowej, kontroli i ochrony prawa oraz sądownictwa	0,01	0,08	0,28	0,09	0,01	0,01	0,22
obrona narodowa	0,00	0,00	0,00	0,00	0,00	0,00	0,00
bezpieczeństwo publiczne i ochrona przeciwpożarowa	4,51	0,86	1,18	1,14	1,58	1,80	1,02
dochody od osób prawnych, od osób fizycznych i od innych jednostek nieposiadających osobowości prawnej oraz wydatki związane z ich poborem	0,27	0,23	0,16	0,20	0,00	0,00	0,00
obsługa długu publicznego	0,15	0,29	0,69	1,02	1,01	0,59	0,45
oświata i wychowanie	41,77	40,26	51,77	49,58	50,53	50,27	39,76
ochrona zdrowia	1,75	3,22	1,39	1,01	1,35	1,23	0,78
pomoc społeczna	20,85	18,15	18,00	19,27	18,18	18,56	13,05
pozostałe zadania w zakresie polityki społecznej	0,00	0,00	0,00	0,60	0,00	0,00	0,00
edukacyjna opieka wychowawcza	1,11	0,46	0,35	0,80	0,81	1,04	0,84
gospodarka komunalna i ochrona środowiska	2,89	3,51	2,91	3,96	3,72	4,21	3,25
kultura i ochrona dziedzictwa narodowego	1,11	1,06	1,17	1,29	1,74	1,27	0,97
kultura fizyczna	0,12	0,13	0,08	0,11	0,21	0,12	1,16
<i>Ogółem:</i>	100,00	100,00	100,00	100,00	100,00	100,00	100,00

Źródło: opracowanie własne na podstawie danych BDL GUS.

W przypadku wydatków przeliczonych na 1 mieszkańca Gmina Poświętne ze **średnią 3 802 zł** uplasowała się **na 3 miejscu w klasyfikacji gmin powiatu wołomińskiego**. Wyższe miejsca zajęła Gmina Strachówka i Klembów.

Wykres 86. Porównanie wydatków w przeliczeniu na 1 mieszkańca w gminach powiatu wołomińskiego w 2014 roku.

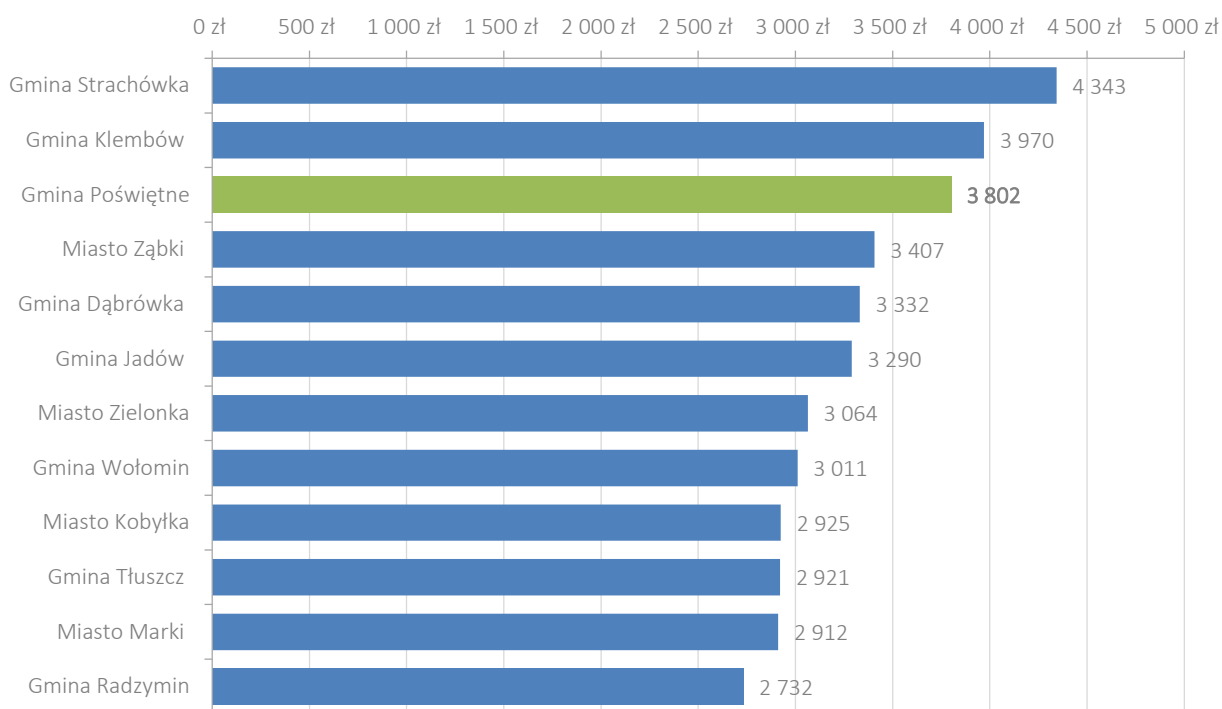

Źródło: opracowanie własne na podstawie danych BDL GUS.

W zestawieniu samych wydatków inwestycyjnych w przeliczeniu na 1 mieszkańca w powiecie wołomińskim przoduje Gmina Klembów. Wysokość tego wskaźnika osiągnęła tam w 2014 roku wartość 1 336 zł. W Gminie Poświętne w 2014 roku, **po przeliczeniu na 1 mieszkańca na inwestycje wydano średnio 1 228 zł**. Gmina Poświętne w tym zestawieniu również znalazła się również na 3 miejscu w powiecie wołomińskim.

Wykres 87. Porównanie wydatków inwestycyjnych w przeliczeniu na 1 mieszkańca w gminach powiatu wołomińskiego w 2014 r.

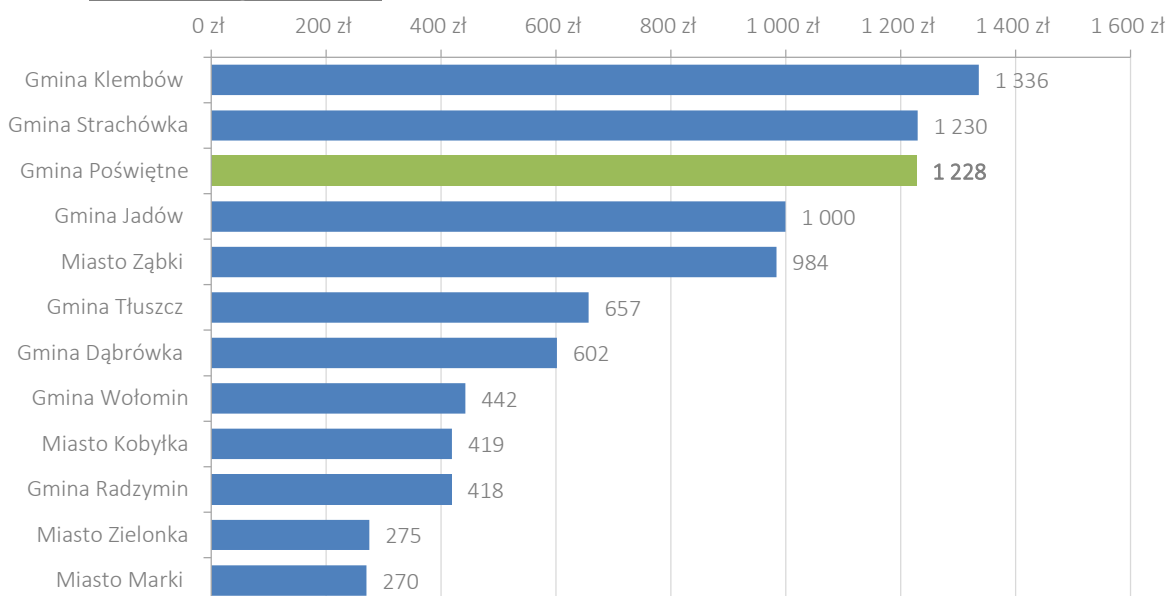

Źródło: opracowanie własne na podstawie danych BDL GUS.

6.2. Zrealizowane kluczowe inwestycje

W latach 2004-2015 w Gminie Poświętne przeprowadzono szereg inwestycji. Łącznie na inwestycje w latach 2004-2015 w Gminie Poświętne przeznaczono blisko 17,5 mln zł, z czego uzyskane dofinansowane wyniosło 7 mln zł.

Tabela 37. Kalendarium najważniejszych zadań inwestycyjnych w Gminie Poświętne zrealizowanych w latach 2004-2015.

2004 R.	
1.	XI.2004 r. - Wykonano asfaltu na drodze gminnej relacji: Nowy Cygów - Laskowizna – 1000 mb. Zadanie to uzyskało dofinansowanie z Funduszu Ochrony Gruntów Rolnych w kwocie 40 000,00 zł, cała wartość inwestycji to 128758,80 zł.
2.	XI.2004 r. - Wykonano modernizację drogi gminnej w miejscowości Międzyzyleś(wykonano asfalt) i uzyskano dofinansowanie z Funduszu Ochrony Gruntów Rolnych w wysokości: 35 000,00 zł, całość inwestycji: 121 677,07 zł
3.	XII.2004 r. - Wykonano remont Szkoły Podstawowej w Nowych Ręczajach(wykonano asfalt) – dokonano modernizacji centralnego ogrzewania i wymiany okien. Zadanie to uzyskało dofinansowanie w kwocie 39 740,00 zł z Program Aktywizacji Obszarów Wiejskich - wartość projektu: 91 621,07 zł.
2005 R.	
1.	X.2005 r. – Wykonano modernizację drogi gminnej (położono asfalt) w miejscowości Nowe Ręczaje - Kolno 1000 mb. Zadanie to uzyskało dofinansowanie z Funduszu Ochrony Gruntów Rolnych w wysokości 35 000,00 zł, całość inwestycji: 137 237,48 zł.
2.	XI.2005 r. – Wybudowano drogę gminną relacji: Nadbiel – Czubajowizna - dł. 1500 mb (wykonano asfalt), dofinansowanie pozyskano z „Mazowieckiego Programu Wyrównywania Rozwoju Obszarów Wiejskich” w kwocie: 257 574,00 zł, całość inwestycji: 286 193,70 zł.
W całym 2005 roku inwestycji drogowych gmina wykonała na kwotę ponad 1.2 mln złotych	
2006 R.	
1.	VII.2006 r. – Wykonano modernizację drogi gminnej (wykonanie podbudowy i asfaltu) relacji: Dąbrowica - Józefin - dł. 1200 mb dofinansowanie pozyskano z Samorządowego Program Rozwoju Mazowsza komponent C „Mazowieckiego Programu Wyrównywania Rozwoju Obszarów Wiejskich” w kwocie: 203 595,00 zł.
2.	VII.2006 r. – Wykonano remont Szkoły Podstawowej w Wólce Dąbrowickiej – wymiana okien środki pozyskano z programu Modernizacja i wyposażenie szkół w ramach Samorządowego Instrumentu Wsparcia Rozwoju Mazowsza komponent B – Mazowiecki Instrument Wsparcia Modernizacji Placówek Oświatowych w wysokości: 19 003,00 zł, całość robót: 38 006,66 zł.
3.	X.2006 r. – Wykonano modernizację drogi gminnej dojazdowej do pół relacji: Nowe Ręczaje - Kolno- dł.1000 mb dofinansowanie pozyskano z Funduszu Ochrony Gruntów Rolnych w kwocie 35 000,00 zł, całkowita wartość inwestycji: 55 655,18 zł.
4.	X.2006 r. – Wykonano modernizację drogi gminnej dojazdowej do pół relacji: Poświętne- Nowy Cygów dł. 900 mb dofinansowanie pozyskano z Funduszu Ochrony Gruntów Rolnych w kwocie 40 000,00 zł, całkowita wartość inwestycji: 106 237,60 zł.
5.	X.2006 r. – Wykonano remont i modernizację Szkoły Podstawowej w Zabraćcu - wymiana c.o. z Samorządowego Programu Rozwoju Mazowsza Komponent B - Mazowiecki Program Modernizacji Placówek Oświatowych na Terenach Wiejskich, uzyskano dofinansowanie w kwocie 26 565,00 zł, całość robót 48 331,06 zł.
6.	X.2006 r. – Wykonano modernizację drogi gminnej dojazdowej do pół w miejscowości Cygów (wykonanie asfaltu) - dł.700 mb dofinansowanie pozyskano z Funduszu Ochrony Gruntów Rolnych w kwocie: 50 000,00 zł, całość dofinansowania 106 237,60 zł.
W całym 2006 roku inwestycji drogowych gmina wykonała na kwotę ponad 1 mln złotych	
2007 R.	
1.	V.2007 r. - Początek działań związanych z wodociągowaniem gminy i zlecenie badań zasobów wody na wybranej do inwestycji działce w Kielczykowiźnie.

2.	VII.2007 r. - Wykonano remont dachu w Szkole Podstawowej w Zabrańcu dofinansowanie pozyskano z Programu - Modernizacja i wyposażenie szkół w ramach Samorządowego Instrumentu Wsparcia Rozwoju Mazowsza komponent B – Mazowiecki Instrument Wsparcia Modernizacji Placówek Oświatowych w kwocie 30 000,00 zł, wartość całkowita robót 69 692,84 zł.
3.	IX.2007 r. - Wykonano modernizację drogi gminnej w miejscowości Nadbiel 900 mb (asfalt) dofinansowanie pochodziło z Samorządowego Instrumentu Wsparcia Rozwoju Mazowsza komponentu C - „Mazowiecki Instrument Wsparcia Wyrównywania Rozwoju Gminnej Infrastruktury Drogowej” w wysokości 200 000,00 zł, wartość inwestycji: 225 194,31 zł.
4.	X.2007 r. - Modernizacja i wyposażenie w sprzęt sportowy boiska przy Szkole Podstawowej i Gimnazjum Poświętnem Samorządowego Instrumentu Wsparcia Rozwoju Mazowsza komponent D – Mazowiecki Instrument Wsparcia Rozwoju Infrastruktury Sportowej kwota dofinansowania: 14 000,00 zł.
5.	Remont samochodu TATRA OSP Turze dzięki dotacji z Samorządowego Program Wsparcia Ochotniczych Straży Pożarnych w Województwie Mazowieckim „OSP – 2007” w wysokości 14 332,00 zł, cała kwota remontu: 16 043,00 zł.
6.	XI.2007 r. – 2009 Poprawa wizerunku Urzędu Gminy – wykonanie elewacji zewnętrznej, remont pomieszczeń, wymiana okien, wymiana centralnego ogrzewania, informatyzacja – koszt ponad 500 tys. zł.
7.	XII.2007 r. - Zakup sprzętu dla OSP Ręczaje Polskie z Samorządowego Program Wsparcia Ochotniczych Straży Pożarnych w Województwie Mazowieckim „OSP – 2007” Zakup piły spalinowej Husqvarna 55 – 2 szt., Zakup piły spalinowej Mokita DCS 5200 i – 1 szt., kwota dofinansowania: 7 246,00 zł
8.	IX.2007 r. - Modernizacja drogi gminnej dojazdowej do pól w miejscowości Międzyzyleś (podbudowa)- dł. 655 mb wsparcie uzyskano z Funduszu Ochrony Gruntów Rolnych w wysokości: 35 000,00 zł, całość inwestycji 78 144,01 zł.
9.	XII.2007 r. - Zakupiono średni samochód ratowniczo-gaśniczy 4x2 dla Ochotniczej Straży Pożarnej w Turzu dofinansowanie otrzymano z Komendy Głównej Państwowej Straży Pożarnej w wysokości 400 000 zł, całość zakupu: 420 000 zł
2008 R.	
1.	V.2008 r. - Wykonano nawierzchnie asfaltowe na drodze gminnej dojazdowej do gruntów rolnych w miejscowości Międzyzyleś gm. Poświętne (wykonanie asfaltu) - dł. 655,00 mb, dofinansowano z Funduszu Ochrony Gruntów Rolnych w kwocie: 35 000,00 zł, całość robót 54 900,00 zł.
2.	VI.2008 r. - Remont dachu w Szkole Podstawowej w Turzu wykonano przy udziale Dotacji Celowej Z Budżetu Województwa Mazowieckiego na Modernizację i Wyposażenie Placówek Oświatowych w Ramach Samorządowego Instrumentu Wsparcia Rozwoju Mazowsza komponent B – Mazowiecki Instrument Wsparcia Modernizacji Placówek Oświatowych (pokrycie blachą powlekaną wraz z wykonaniem prac towarzyszących tj.- montaż nowej instalacji odgromowej,- montaż nowego systemu orywnowania,- montaż barier śniegowych) kwota dotacji: 35 000,00 zł, całość inwestycji: 173 466,15 zł.
3.	X.2008r. - Modernizacja drogi gminnej w miejscowości Trzcinka 1350,00 mb fundusze pomocowe pozyskano z Samorządowego Instrumentu Wsparcia Rozwoju Mazowsza komponentu C - „Mazowiecki Instrument Wsparcia Wyrównywania Rozwoju Gminnej Infrastruktury Drogowej” wykonanie podbudowy z kruszywa naturalnego oraz wykonanie warstwy ścieralnej z mieszanek mineralno – bitumicznych asfaltowych na odcinku 1350,00 mb., kwota dofinansowania 270 000,00 zł, całość inwestycji 353 453,52 zł.
4.	XI.2008 r. – Zakupiono sprzęt i umundurowanie dla OSP Turze, Zabraniec i Wola Ręczajska z Samorządowego Programu Wsparcia Ochotniczych Straży Pożarnych w Województwie Mazowieckim „OSP – 2008” - OSP Turze - agregat prądotwórczy – 1 szt. - OSP Zabraniec - ubranie KDS 2 częściowe- 3 szt., buty specjalne strażackie wz.428 - 5 par, buty specjalne strażackie wz.633 - 5 par, mundur koszarowy - 10 kpl., - OSP Wola Ręczajska - ubranie KDS 2 częściowe- 3 szt., buty specjalne strażackie wz.428 - 10 par, mundur koszarowy - 10 kpl., kwota dofinansowania: 27 935,00 zł,
5.	XII.2008 r. – Zakupiono samochód od przewozu osób niepełnosprawnych ze wsparciem z Państwowego Funduszu Rehabilitacji osób niepełnosprawnych, wartość pojazdu: 99 130,00 zł.
2009 R.	
1.	VII.2009 r.- Wybudowano studnię głębinowa dla potrzeb Stacji uzdatniania wody.
2.	VII.2009 r.- 2010 r. Budowa Sali sportowej wraz z łącznikiem w Cygowie, która została wykonana dzięki Programowi Rozwoju Bazy Sportowej Województwa mazowieckiego na 2010 rok z funduszu Rozwoju Kultury Fizycznej i dofinansowaniu w wysokości: 900 000,00 zł, całość inwestycji: 3 699 795,41 zł.
3.	VII.2009 r. - Przebudowa drogi gminnej dojazdowej do pól w miejscowości Czubajowizna gm. Poświętne (wykonanie podbudowy) przy współudziale Funduszu Ochrony Gruntów Rolnych wykonanie podbudowy z kruszywa łamanego długość 1000,00 mb i szerokość 4,70 mb 30 000,00 zł, całość inwestycji: 150 044,14 zł.

4.	IX.2009 r. – Przebudowa Drogi Gminnej Relacji Laskowizna – Józefin wykonano przy dofinansowaniu z Dotacji celowa z Budżetu Województwa Mazowieckiego w ramach Samorządowego Instrumentu Wsparcia Rozwoju Mazowsza komponent C: Mazowiecki Instrument Wsparcia Wyrównywania Rozwoju Gminnej Infrastruktury Drogowej- (wykonano podbudowę oraz asfalt na odcinku ok. 2100 mb i szer. 5,0 wraz z wykonaniem poboczny.) kwota dofinansowania: 293 000,00 zł, wartość całości inwestycji: 596 569,96 zł.
5.	IX.2009 r. - Remont dachu Szkoły Podstawowej i Gimnazjum w Poświętnem Rezerwa z Kuratorium Oświaty- pokrycie istniejącego dachu jedną warstwą papy termozgrzewalnej- wykonaniu obróbek blacharskich wywiewek kanalizacyjnych- obróbki kominów - wymianie instalacji odgromowej dachu, kwota dofinansowania: 37 579,00 zł, wartość robót: 47 020,91 zł.
6.	X.2009 r. – Wykonano remont budynku Szkoły Podstawowej w Nowych Ręczajach przy udziale środków z Dotacji celowej z Budżetu Województwa Mazowieckiego na Modernizację i Wyposażenie Placówek Oświatowych Samorządowego Instrumentu Wsparcia Rozwoju Mazowsza komponent B: Mazowiecki Instrument Wsparcia Modernizacji Placówek Oświatowych w wysokości: 70 000,00 zł, całość kosztów inwestycji: 158 139,63 zł.
7.	X.2009 r. – Dokonano zakupu sprzętu specjalistycznego dla Ochotniczej Straży Pożarnej Turze Samorządowy Program Wsparcia “OSP – 2009” dotacji celowej na dofinansowanie przez Województwo Mazowieckie Drabina nasadkowa – 3 szt.,- Wąż tłoczny – 14 szt.,- Wąż tłoczny – 11 szt.,- Radiotelefon nasobny – 1 szt., kwota dofinansowania: 8 265,00 zł, wartość całości zakupów: 11 790,97 zł
2010 R.	
1.	VII.2010 – Rozpoczęto opracowanie Planu wodociągownia gminy Poświętne oraz opracowanie dokumentacji projektowo-kosztorysowej stacji uzdatniania wody dla gminy Poświętne.
2.	IX.2010 r. - Przebudowę drogi gminnej dojazdowej do pól w miejscowości Czubajowizna gm. Poświętne dofinansowano z Funduszu Ochrony Gruntów Rolnych wykonano asfalt na odcinku ok. 1400,00 mb, wartość dofinansowania: 45 000,00 zł, całość robót: 317 038,96 zł.
3.	XI.2010 r. – Uzyskano dofinansowanie na remont budynku świetlicy wiejskiej w miejscowości Wola Cygowska z Programu Rozwoju Obszarów Wiejskich na lata 2007-2013 219 234,13 zł wykonano w 2011 r. w ramach działania 413 „Wdrażanie Lokalnych Strategii Rozwoju” w zakresie operacji, „Odnowa i rozwój wsi” objętego PROW na lata 2007-2013 - wartość całego projektu 346 534,74 zł., kwota pomocy 171 972,00 zł.
2012 R.	
1.	VI.2012 r. – Ocieplono budynek Szkoły Podstawowej w Międzyzlesiu za kwotę: 226 956,25 zł.
2.	X.2012 r. – Wybudowano plac zabaw przy Szkole Podstawowej w Wólce Dąbrowickiej w ramach Programu rządowego Radosna Szkoła za kwotę: 88 208,58 zł, w tym wsparcie w wysokości: 43 600,00 zł.
3.	X.2012 r. – Zawarcie umowy na wykonanie projektów sieci wodociągowej w miejscowości Wola Ręczajska, Kielczykowizna, Kolno, Ręczaje Polskie, Ręczaje Nowe oraz Wola Cygowska i Poświętne.
4.	XI.2012 r. – Modernizację drogi gminnej dojazdowej do gruntów rolnych o nawierzchni asfaltowej w miejscowości Nowe Ręczaje (wykonanie asfaltu, dł. 200 mb), wykonano przy współudziale środków udzielonych przez Województwo mazowieckie w formie dotacji ze środków związanych z wyłączeniem z produkcji gruntów rolnych w wysokości: 30 000,00 zł, całość robót: 62 031,22 zł.
2013 R.	
1.	VII.2013 r. – Rozpoczęto budowę stacji uzdatniania wody dla gminy Poświętne przy współudziale środków pochodzących z Unii Europejskiej w ramach działania 321 „Podstawowe usługi dla gospodarki i ludności wiejskiej, Program Rozwoju obszarów Wiejskich 2007-2013, kwota dofinansowania 1 660 420,00 zł, wartość inwestycji: 2 899 988,23 zł.
2.	IX.2013 r. – Wykonano modernizację drogi gminnej w miejscowości Laskowizna (wykonanie asfaltu, dł. 245 mb) wykonano przy współudziale środków udzielonych przez Województwo mazowieckie w formie dotacji ze środków związanych z wyłączeniem z produkcji gruntów rolnych w wysokości: 45 000,00 zł, całość inwestycji: 100 365,50 zł.
3.	IX.2013 r. – Wybudowano plac zabaw przy Szkole Podstawowej w Turzu w ramach Programu rządowego Radosna Szkoła za kwotę: 88 561,17 zł, w tym wsparcie w wysokości: 47 939,83 zł.
4.	X.2013 r. – Rozpoczęto budowę strażnicy dla Ochotniczej Straży Pożarnej w Turzu.
2014 R.	
1.	V.2014 r. – Wykonano przebudowę więźby dachowej i pokrycia dachu na budynku Szkoły Podstawowej w Nowych Ręczajach za kwotę 304 186,88 zł.

2.	VII.2014 r. – Rozpoczęto budowę sieci wodociągowej na odcinku od stacji uzdatniania wody w Kielczykowiźnie przez Wólę Ręczajską do Woli Cygowskiej, koszt budowy: 2 749 009,43 zł. IX. 2014 r. – Rozpoczęto budowę placu zabaw w miejscowości Czubajowizna realizowanego przy współudziale środków z Unii Europejskiej przeznaczonych w Ramach Działania 413 „Wdrażanie Lokalnych Strategii Rozwoju” w Zakresie Operacji Odpowiadających Warunkom Przyznania Pomocy w Ramach Działania „Odnowa i Rozwój Wsi” Objętego PROW na Lata 2007-2013, kwota dofinansowania: 64 874,00 zł, całość inwestycji: 99 743,98 zł.
3.	IX.2014 r. - Wybudowano wielofunkcyjne boisko sportowe w Cygowie - realizowanego przy współudziale środków z Unii Europejskiej przeznaczonych w Ramach Działania 413 „Wdrażanie Lokalnych Strategii Rozwoju” w Zakresie Operacji Odpowiadających Warunkom Przyznania Pomocy w Ramach Działania „Odnowa i Rozwój Wsi” Objętego PROW na Lata 2007-2013, kwota dofinansowania: 311 000,00 zł, całość inwestycji: 547 869,66 zł.
4.	IX. 2014 r. – Wybudowano placu zabaw w miejscowości Ręczaje Polskie realizowanego przy współudziale środków z Unii Europejskiej przeznaczonych w Ramach Działania 413 „Wdrażanie Lokalnych Strategii Rozwoju” w Zakresie Operacji Odpowiadających Warunkom Przyznania Pomocy w Ramach Działania „Odnowa i Rozwój Wsi” Objętego PROW na lata 2007-2013, kwota dofinansowania: 134 304,14 zł, całość inwestycji: 85 640,00 zł.
5.	X.2014 r. - Wybudowano place zabaw przy Szkole Podstawowej w Zabrańcu i Nowych Ręczajach w ramach i zgodnie z programem rządowym Radosna Szkoła suma dofinansowania 99 056,55 zł, całość inwestycji: 191 861,06 zł.
6.	XI.2014 r. – Rozpoczęto rozbudowę Szkoły Podstawowej w Zabrańcu, etap I – wykonanie fundamentów pod sale lekcyjne.
2015 R.	
1.	I.2015 r. – Wykonano rewitalizację centrum miejscowości Poświętne przy współudziale środków z Unii Europejskiej przeznaczonych w Ramach Działania 413 „Wdrażanie Lokalnych Strategii Rozwoju” w Zakresie Operacji Odpowiadających Warunkom Przyznania Pomocy w Ramach Działania „Odnowa i Rozwój Wsi” Objętego PROW na Lata 2007-2013, kwota dofinansowania: 112 904,00 zł, całość inwestycji: ponad 200 tys. zł.

Źródło: opracowanie własne na podstawie danych uzyskanych z Urzędu Gminy Poświętne.

Gmina Poświętne była również beneficjentem 12 projektów edukacyjnych współfinansowanych ze środków UE, w szczególności w ramach Programu Operacyjnego Kapitał Ludzki (POKL). Największy projekt „Super przedszkolaki” (Priorytet IX. Rozwój wykształcenia i kompetencji w regionach. Wyrównywanie szans edukacyjnych) był zrealizowany w 2015 roku i objęte były nim wszystkie szkoły podstawowe z gminy – łączna kwota projektu to 592783,61 zł. **łączna wartość zrealizowanych projektów edukacyjnych wyniosła ponad 2,25 mln zł.**

Tabela 38. Zrealizowane projekty edukacyjne z Unii Europejskiej (POKL i inne).

L.p.	Informacje na temat projektów
1.	2010-2011 - Priorytet IX. Rozwój wykształcenia i kompetencji w regionach. Wyrównywanie szans edukacyjnych, „Język angielski kluczem do przyszłości”, Szkoła Podstawowa w Poświętnem - 150.713 zł.
2.	Rozwój edukacji na terenach wiejskich w latach 2008 – 2013, „Umiem i wiem jak właściwie wykorzystać swój wolny czas”, 2009 r. Szkoła Podstawowa w Międzyzlesiu 30.975 zł.
3.	Aktualizacja jst i organizacji pozarządowych "W zdrowym ciele piękny umysł" 2008 rok Publiczne Gimnazjum w Poświętnem - 35.140 zł.
4.	„Zagrajmy o sukces”, 2010/2011, Publiczne gimnazjum w Poświętnem - 48.966 zł
5.	„Wirtualna społeczność Szkoły Podstawowej w Wólce Dąbrowickiej”, POKL 2011 r. - 41.399,56 zł.
6.	„Szkoła równych szans - Programy rozwojowe IV edycja”, 2012/2013, Publiczne Gimnazjum w Poświętnem - 191.655 zł i Szkoła Podstawowa w Międzyzlesiu 192.152 zł.
7.	„Dziecięca Akademia Przyszłości”, Wyrównywanie szans edukacyjnych poddziałanie 9.1.2 program w ramach POKL 2012 – 2013, Szkoła Podstawowa w Międzyzlesiu 18.024,00 zł. i Szkoła Podstawowa w Turzu 18.024,00 zł.
8.	„Indywidualizacja = solidna edukacja”, Wyrównywanie szans edukacyjnych poddziałanie 9.1.2, projekt w ramach POKL 2012-2013 dla Szkoły Podstawowej w Poświętnem, Szkoły Podstawowej w Międzyzlesiu, Szkoły Podstawowej w Nowych Ręczajach, Szkoły Podstawowej w Wólce Dąbrowickiej, Szkoły Podstawowej w Turzu, Szkoły Podstawowej w Zabrańcu na łączną kwotę 179.969,29 zł.

L.p.	Informacje na temat projektów
9.	„Stawiamy na indywidualizację 2013/2014”, Wyrównywanie szans edukacyjnych poddziałanie 9.1.2, projekt w ramach POKL dla Szkoły Podstawowej w Poświętnem, Szkoły Podstawowej w Międzyzlesiu, Szkoły Podstawowej w Nowych Ręczajach, Szkoły Podstawowej w Wólce Dąbrowickiej, Szkoły Podstawowej w Turzu, Szkoły Podstawowej w Zabzańcu na łączną kwotę 183 868,80zł.
10.	„Szansa na sukces 2013/2014”, Wyrównywanie szans edukacyjnych poddziałanie 9.1.2, projekt w ramach POKL Szkoła Podstawowa w Nowych Ręczajach i Szkoła Podstawowa w Zabzańcu na łączną kwotę 498 558,00 zł.
11.	„Moja przyszłość 2014/2015”, Wyrównywanie szans edukacyjnych poddziałanie 9.1.2, projekt w ramach POKL Publiczne Gimnazjum w Poświętnem, Szkoła Podstawowa w Międzyzlesiu, Szkoła Podstawowa w Wólce Dąbrowickiej na łączną kwotę 73 530,00 zł.
12.	2015 r. - Priorytet IX. Rozwój wykształcenia i kompetencji w regionach. Wyrównywanie szans edukacyjnych, „Super przedszkolaki”, objęte programem wszystkie szkoły podstawowe z gminy, łączna kwota projektu: 592 783,61 zł.
Razem: 2 255 758,26	

Źródło: opracowanie własne na podstawie danych uzyskanych z Urzędu Gminy Poświętne.

Ponadto, Gmina Poświętne była beneficjentem **5 projektów w ramach funduszy Programu Rozwoju Obszarów Wiejskich na lata 2007-2013 (PROW)**. łączną kwota wartości projektów wyniosła ponad 4,13 mln zł, zaś wartość otrzymanego dofinansowania to ponad 2,4 mln zł.

Tabela 39. Lista projektów dofinansowanych z funduszy PROW 2007-2013.

	Tytuł projektu	Działanie	Wartość projektu	Dofinansowanie z UE
1	Budowa boiska sportowego wielofunkcyjnego w Cygowie	Oś IV: Wdrażanie lokalnych strategii rozwoju - Odnowa i rozwój wsi	547 869,66 zł	311 000 zł
2	Budowa placu zabaw w miejscowości Ręczaje Polskie	Oś IV: Wdrażanie lokalnych strategii rozwoju - Odnowa i rozwój wsi	134 304,14 zł	85 640 zł
3	Budowa placu zabaw w miejscowości Czubajowizna	Oś IV: Wdrażanie lokalnych strategii rozwoju - Odnowa i rozwój wsi	99 743,98 zł	64 874 zł
4	Budowa Stacji Uzdatniania Wody dla Gminy Poświętne	Oś III: Podstawowe usługi dla gospodarki i ludności wiejskiej	2 829 782,42 zł	1 660 420 zł
5	Rewitalizacja centrum miejscowości Poświętne	Oś IV: Wdrażanie lokalnych strategii rozwoju - Odnowa i rozwój wsi	178 726,63 zł	112 904 zł
			4 136 961,57 zł	2 406 810,00 zł

Źródło: opracowanie własne na podstawie www.mazovia.pl/baza-projektow.

6.3. Planowanie i zagospodarowanie przestrzenne

Planowanie i zagospodarowanie przestrzenne ma istotne znaczenie dla obecnych i potencjalnych mieszkańców, władz samorządowych i przede wszystkim inwestorów. Planowanie przestrzenne jest silnie związane z zasadami korzystania z nieruchomości, a także z obrotem nimi. Sporządzanie miejscowych planów zagospodarowania przestrzennego pomaga w ustalaniu przeznaczenia terenu, rozmieszczaniu inwestycji celu publicznego oraz określaniu sposobów zagospodarowania i warunków zabudowy terenu.

Według danych GUS z 2014 r., zaledwie **1,9% powierzchni Gminy Poświętne** (198 ha) było **objęte obowiązującymi planami zagospodarowania przestrzennego**. Jest to 11 (przedostatni) wynik w powiecie wołomińskim.

6.4. Wizerunek gminy

Obecnie **bardzo trudno mówić o posiadaniu przez gminę spójnego, przemyślanego wizerunku**. Gmina Poświętne posiada **herb oraz flagę**, z którymi możliwa jest jej identyfikacja. Gmina nie posiada jednakże własnego hejnału, ani patrona. **Nie posiada także opracowanego dokumentu strategicznego dotyczącego promocji gminy** oraz elementów Systemu Identyfikacji Wizualnej. Opracowany jest jednakże wzór odznak „Zasłużony dla Gminy Poświętne”.

Zdjęcie 9. Herb Gminy Poświętne.



Źródło: materiał dostarczony przez Urząd Gminy Poświętne.

Blazonowanie: *Na tarczy późnogotyckiej w polu zielonym uskrzydłona srebrno noga orła złota, trzymająca szablę polską w skos srebrną o rękojeści i jelcu złotym²⁷.*

Zdjęcie 10. Flaga Gminy Poświętne.



Źródło: materiał dostarczony przez Urząd Gminy Poświętne.

²⁷ Źródło: *Herb, pieczęcie i weksylia Gminy Poświętne*. Ośrodek Badań Genealogiczno-Heraldycznych i Regionalnych „HISTORIAE”, Tomasz Steifer i Paweł Szymon Towpik.

► STRATEGIA ROZWOJU GMINY POŚWIĘTNE NA LATA 2016-2023

Na prostokątnym zielonym płacie o proporcjach 5:8 (stosunek szerokości/wysokości do długości) centralnie umieszczone godła z herbu Gminy Poświętne.²⁸

Zdjęcie 11. Odznaka „Zasłużony dla Gminy Poświętne”.



Źródło: materiał dostarczony przez Urząd Gminy Poświętne.

W oparciu kolorystkę herbu i flagi, powstała strona internetowa Gminy Poświętne, na której w czytelny graficznie sposób prezentowane są treści interesujące dla mieszkańców. Konieczna jest jednakże aktualizacja zapisów w poszczególnych zakładkach. Większego wyeksponowania i uzupełnienia wymagają materiały przeznaczone dla przedsiębiorców i inwestorów. Strona stanowi podstawowe narzędzie informacyjne władz gminy.

Gmina nie posiada oficjalnego profilu (*fanpage*) na portalu społecznościowym Facebook.

Zdjęcie 12. Strona główna internetowego serwisu Gminy Poświętne.

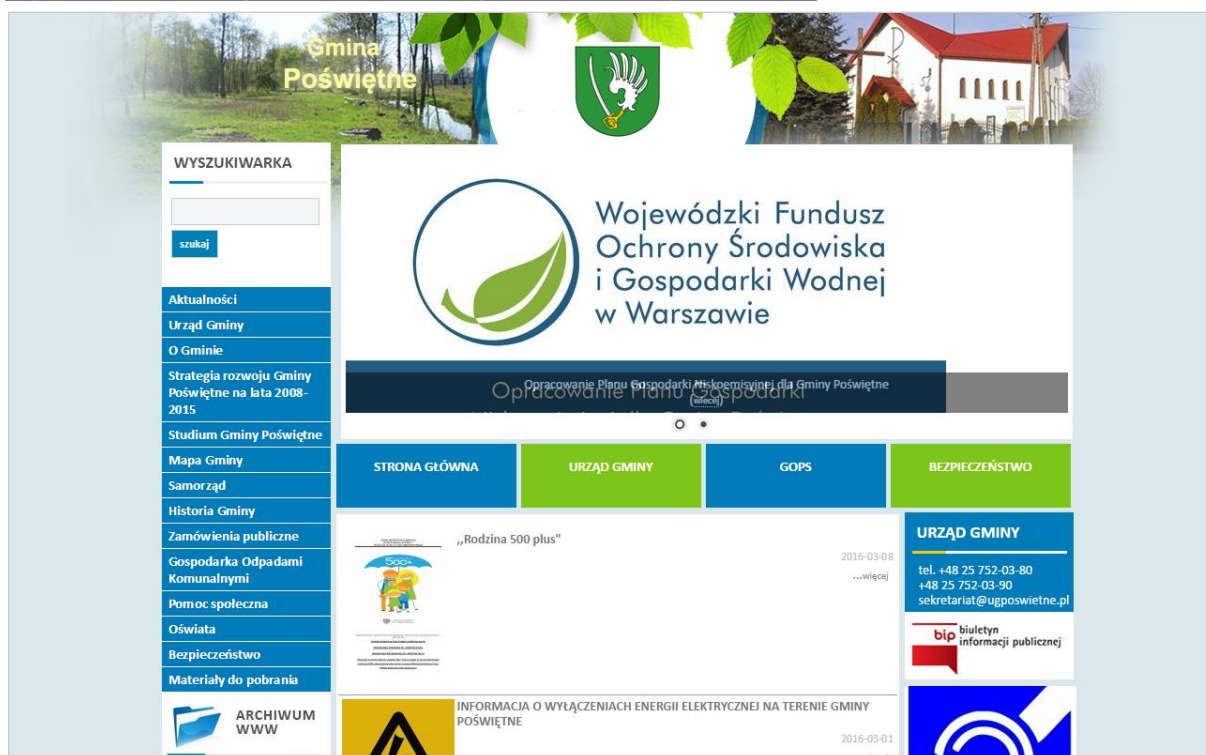

Źródło: www.ugposwietne.pl

²⁸ Tamże.

6.5. Jakość kapitału społecznego

Organizacje pozarządowe

Organizacje pozarządowe stanowią istotny element społeczeństwa obywatelskiego. Oprócz bezpośrednich korzyści, aktywność organizacji pozarządowych przynosi także szereg korzyści pośrednich, niekiedy równie istotnych jak te podstawowe, do których należą m.in.: tworzenie miejsc pracy, wypełnianie usługami bądź dobrami niszy, którymi rynek ani państwo nie są zainteresowane²⁹. Dane liczbowe dotyczące organizacji pozarządowych – stowarzyszeń, fundacji i organizacji społecznych zostały zaczerpnięte z Banku Danych Lokalnych GUS i pochodzą z końca 2014 roku.

W Gminie Poświętne w wymienionym okresie **wskaźnik aktywności obywatelskiej (WAO)** (liczba stowarzyszeń, fundacji i organizacji społecznych w przeliczeniu na 10 tys. mieszkańców) **wynosił 16**. Jest to przedostatni wynik w klasyfikacji gmin powiatu wołomińskiego i jest to liczba wyraźnie niższa niż w przypadku liderującego Jadowa (WAO = 27). „Nasylenie” organizacjami pozarządowymi działającymi w Gminie Poświętne jest jednakże nieznacznie niższe od średniej w powiecie wołomińskim (19), jednak bardzo wyraźnie słabszy niż w województwie mazowieckim (41).

Wykres 88. Wskaźnik aktywności obywatelskiej – liczba stowarzyszeń, fundacji i organizacji społecznych w przeliczeniu na 10 tys. mieszkańców – w województwie mazowieckim, powiecie wołomińskim i gminach powiatu wołomińskiego w 2014 roku.

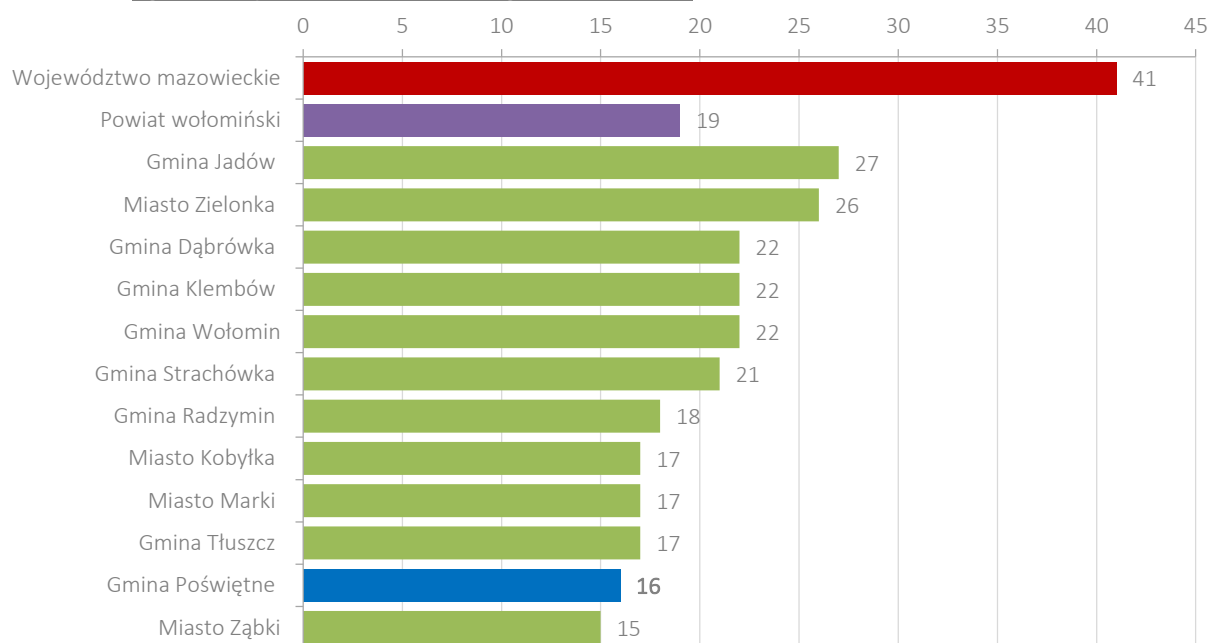

Źródło: opracowanie własne na podstawie danych BDL GUS.

Wśród organizacji pozarządowych działających na terenie Gminy Poświętne, znajdujących się w Krajowym Rejestrze Sądowym, są:

²⁹ Na podstawie www.osektorze.ngo.pl.

Tabela 40 Lista organizacji pozarządowych z obszaru Gminy Poświętne wpisanych do Krajowego Rejestru Sądowego (kolejność alfabetyczna).

Lp.	Nazwa	Miejscowość
1.	OCHOTNICZA STRAŻ POŻARNA W RĘCZAJACH POLSKICH	Ręczaje Polskie
2.	OCHOTNICZA STRAŻ POŻARNA W TURZU	Turze
3.	OCHOTNICZA STRAŻ POŻARNA W WOLI RĘCZAJSKIEJ	Wola Ręczajska
4.	OCHOTNICZA STRAŻ POŻARNA W POŚWIĘTNEM	Poświętne
5.	OCHOTNICZA STRAŻ POŻARNA W RĘCZAJACH NOWYCH	Ręczaje Nowe
6.	OCHOTNICZA STRAŻ POŻARNA W ZABRAŃCU	Zabraniec
7.	MIKROPOMOC-PARTNERSTWO DLA JUTRA	Józefin
8.	STOWARZYSZENIE "OGRODY WRZOS CZUBAJOWIZNY"	Czubajowizna
9.	STOWARZYSZENIE RAZEM NA RZECZ ROZWOJU GMINY POŚWIĘTNE	Poświętne

Źródło: opracowanie własne na podstawie <https://ems.ms.gov.pl/krs/wyszukiwaniepodmiotu?t:lb=t>.

Frekwencja wyborcza

Jednym ze sposobów analizowania aktywności obywatelskiej jest weryfikacja frekwencji wyborczej. Uważa się bowiem, że im wyższy udział mieszkańców w akcie głosowania tym wyższa świadomość społeczna, jak również chęć uczestnictwa w życiu publicznym.

W Gminie Poświętne aż w 15 na 19 głosowań wyborczych od 2000 roku, frekwencja była niższa niż średnia ogólnopolska, przy czym różnice te były wyraźne. Szczególną popularnością cieszyły się wybory samorządowe do Rady Gminy Poświętne, podczas których frekwencja oscylowała około 60%. Aktywność wyborczą mieszkańców Gminy Poświętne należy ocenić jako będącą na **przeciętnym poziomie**.

Przeciętna frekwencja wyborcza w Gminie Poświętne, w połączeniu z niskim wskaźnikiem NGO na 10 tys. mieszkańców, wskazują na niski potencjał w aspekcie aktywności społecznej ludności Gminy Poświętne.

Wykres 89. Porównanie frekwencji wyborczej w Gminie Poświętne, powiecie wołomińskim, woj. mazowieckim i Polsce w różnych typach wyborów.

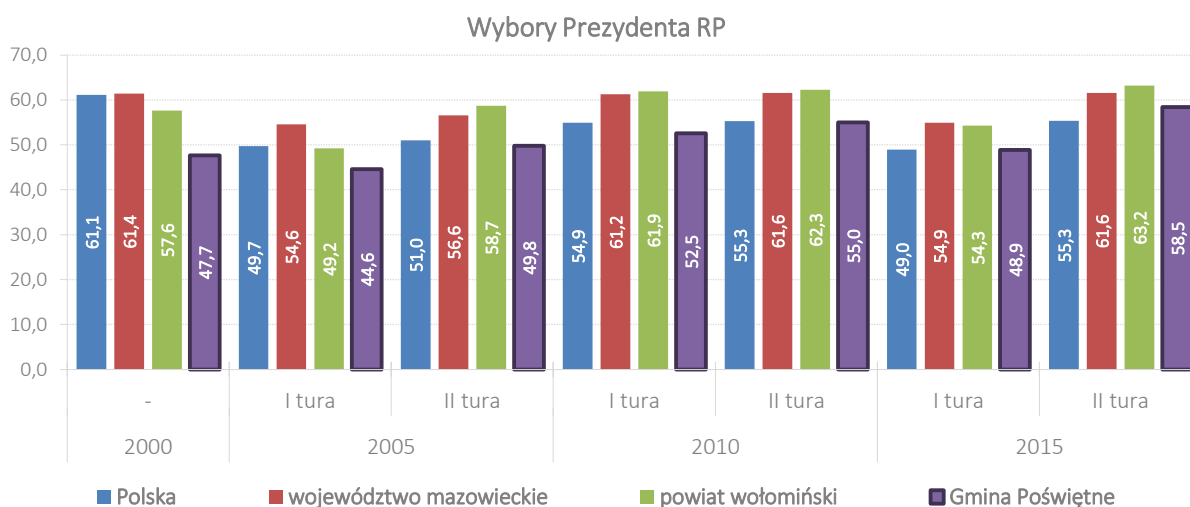

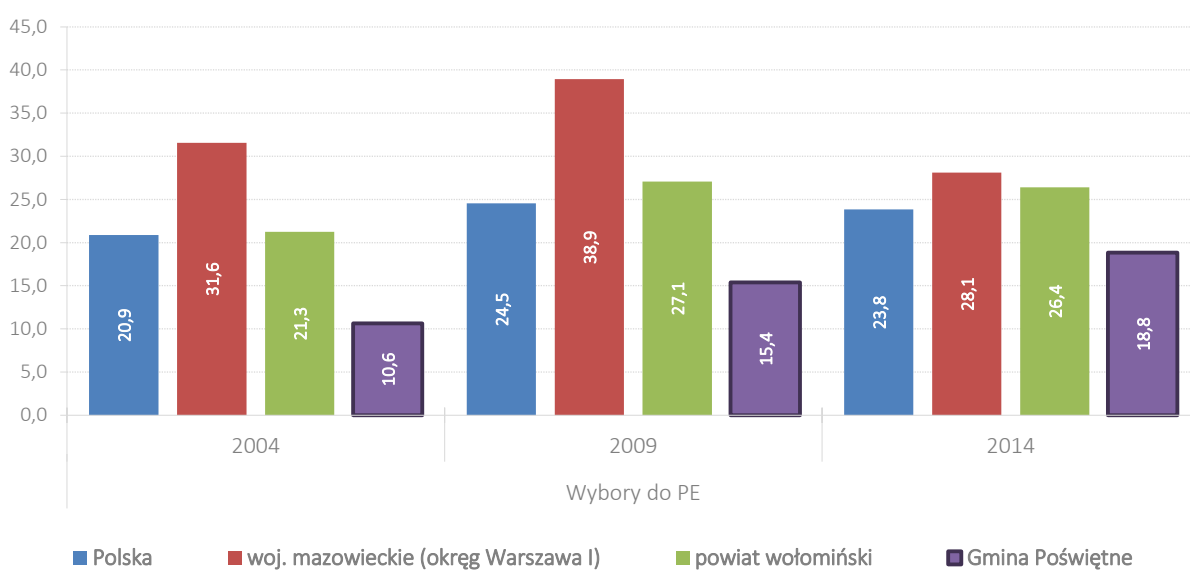
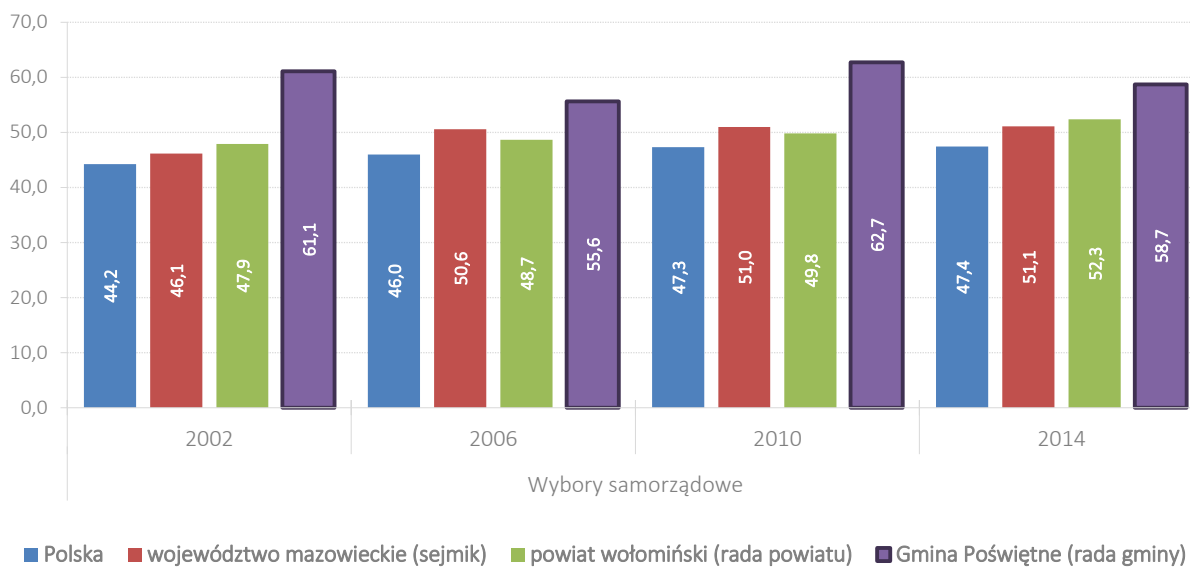
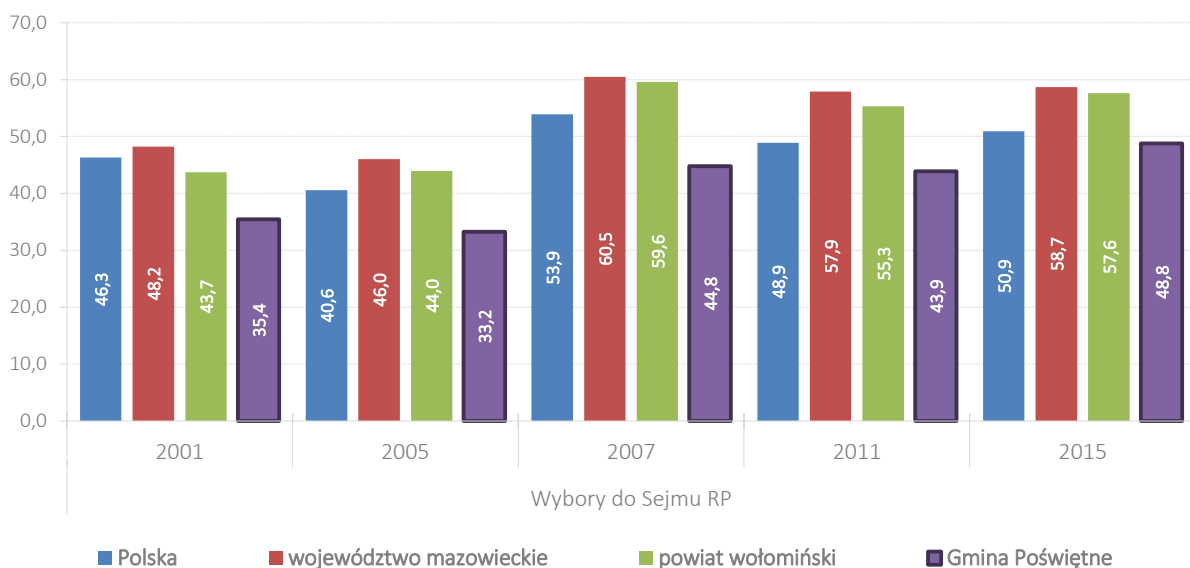

Źródło: opracowanie własne na podstawie danych PKW.

ANALIZA REGIOSTRATEG – BENCHMARKING GMINY POŚWIĘTNE

1. METODOLOGIA ANALIZY REGIOSTRATEG

Analiza atrakcyjności i potencjału rozwojowego jest przeprowadzana za pomocą autorskiego narzędzia Polskiej Agencji Rozwoju Regionalnego „PARR” o nazwie **RegioStrateg**. Opiera się na zestawieniu ściśle dobranych aktualnych (stan na dzień: 31 grudnia 2014 roku)³⁰ **120 wskaźników** statystycznych pochodzących z Banku Danych Lokalnych Głównego Urzędu Statystycznego. Dzięki temu, że wszystkie dane mają to samo wiarygodne i rzetelne źródło możliwe jest ich porównywanie i analizowanie. Wskaźniki zostały zestawione w 8 kategoriach i po stosownym przeliczeniu określają atrakcyjność danej JST i jej perspektywy rozwojowe.

W analizie wykorzystano **120 wyselekcjonowanych wskaźników statystycznych podzielonych na 8 kategorii:**

ikona	nazwa kategorii
	Demografia
	Rynek pracy
	Infrastruktura techniczna
	Mieszkalnictwo
	Potencjał społeczny i kulturalny
	Wykształcenie i szkolnictwo
	Przedsiębiorczość
	Stabilność finansowa JST

³⁰ W metodologii zastosowano dane pochodzące z 31.12.2014 roku, natomiast w przypadku 3 wskaźników, ze względu na brak dostępności danych z 31.12.2014 r., wykorzystano starsze, tj.:

- % ludności z wykształceniem zasadniczym zawodowym – 2002 r. (Narodowy Spis Powszechny)
- % ludności z wykształceniem wyższym – 2002 r. (Narodowy Spis Powszechny); % ludności z wykształceniem podstawowym ukończonym, podstawowym nieukończonym i bez wykształcenia – 2002 r. (NSP).



Wykres 90. Schemat analizy RegioStrateg.





Źródło: opracowanie własne PARR przy wykorzystaniu szablonu freepik.com.

Tabela 41. Zestawienie i kategoryzacja wskaźników analiz RegioStrateg.

kategoria	wskaźnik
Demografia 	<ol style="list-style-type: none"> 1. Liczba ludności 2. Gęstość zaludnienia (ludność na 1 km²) 3. Wskaźnik obciążenia demograficznego wiekiem poprodukcyjnym 4. Wskaźnik obciążenia ekonomicznego 5. % osób w wieku przedprodukcyjnym 6. % osób w wieku produkcyjnym 7. Przyrost naturalny na 1000 mieszkańców 8. Liczba małżeństw zawartych na 1000 mieszkańców 9. Saldo migracji na 1000 mieszkańców 10. Długookresowa dynamika zmian liczby ludności (% zmiany w stosunku do 2002 roku) 11. Długookresowa dynamika zmian wskaźnika obciążenia demograficznego wiekiem poprodukcyjnym (% zmiany w stosunku do 2002 roku)

kategoria	wskaźnik
<p>Rynek pracy</p> 	<p>12. Liczba pracujących na 1000 mieszkańców 13. Liczba bezrobotnych na 1000 mieszkańców 14. Udział bezrobotnych zarejestrowanych w liczbie ludności w wieku produkcyjnym 15. Liczba uczniów szkół zasadniczych 16. % ludności z wykształceniem zasadniczym zawodowym 17. Liczba osób bezrobotnych na przypadającą na 1 osobę pracującą 18. Roczna zmiana liczby osób pracujących (rok poprzedni = 100) 19. Roczna zmiana liczby osób bezrobotnych (rok poprzedni = 100) 20. % wydatków w budżecie gminy na pomoc społeczną 21. Udział osób w gospodarstwach domowych korzystających ze środowiskowej pomocy społecznej w ludności ogółem 22. % ludności utrzymującej się ze źródeł niezarobkowych 23. Długookresowa dynamika zmian liczby osób bezrobotnych na 1 osobę pracującą (% zmiany w stosunku do 2003 roku)</p>
<p>Infrastruktura techniczna</p> 	<p>24. % ludności korzystającej z wodociągu 25. % ludności korzystającej z kanalizacji 26. % ludności korzystającej z gazu 27. Wydatki budżetu gminy na gospodarkę komunalną i ochronę środowiska na 1 mieszkańca 28. % wydatków budżetu gminy na gospodarkę komunalną i ochronę środowiska 29. Wydatki budżetu gminy na transport i łączność na 1 mieszkańca 30. % wydatków budżetu gminy na transport i łączność 31. Wydatki na drogi publiczne (udział w wydatkach ogółem) 32. % ludności korzystającej z kanalizacji do % ludności korzystającej z wodociągu 33. Powierzchnia gminy objęta obowiązującymi planami zagospodarowania przestrzennego ogółem 34. Udział powierzchni objętej obowiązującymi miejscowymi planami zagospodarowania przestrzennego w powierzchni ogółem 35. Długookresowa dynamika zmian długość czynnej sieci wodociągowej - zmiana w stosunku do 2002 roku (rok 2002 = 100) 36. Długookresowa dynamika zmian długość czynnej sieci kanalizacyjnej - zmiana w stosunku do 2002 roku (rok 2002 = 100)</p>
<p>Mieszkalnictwo</p> 	<p>37. % mieszkań wyposażonych w wodociąg 38. % mieszkań wyposażonych w ustęp spłukiwany 39. % mieszkań wyposażonych w łazienkę 40. % mieszkań wyposażonych w centralne ogrzewanie 41. % mieszkań wyposażonych w gaz z sieci 42. % ludności obsługiwanej przez oczyszczalnię ścieków (miejskie i wiejskie) 43. Liczba mieszkań na 1 mieszkańca 44. Powierzchnia użytkowa mieszkań na 1 osobę 45. Mieszkania oddane do użytkowania na 1000 mieszkańców 46. Izby oddane do użytkowania na 1000 mieszkańców 47. Powierzchnia użytkowa mieszkań oddanych do użytkowania 48. % wydatków w budżecie gminy na gospodarkę mieszkaniową</p>

kategoria	wskaźnik
<p data-bbox="240 719 464 786">Potencjał społeczny i kulturalny</p> 	<p data-bbox="549 259 1078 286">49. Zakłady opieki zdrowotnej na 10.000 mieszkańców</p> <p data-bbox="549 311 852 338">50. Liczba ludności na 1 aptekę</p> <p data-bbox="549 362 1086 389">51. % wydatków w budżecie gminy na ochronę zdrowia</p> <p data-bbox="549 414 1142 441">52. Podstawowa opieka zdrowotna - porady na 1 mieszkańca</p> <p data-bbox="549 465 1206 492">53. Domy i ośrodki kultury, kluby i świetlice na 10.000 mieszkańców</p> <p data-bbox="549 517 1273 544">54. Placówki biblioteczne (biblioteki i filie ogółem) na 10.000 mieszkańców</p> <p data-bbox="549 568 1114 595">55. Czytelnicy bibliotek publicznych na 1000 mieszkańców</p> <p data-bbox="549 620 1002 647">56. Wypożyczenia księgozbioru na 1 czytelnika</p> <p data-bbox="549 672 1174 698">57. Liczba zwiedzających muzea i oddziały na 1000 mieszkańców</p> <p data-bbox="549 723 935 750">58. Widzowie kin na 1000 mieszkańców</p> <p data-bbox="549 775 1310 819">59. Miejsca rzeczywiste (łącznie z oddziałami) w żłobkach w stosunku do dzieci w wieku 0-3 lata</p> <p data-bbox="549 844 991 902">60. % wydatków w budżecie gminy na kulturę i ochronę dziedzictwa narodowego</p> <p data-bbox="549 927 772 954">61. Miejsca noclegowe</p> <p data-bbox="549 978 1299 1037">62. Dynamika zmian liczby miejsc noclegowych całorocznych w turystycznych obiektach zbiorowego zakwaterowania (rok poprzedni=100)</p> <p data-bbox="549 1061 1225 1088">63. Korzystający z noclegów w obiektach zbiorowego zakwaterowania</p> <p data-bbox="549 1113 1310 1171">64. Dynamika zmian liczby udzielonych noclegów w turystycznych w obiektach zbiorowego zakwaterowania (rok poprzedni=100)</p> <p data-bbox="549 1196 1238 1223">65. Łączna powierzchnia parków narodowych i parków krajobrazowych</p> <p data-bbox="549 1247 775 1274">66. Powierzchnia lasów</p> <p data-bbox="549 1299 1299 1326">67. Fundacje, stowarzyszenia i organizacje społeczne na 10.000 mieszkańców</p> <p data-bbox="549 1350 1075 1377">68. % wydatków w budżecie gminy na kulturę fizyczną</p> <p data-bbox="549 1402 1238 1429">69. Kluby sportowe na 1000 mieszkańców w wieku przedprodukcyjnym</p>
<p data-bbox="233 1619 475 1686">Poziom wykształcenia i szkolnictwo</p> 	<p data-bbox="549 1458 954 1485">70. % ludności z wykształceniem wyższym</p> <p data-bbox="549 1509 1350 1536">71. Efektywność wydatków oświatowych (subwencje na zadania oświatowe = 100)</p> <p data-bbox="549 1561 1378 1619">72. Miejsca w placówkach wychowania przedszkolnego w stosunku do dzieci w wieku 3-6 lat</p> <p data-bbox="549 1644 991 1671">73. Liczba uczniów liceów ogólnokształcących</p> <p data-bbox="549 1695 1294 1753">74. % ludności z wykształceniem podstawowym ukończonym, podstawowym nieukończonym i bez wykształcenia</p> <p data-bbox="549 1778 1289 1836">75. Uczniowie szkół podstawowych przypadający na 1 komputer z dostępem do Internetu przeznaczony do użytku uczniów</p> <p data-bbox="549 1861 1326 1919">76. Uczniowie gimnazjów przypadający na 1 komputer z dostępem do Internetu przeznaczony do użytku uczniów</p> <p data-bbox="549 1944 1110 1971">77. Współczynnik skolaryzacji brutto (szkoły podstawowe)</p> <p data-bbox="549 1995 1007 2022">78. Współczynnik skolaryzacji brutto (gimnazja)</p>

kategoria	wskaźnik
<p style="text-align: center;">Przedsiębiorczość</p> 	<p>79. Wskaźnik przedsiębiorczości</p> <p>80. Dynamika zmian wskaźnika przedsiębiorczości (rok poprzedni = 100)</p> <p>81. Podmioty na 1000 mieszkańców w wieku produkcyjnym</p> <p>82. Jednostki nowo zarejestrowane w rejestrze REGON na 10 tys. ludności</p> <p>83. Jednostki wykreślone z rejestru REGON na 10 tys. ludności</p> <p>84. Osoby fizyczne prowadzące działalność gospodarczą na 100 osób w wieku produkcyjnym</p> <p>85. Podmioty nowo zarejestrowane na 10 tys. ludności w wieku produkcyjnym</p> <p>86. % firm działających w usługach rynkowych</p> <p>87. % firm działających w usługach nierynkowych</p> <p>88. Liczba mikro przedsiębiorstw (0-9 prac.)</p> <p>89. Liczba małych przedsiębiorstw (10-49 prac.)</p> <p>90. Liczba średnich przedsiębiorstw (50-249 prac.)</p> <p>91. Liczba dużych przedsiębiorstw (250-999 prac.)</p> <p>92. Liczba dużych przedsiębiorstw (powyżej 1000 prac.)</p> <p>93. Spółki handlowe z udziałem kapitału zagranicznego (sektor prywatny)</p> <p>94. Długookresowa dynamika zmian wskaźnika przedsiębiorczości - zmiana w stosunku do 2002 roku (rok 2002 = 100)</p>
<p style="text-align: center;">Stabilność finansowa JST</p> 	<p>95. Dochody gminy</p> <p>96. Dochody gminy na 1 mieszkańca</p> <p>97. Dochody własne na 1 mieszkańca</p> <p>98. Dochody własne na 1 mieszkańca (udział w PIT)</p> <p>99. Dochody własne na 1 mieszkańca (udział w CIT)</p> <p>100. Udział podatku od nieruchomości w dochodach własnych</p> <p>101. Udział podatku rolnego w dochodach własnych</p> <p>102. Środki pozyskane z Unii Europejskiej na finansowanie programów i projektów unijnych (łącznie w latach 2007-2013)</p> <p>103. Środki pozyskane z Unii Europejskiej na finansowanie programów i projektów unijnych na 1 mieszkańca (średnia z lat 2007-2013)</p> <p>104. Udział dochodów własnych w dochodach ogółem</p> <p>105. Wydatki budżetu gminy</p> <p>106. Wydatki budżetu gminy na 1 mieszkańca</p> <p>107. Wydatki majątkowe inwestycyjne na 1 mieszkańca</p> <p>108. Wydatki na administrację publiczną na 1 mieszkańca</p> <p>109. Udział wydatków inwestycyjnych w wydatkach ogółem</p> <p>110. Wydatki bieżące na wynagrodzenia na 1 mieszkańca</p> <p>111. Efektywność budżetowa (relacja dochodów do wydatków budżetu gminy)</p> <p>112. Obsługa długu publicznego na 1 mieszkańca</p> <p>113. Dynamika zmian dochodów gminy (rok poprzedni = 100)</p> <p>114. Dynamika zmian wydatków gminy (rok poprzedni = 100)</p> <p>115. Dynamika zmian wydatków majątkowych inwestycyjnych gminy (rok poprzedni = 100)</p>

kategoria	wskaźnik
	116. Średnia roczna wysokość wydatków inwestycyjnych w okresie 2008-2014
	117. Średnia roczna wysokość wydatków inwestycyjnych w okresie 2002-2014
	118. Średni roczny udział wydatków inwestycyjnych w wydatkach ogółem w okresie 2008-2014
	119. Długookresowa dynamika zmian dochodów gminy - zmiana w stosunku do 2002 roku (rok 2002 = 100)
	120. Długookresowa dynamika zmian udziału dochodów własnych w dochodach ogółem - zmiana w stosunku do 2002 roku (rok 2002 = 100)

Każdemu z powyższych 120 wskaźników przypisuje się określone wartości statystyczne pochodzące z BDL GUS, a następnie dla każdego wskaźnika zostaje **wyliczona pozycja, którą dana gmina zajmuje na tle innych**. W ramach 8 zdefiniowanych kategorii określa się miejsce (pozycję), które gmina zajmuje na tle pozostałych. Następnie sumuje się pozycje gminy zajmowane w ramach z każdej kategorii. **Suma wszystkich 8 pozycji analizowanej JST w ramach każdej z kategorii tworzy podejście syntetyczne i wskazuje ATRAKCYJNOŚĆ danej gminy w porównaniu z innymi** (im mniejsza suma wszystkich pozycji tym wyższa pozycja gminy).

Natomiast **suma wszystkich pozycji – łącznie dla 120 wskaźników – tworzy ujęcie sumaryczne i wskazuje na POTENCJAŁ ROZWOJOWY gminy w przyszłości** (im mniejsza suma wszystkich miejsc tym wyższa pozycja gminy). Sposób określenia szans rozwojowych gminy w przyszłości opiera się na zbadaniu dysproporcji pomiędzy poszczególnymi wskaźnikami. Im mniejsze dysproporcje i większa spójność wewnętrzna tym większe szanse rozwojowe gminy. Im większe dysproporcje tym szanse na dynamiczny rozwój są ograniczone ze względu na konieczność włożenia większego wysiłku (finansowego, organizacyjnego, inwestycyjnego, promocyjnego, mentalnościowego itd.) w pokonanie barier i słabości rozwojowych.

Analiza atrakcyjności i potencjału rozwojowego pozwala określić:

- ➔ **ranking atrakcyjności JST** – pokazuje miejsce, które JST z analizowanego obszaru zajmują pod względem atrakcyjności,
- ➔ **ranking potencjałów rozwojowych JST** – pokazuje miejsce, które JST z analizowanego obszaru zajmują pod względem potencjału rozwojowego,
- ➔ **indeks atrakcyjności** – obrazuje stan atrakcyjności JST w analizowanym roku³¹; im wartość bliższa 1,00 tym większa atrakcyjność, im bliższa 0,00 tym niższa,
- ➔ **indeks potencjału rozwojowego** – wskazuje na potencjalne szanse rozwojowe analizowanej JST; im wartość bliższa 1,00 tym większy potencjał rozwojowy, im bliższa 0,00 tym niższy,
- ➔ **współczynnik podobieństwa analizowanego obszaru** – obrazuje w jakim stopniu gmin analizowanego obszaru są do siebie podobne; im wartość bliżej 1,00 tym podobieństwo analizowanych JST większe, im bliżej 0,00 tym mniejsze (0,00 oznacza całkowity brak podobieństwa analizowanych gmin³², natomiast 1,00 to całkowite podobieństwo oznaczające, że wszystkie gminy mają identyczną wartość w danym wskaźniku/kategorii),

³¹ W tym przypadku analizowanym rokiem jest rok 2014.

³² Całkowita różnica analizowanych JST w praktyce nigdy nie wystąpi, bowiem nawet największa różnica nie będzie oznaczała tego, że JST są całkowicie różne od siebie.

- **wskaźnik dominacji** – ukazuje, w jakim stopniu analizowana gmina dominuje nad innymi, tzn. zajmuje lepsze (wyższe) miejsca od innych JST (0,00 – zupełny brak dominacji; 1,00 – całkowita dominacja),
- **współczynnik konkurencyjności** – określa, w ramach każdego wskaźnika i kategorii, stopień przewagi lub jej brak w porównaniu z innymi JST; zakłada się, że JST zaczyna osiągać przewagę konkurencyjną, jeżeli przekracza benchmark dla 25% najlepszych gmin; jeżeli wartość współczynnika mieści się w przedziale 0,00-0,99 oznacza to, że JST traci pod względem konkurencyjności (im wartość bliższa 0,00 tym dystans do grupy 25% najlepszych JST większy, im wartość bliższa 0,99 tym dystans mniejszy); natomiast wartość współczynnika powyżej 1,00 oznacza budowanie pozycji konkurencyjnej i im jest większa do >1 tym konkurencyjność większa.

Sposób wyliczenia wskaźników i współczynników oraz ich znaczenie prezentuje poniższy opis:

kategoria	nr	wskaźnik	j.m.	typ zmiennej	Benchmark – 25% najlepszych (wzorzec)	Analizowana gmina	pozycja	Kontekstowe wskaźniki			współczynnik podobieństwa	wskaźnik dominacji	współczynnik konkurencyjności
								podobieństwo analizowanego obszaru	dystans do lidera	konkurencyjność analizowanej gminy			
Demografia	1	Liczba ludności	osoba	St	9 114	9 029	4	0,030	0,13	0,986	0,58	0,49	0,83
	2	Gęstość zaludnienia (ludność na 1 km2)	osoba	St	98,0	100,0	3	0,245	0,06	1,039			
	3	Wskaźnik obciążenia demograficznego wiekiem poprodukcyjnym	osoba	DSt	30,0	32,0	7	0,871	0,55	0,739			
	4	Wskaźnik obciążenia ekonomicznego	osoba	DSt	60,5	61,8	6	0,605	0,45	0,750			

Numer wskaźnika
Stała wartość dla każdego ze 120 wskaźników

Typ zmiennej:
- **St** – to stymulanta, a więc im wyższa wartość tym lepiej
- **DSt** – to destymulanta, a więc im niższa wartość tym lepiej

Benchmark 25%
Określa stopę odniesienia do 25% najlepszych gmin z danego obszaru. Wartość pokazuje po przekroczeniu jakiej wartości dana JST należy do grupy 25% liderów

Pozycja Gminy
na tle pozostałych analizowanych JST

Podobieństwo obszaru
Określa dystans jaki dzieli najsłabszą gminę od granicy 25% benchmarku najlepszych gmin
Im wartość bliższa 1,00 tym podobieństwo większe, im wartość bliższa 0,00 tym większe dysproporcje

Dystans do lidera
Ukazuje jaka jest różnica pomiędzy analizowaną gminą, a liderem w danym wskaźniku.
Im wartość bliższa 0,00 tym dystans większy, im wartość bliższa 0,99 tym dystans mniejszy.
1,00 – analizowana gmina jest liderem (najlepsza);
0,00 – analizowana gmina jest ostatnia (najgorsza)

Konkurencyjność
Określa, w ramach każdego wskaźnika i kategorii, stopień przewagi lub jej brak w porównaniu z innymi JST.
0,00 – brak konkurencyjności;
1,00 – konkurencyjność analogiczna do gminy rozpoczynającej benchmark 25% najlepszych gmin;
powyżej 1,00 – budowanie pozycji konkurencyjnej, im wartość >1 tym konkurencyjność większa

Dominacja
Określa w ramach każdej kategorii w jakim stopniu analizowana gmina zajmuje lepsze (wyższe) pozycje (miejsca) od innych JST.
0,00 – zupełny brak dominacji (gmina we wszystkich wskaźnikach zajmuje ostatnie miejsce);
1,00 – całkowita dominacja (gmina we wszystkich wskaźnikach zajmuje 1 miejsce)

Przeprowadzona analiza umożliwia stworzenie **macierzy rozwoju** (ogólnej oraz w ramach każdej z kategorii: demografia, rynek pracy, infrastruktura techniczna, mieszkalnictwo, potencjał społeczny i kulturalny, poziom wykształcenia i szkolnictwo, przedsiębiorczość, stabilność finansowa JST). Macierz rozwoju polega na umieszczeniu na 2-osiowym wykresie pozycji gminy, gdzie oś poziomą stanowi „dominacja”, a oś pionową „konkurencyjność”. W zależności od pozycji gminy na macierzy rozwoju mamy do czynienia z różnymi sytuacjami rozwojowymi: od niskiej dominacji i niskiej konkurencyjności po wysoką dominację i wysoką pozycję konkurencyjną. Poszczególne warianty ukazuje poniższy wykres:

Wykres 91. Schemat macierzy rozwoju.

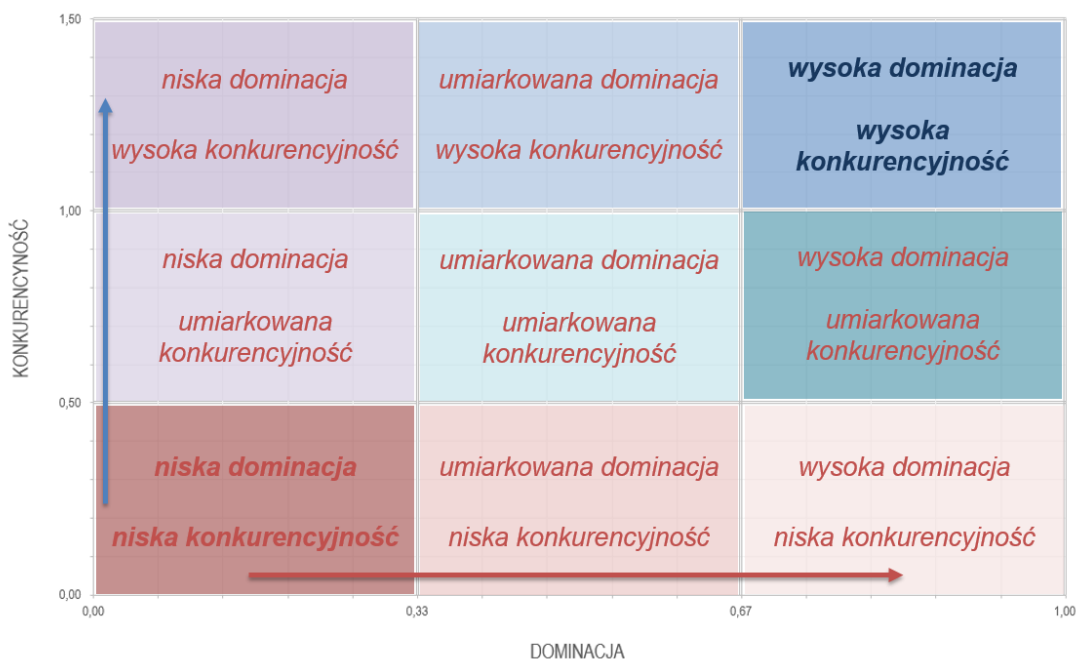

Źródło: opracowanie własne PARR.

Wyniki analizy zobrazowane są także na **barometrach** – są to specjalne wykresy obrazujące indeksy atrakcyjności i potencjału rozwojowego (w przypadku potencjału rozwojowego również w obszarach poszczególnych kategorii). Barometr jest podzielony na 5 przedziałów, które obrazują stopień osiągniętego poziomu atrakcyjności i potencjału rozwojowego – od bardzo niskiego (kolor czerwony) do bardzo wysokiego (kolor ciemno niebieski).

Wykres 92. Schemat barometru.

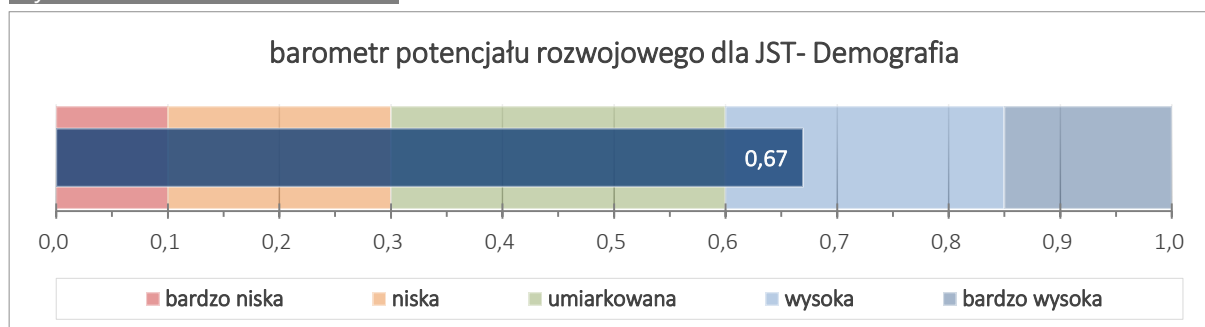

Źródło: opracowanie własne PARR.

Sposób analizy danych

Aby skutecznie dokonać analizy porównawczej (benchmarkingowej) atrakcyjności i potencjału rozwojowego należy mieć świadomość następujących informacji:

- » do każdego ze 120 wskaźników przypisane są konkretne dane statystyczne pochodzące z Banku Danych Lokalnych Głównego Urzędu Statystycznego – zapewnia to rzetelność i obiektywizm poprzez porównywanie wszystkich JST na podstawie tego samego źródła danych;
- » każdy wskaźnik ma przypisany konkretny stały numer, który jest niezmienny. Także np. numer wskaźnika 1 to "liczba ludności", 103 to "środki pozyskane z Unii Europejskiej na finansowanie programów i projektów unijnych (łącznie w latach 2007-2013), a 111 "efektywność budżetowa (relacja dochodów do wydatków budżetu gminy)" i pod tymi numerami wskaźniki występują w całej analizie;
- » jeżeli w analizowanej gminie wartość wybranego wskaźnika wynosi 0 (zero) lub „brak” wówczas automatycznie przypisywane jest gminie ostatnie miejsce w rankingu; możliwa jest taka sytuacja, że wszystkie analizowane gminy mają w określonym wskaźniku przypisane ostatnie pozycje, bowiem na ich terenie np. nie ma kina – wówczas we wskaźnik nr 58 „Widzowie kin na 1000 mieszkańców” wszystkie analizowane JST będą miały przypisane ostatnie pozycje;
- » każda z 8 kategorii ma stały kolor, który jest niezmienny w całej analizie, np. demografia to kolor żółty, przedsiębiorczość niebieski, a potencjał społeczny i kulturalny zielony;
- » w ocenach miejsca (pozycje) 1 (kolor złoty), 2 (kolor srebrny), 3 (kolor brązowy) zawsze są najwyższe i najbardziej pozytywne, natomiast im niższa wartość tym sytuacja JST jest gorsza – najniższe wartości są zawsze zaznaczone czerwonym kolorem (im ciemniejszy odcień czerwonego tym pozycja niższa i sytuacja gorsza);
- » budowanie przewagi konkurencyjnej następuje jeżeli wartość wskaźnika konkurencyjności jest wyższa od 1 – im wartość wyższa od 1 tym przewaga konkurencyjna silniejsza; jeżeli wartość wskaźnika konkurencyjności = 0,00 wówczas dana gmina zajmuje ostatnie miejsce na tle wszystkich analizowanych JST i tym samym w żaden sposób nie może budować nad nimi przewagi konkurencyjnej.

2. ANALIZA ATRAKCYJNOŚCI I POTENCJAŁU ROZWOJOWEGO GMIN POWIATU WOŁOMIŃSKIEGO

W wyniku analizy został opracowany ranking gmin powiatu wołomińskiego (12 jednostek). W przypadku gmin miejsko-wiejskich Radzymin, Tłuszcz i Wołomin, brano pod uwagę statystyki łączne dla obszaru wiejskiego i miejskiego. W analizie gmin w powiecie pozycja każdej z gmin zawierała się w przedziale od „1” (najwyższa) do „12” (najniższa).

Tabela 42. Zestawienie wyników analizy RegioStrateg dla Gminy Poświętne w odniesieniu do gmin powiatu wołomińskiego.

kategoria	nr wskaźnika	wskaźnik	j.m.	typ zmiennej	benchmark – 25% najlepszych	Gmina Poświętne	pozycja	podobieństwo analizowanego obszaru	dystans do lidera	konkurencyjność	współczynnik podobieństwa (kohezji)	wskaźnik dominacji	współczynnik konkurencyjności
Demografia	1	Liczba ludności	osoba	St	26 219	6 137	11	0,44	0,07	0,142	0,53	0,62	0,78
	2	Gęstość zaludnienia (ludność na 1 km ²)	osoba	St	900,3	59,0	11	0,34	0,01	0,038			
	3	Wskaźnik obciążenia demograficznego wiekiem poprodukcyjnym	osoba	DSt	21,2	21,3	4	0,51	0,84	0,989			
	4	Wskaźnik obciążenia ekonomicznego	osoba	DSt	57,4	55,6	1	0,44	1,00	1,077			
	5	% osób w wieku przedprodukcyjnym	%	St	22,6	22,1	6	0,60	0,63	0,883			
	6	% osób w wieku produkcyjnym	%	St	63,6	64,2	1	0,71	1,00	1,067			
	7	Przyrost naturalny na 1000 mieszkańców	osoba	St	5,6	5,7	3	0,57	0,72	1,014			
	8	Liczba małżeństw zawartych na 1000 mieszkańców	-	St	4,9	5,9	1	0,56	1,00	1,612			
	9	Saldo migracji na 1000 mieszkańców	osoba	St	15,7	2,0	9	0,59	0,26	0,313			
	10	Długookresowa dynamika zmian liczby ludności (% zmiany w stosunku do 2002 roku)	%	St	27,0	2,7	10	0,54	0,25	0,388			
	11	Długookresowa dynamika zmian wskaźnika obciążenia demograficznego wiekiem poprodukcyjnym (% zmiany w stosunku do 2002 roku)	%	DSt	-8,5	-19,9	1	0,48	1,00	1,031			

kat	nr	wskaźnik	j.m.	typ	benchmark	Gmina Poświętne	pozycja	podobieństwo	dystans	konkurencyjność	współczynnik	wskaźnik	współczynnik
gora	wskaźnika			zmiennej	– 25% najlepszych			analizowanego obszaru	do lidera		współczynnika podobieństwa (kohezji)	dominacji	konkurencyjności
Rynek pracy	12	Liczba pracujących na 1000 mieszkańców	osoba	St	183,3	60,0	10	0,56	0,03	0,041	0,55	0,38	0,58
	13	Liczba bezrobotnych na 1000 mieszkańców	osoba	DSt	46,6	61,9	9	0,62	0,28	0,440			
	14	Udział bezrobotnych zarejestrowanych w liczbie ludności w wieku produkcyjnym	%	DSt	7,4	9,6	9	0,61	0,33	0,514			
	15	Liczba uczniów szkół zasadniczych	uczeń	St	45,5	0,0	12	0,49	0,00	0,000			
	16	% ludności z wykształceniem zasadniczym zawodowym	%	St	22,9	23,0	3	0,62	0,86	1,010			
	17	Liczba osób bezrobotnych na przypadającą na 1 osobę pracującą	osoba	DSt	0,2	1,0	10	0,50	0,27	0,281			
	18	Roczna zmiana liczby osób pracujących (rok poprzedni = 100)	-	St	106,6	101,7	7	0,34	0,13	0,635			
	19	Roczna zmiana liczby osób bezrobotnych (rok poprzedni = 100)	-	DSt	88,6	87,6	3	0,46	0,81	1,096			
	20	% wydatków w budżecie gminy na pomoc społeczną	%	DSt	11,2	13,0	8	0,69	0,25	0,540			
	21	Udział osób w gospodarstwach domowych korzystających ze środowiskowej pomocy społecznej w ludności ogółem	%	DSt	5,8	10,1	11	0,44	0,44	0,583			
	22	% ludności utrzymującej się ze źródeł niezarobkowych	%	DSt	13,2	13,1	3	0,52	0,84	1,012			
	23	Długookresowa dynamika zmian liczby osób bezrobotnych na 1 osobę pracującą (% zmiany w stosunku do 2003 roku)	%	DSt	-37,1	-32,8	6	0,74	0,27	0,815			

katgoria	nr wskaźnika	wskaźnik	j.m.	typ zmiennej	benchmark – 25% najlepszych	Gmina Poświętne	pozycja	podobieństwo analizowanego obszaru	dystans do lidera	konkurencyjność	współczynnik podobieństwa (kohezyności)	wskaźnik dominacji	współczynnik konkurencyjności
Infrastruktura techniczna	24	% ludności korzystającej z wodociągu	%	St	79,3	0,0	12	0,65	0,00	0,000	0,53	0,01	0,01
	25	% ludności korzystającej z kanalizacji	%	St	78,9	0,0	12	0,64	0,00	0,000			
	26	% ludności korzystającej z gazu	%	St	83,9	5,4	10	0,66	0,06	0,064			
	27	Wydatki budżetu gminy na gospodarkę komunalną i ochronę środowiska na 1 mieszkańca	PLN	St	308,0	123,2	12	0,47	0,00	0,000			
	28	% wydatków budżetu gminy na gospodarkę komunalną i ochronę środowiska	%	St	9,8	3,3	12	0,51	0,00	0,000			
	29	Wydatki budżetu gminy na transport i łączność na 1 mieszkańca	PLN	St	363,8	112,2	12	0,47	0,00	0,000			
	30	% wydatków budżetu gminy na transport i łączność	%	St	13,1	3,0	12	0,52	0,00	0,000			
	31	Wydatki na drogi publiczne (udział w wydatkach ogółem)	%	St	13,1	3,0	12	0,52	0,00	0,000			
	32	% ludności korzystającej z kanalizacji do % ludności korzystającej z wodociągu	-	St	1,0	0,0	12	0,61	0,00	0,000			
	33	Powierzchnia gminy objęta obowiązującymi planami zagospodarowania przestrzennego ogółem	ha	St	2 972,5	198,0	11	0,41	0,01	0,052			
	34	Udział powierzchni objętej obowiązującymi miejscowymi planami zagospodarowania przestrzennego w powierzchni ogółem	%	St	98,0	1,9	11	0,63	0,02	0,015			
	35	Długookresowa dynamika zmian długości czynnej sieci wodociągowej - zmiana w stosunku do 2002 roku (rok 2002 = 100)	-	St	358,2	brak	12	0,42	0,00	0,000			
	36	Długookresowa dynamika zmian długości czynnej sieci kanalizacyjnej - zmiana w stosunku do 2002 roku (rok 2002 = 100)	-	St	2 554,5	brak	12	0,43	0,00	0,000			

kat	nr	wskaźnik	j.m.	typ	benchmark – 25% najlepszych	Gmina Poświętne	pozycja	podobieństwo analizowanego obszaru	dystans do lidera	konkurencyjność	współczynnik podobieństwa (kohezji)	wskaźnik dominacji	współczynnik konkurencyjności
Mieszkalnictwo	37	% mieszkań wyposażonych w wodociąg	%	St	95,5	71,8	11	0,83	0,53	0,554	0,61	0,19	0,21
	38	% mieszkań wyposażonych w ustęp splukiwany	%	St	94,8	71,0	10	0,82	0,53	0,559			
	39	% mieszkań wyposażonych w łazienkę	%	St	93,4	66,5	10	0,80	0,48	0,507			
	40	% mieszkań wyposażonych w centralne ogrzewanie	%	St	89,6	63,6	10	0,75	0,47	0,522			
	41	% mieszkań wyposażonych w gaz z sieci	%	St	83,8	4,7	10	0,66	0,05	0,056			
	42	% ludności obsługiwanej przez oczyszczalnię ścieków (miejskie i wiejskie)	%	St	69,7	0,0	12	0,60	0,00	0,000			
	43	Liczba mieszkań na 1 mieszkańca	mieszkanie	St	0,4	0,3	12	0,52	0,00	0,000			
	44	Powierzchnia użytkowa mieszkań na 1 osobę	m2	St	31,5	22,3	12	0,58	0,00	0,000			
	45	Mieszkania oddane do użytkowania na 1000 mieszkańców	mieszkanie	St	10,3	2,3	10	0,44	0,05	0,096			
	46	Izby oddane do użytkowania na 1000 mieszkańców	izba	St	36,6	13,4	10	0,44	0,10	0,221			
47	Powierzchnia użytkowa mieszkań oddanych do użytkowania	m2	St	25 378,5	2 010,0	10	0,42	0,03	0,059				
48	% wydatków w budżecie gminy na gospodarkę mieszkaniową	%	St	3,2	0,0	12	0,48	0,00	0,000				

kategoria	nr wskaźnika	wskaźnik	j.m.	typ zmiennej	benchmark – 25% najlepszych	Gmina Poświętne	pozycja	podobieństwo analizowanego obszaru	dystans do lidera	konkurencyjność	współczynnik podobieństwa (kohezji)	wskaźnik dominacji	współczynnik konkurencyjności
Potencjał społeczny i kulturalny	49	Zakłady opieki zdrowotnej na 10.000 mieszkańców	zoz	St	3,2	1,6	10	0,52	0,19	0,349	0,46	0,12	0,23
	50	Liczba ludności na 1 aptekę	osoba	DSt	3 349,5	brak	12	0,49	0,00	0,000			
	51	% wydatków w budżecie gminy na ochronę zdrowia	%	St	0,8	0,8	4	0,46	0,40	0,944			
	52	Podstawowa opieka zdrowotna - porady na 1 mieszkańca	porady	St	4,0	2,8	11	0,54	0,09	0,137			
	53	Domy i ośrodki kultury, kluby i świetlice na 10.000 mieszkańców	-	St	7,9	0,0	12	0,50	0,00	0,000			
	54	Placówki biblioteczne (biblioteki i filie ogółem) na 10.000 mieszkańców	-	St	4,1	4,9	2	0,58	0,93	1,214			
	55	Czytelnicy bibliotek publicznych na 1000 mieszkańców	osoba	St	154,0	118,0	6	0,45	0,23	0,446			
	56	Wypożyczenia księgozbioru na 1 czytelnika	wol.	St	20,2	11,2	12	0,62	0,00	0,000			
	57	Liczba zwiedzających muzea i oddziały na 1000 mieszkańców	osoba	St	0,0	0,0	12	0,29	0,00	0,000			
	58	Widzowie kin na 1000 mieszkańców	osoba	St	0,0	0,0	12	0,29	0,00	0,000			
59	Miejsca rzeczywiste (łącznie z oddziałami) w żłobkach w stosunku do dzieci w wieku 0-3 lata	-	St	0,0	0,0	12	0,53	0,00	0,000				

kategoria	nr wskaźnika	wskaźnik	j.m.	typ zmiennej	benchmark – 25% najlepszych	Gmina Poświętne	pozycja	podobieństwo analizowanego obszaru	dystans do lidera	konkurencyjność	współczynnik podobieństwa (kohezyności)	wskaźnik dominacji	współczynnik konkurencyjności
	60	% wydatków w budżecie gminy na kulturę i ochronę dziedzictwa narodowego	%	St	3,1	1,0	11	0,59	0,02	0,029			
	61	Miejsca noclegowe	miejsce	St	78,3	0,0	12	0,47	0,00	0,000			
	62	Dynamika zmian liczby miejsc noclegowych całorocznych w turystycznych obiektach zbiorowego zakwaterowania (rok poprzedni=100)	-	St	102,7	brak	12	0,42	0,00	0,000			
	63	Korzystający z noclegów w obiektach zbiorowego zakwaterowania	osoba	St	3 946,5	0,0	12	0,39	0,00	0,000			
	64	Dynamika zmian liczby udzielonych noclegów w turystycznych w obiektach zbiorowego zakwaterowania (rok poprzedni=100)	-	St	146,3	brak	12	0,49	0,00	0,000			
	65	Łączna powierzchnia parków narodowych i parków krajobrazowych	ha	St	0,0	0,0	12	0,29	0,00	0,000			
	66	Powierzchnia lasów	ha	St	3 182,7	2 466,8	5	0,47	0,39	0,753			
	67	Fundacje, stowarzyszenia i organizacje społeczne na 10.000 mieszkańców	NGO	St	22,0	16,0	11	0,52	0,08	0,143			
	68	% wydatków w budżecie gminy na kulturę fizyczną	%	St	1,4	1,2	5	0,36	0,25	0,812			
	69	Kluby sportowe na 1000 mieszkańców w wieku przedprodukcyjnym (2012 rok)	-	St	1,4	0,0	12	0,41	0,00	0,000			

kat	nr wskaźnika	wskaźnik	j.m.	typ zmiennej	benchmark – 25% najlepszych	Gmina Poświętne	pozycja	podobieństwo analizowanego obszaru	dystans do lidera	konkurencyjność	współczynnik podobieństwa (kohezji)	współczynnik dominacji	współczynnik konkurencyjności
Poziom wykształcenia i szkolnictwo	70	% ludności z wykształceniem wyższym	%	St	7,2	1,3	12	0,45	0,00	0,000	0,51	0,23	0,34
	71	Efektywność wydatków oświatowych (subwencje na zadania oświatowe = 100)	-	DSt	160,5	194,8	8	0,52	0,52	0,609			
	72	Miejsca w placówkach wychowania przedszkolnego w stosunku do dzieci w wieku 3-6 lat	%	St	78,1	6,5	11	0,66	0,07	0,083			
	73	Liczba uczniów liceów ogólnokształcących	uczeń	St	92,8	0,0	12	0,31	0,00	0,000			
	74	% ludności z wykształceniem podstawowym ukończonym, podstawowym nieukończonym i bez wykształcenia	%	DSt	19,3	44,6	10	0,47	0,30	0,343			
	75	Uczniowie szkół podstawowych przypadający na 1 komputer z dostępem do Internetu przeznaczony do użytku uczniów (2012 rok)	uczeń	DSt	9,9	7,6	3	0,65	0,79	1,406			
	76	Uczniowie gimnazjów przypadający na 1 komputer z dostępem do Internetu przeznaczony do użytku uczniów (2012 rok)	uczeń	DSt	8,5	16,4	10	0,58	0,06	0,078			
	77	Współczynnik skolaryzacji brutto (szkoły podstawowe)	%	St	101,3	91,1	10	0,43	0,14	0,292			
	78	Współczynnik skolaryzacji brutto (gimnazja)	%	St	100,5	74,6	11	0,55	0,15	0,255			

kat	nr	wskaźnik	j.m.	typ	benchmark	Gmina Poświętne	pozycja	podobieństwo	dystans	konkurencyjność	współczynnik	wskaźnik	współczynnik
gora	wskaźnika			zmiennej	– 25% najlepszych			analizowanego obszaru	do lidera		współczynnika podobieństwa (kohezji)	dominacji	konkurencyjności
Przedsiębiorczość	79	Wskaźnik przedsiębiorczości	jedn. gosp.	St	1 358,7	650,2	10	0,61	0,15	0,192	0,51	0,14	0,22
	80	Dynamika zmian wskaźnika przedsiębiorczości (rok poprzedni = 100)	-	St	102,0	99,6	12	0,32	0,00	0,000			
	81	Podmioty na 1000 mieszkańców w wieku produkcyjnym	jedn. gosp.	St	214,1	101,2	10	0,58	0,12	0,166			
	82	Jednostki nowo zarejestrowane w rejestrze REGON na 10 tys. ludności	jedn. gosp.	St	125,0	60,0	10	0,60	0,11	0,133			
	83	Jednostki wykreślone z rejestru REGON na 10 tys. ludności	jedn. gosp.	DSt	59,0	56,0	3	0,70	0,62	1,052			
	84	Osoby fizyczne prowadzące działalność gospodarczą na 100 osób w wieku produkcyjnym	jedn. gosp.	St	16,8	8,4	10	0,62	0,18	0,229			
	85	Podmioty nowo zarejestrowane na 10 tys. ludności w wieku produkcyjnym	jedn. gosp.	St	198,8	94,0	10	0,61	0,09	0,103			
	86	% firm działających w usługach rynkowych	%	St	66,2	55,9	11	0,62	0,17	0,243			
	87	% firm działających w usługach nierynkowych	%	DSt	8,4	11,0	11	0,64	0,02	0,030			
	88	Liczba mikro przedsiębiorstw (0-9 prac.)	liczba	St	3 178,5	386,0	11	0,47	0,04	0,085			
	89	Liczba małych przedsiębiorstw (10-49 prac.)	liczba	St	101,0	12,0	11	0,42	0,01	0,022			

kat	nr wskaźnika	wskaźnik	j.m.	typ zmiennej	benchmark – 25% najlepszych	Gmina Poświętne	pozycja	podobieństwo analizowanego obszaru	dystans do lidera	konkurencyjność	współczynnik podobieństwa (kohezji)	wskaźnik dominacji	współczynnik konkurencyjności
	90	Liczba średnich przedsiębiorstw (50-249 prac.)	liczba	St	14,5	1,0	9	0,36	0,02	0,069			
	91	Liczba dużych przedsiębiorstw (250-999 prac.)	liczba	St	1,3	0,0	12	0,35	0,00	0,000			
	92	Liczba dużych przedsiębiorstw (powyżej 1000 prac.)	liczba	St	0,0	0,0	12	0,29	0,00	0,000			
	93	Spółki handlowe z udziałem kapitału zagranicznego (sektor prywatny)	liczba	St	30,5	1,0	11	0,52	0,02	0,033			
	94	Długookresowa dynamika zmian wskaźnika przedsiębiorczości - zmiana w stosunku do 2002 roku (rok 2002 = 100)	-	St	148,4	152,9	3	0,50	0,64	1,099			
Stabilność finansowa JST	95	Dochody gminy	PLN	St	75 328 019	18 662 895	11	0,44	0,04	0,082	0,49	0,29	0,51
	96	Dochody gminy na 1 mieszkańca	PLN	St	3 416,2	3 051,0	7	0,37	0,16	0,482			
	97	Dochody własne na 1 mieszkańca	PLN	St	1 996,3	675,3	12	0,60	0,00	0,000			
	98	Dochody własne na 1 mieszkańca (udział w PIT)	PLN	St	988,4	338,7	11	0,57	0,07	0,094			
	99	Dochody własne na 1 mieszkańca (udział w CIT)	PLN	St	22,3	0,8	11	0,53	0,01	0,024			
	100	Udział podatku od nieruchomości w dochodach własnych	%	St	27,1	17,8	10	0,52	0,13	0,215			

kat	nr	wskaznik	j.m.	typ	benchmark	Gmina Poświętne	pozycja	podobienstwo	dystans	konkurencyjność	współczynnik	wskaznik	współczynnik
gora	wskaźnika			zmiennej	– 25% najlepszych			analizowanego obszaru	do lidera		współczynnika	dominacji	konkurencyjności
	101	Udział podatku rolnego w dochodach własnych	%	DSt	0,0	4,4	12	0,36	0,00	0,000			
	102	Środki pozyskane z Unii Europejskiej na finansowanie programów i projektów unijnych (łącznie w latach 2007-2013)	PLN	St	9 050 811	0	12	0,33	0,00	0,000			
	103	Środki pozyskane z Unii Europejskiej na finansowanie programów i projektów unijnych na 1 mieszkańca (średnia z lat 2007-2013)	PLN	St	623,5	0,0	12	0,43	0,00	0,000			
	104	Udział dochodów własnych w dochodach ogółem	%	St	64,4	22,1	12	0,66	0,00	0,000			
	105	Wydatki budżetu gminy	PLN	St	72 204 074	23 256 253	11	0,43	0,08	0,184			
	106	Wydatki budżetu gminy na 1 mieszkańca	PLN	St	3 506	3 802	3	0,46	0,66	1,383			
	107	Wydatki majątkowe inwestycyjne na 1 mieszkańca	PLN	St	1 057	1 228	3	0,56	0,90	1,218			
	108	Wydatki na administrację publiczną na 1 mieszkańca	PLN	DSt	254,7	401,1	11	0,49	0,32	0,369			
	109	Udział wydatków inwestycyjnych w wydatkach ogółem	%	St	29,6	32,4	2	0,61	0,94	1,138			
	110	Wydatki bieżące na wynagrodzenia na 1 mieszkańca	PLN	DSt	963,0	1 129,0	9	0,56	0,26	0,298			

kategoria	nr wskaźnika	wskaźnik	j.m.	typ zmiennej	benchmark – 25% najlepszych	Gmina Poświętne	pozycja	podobieństwo analizowanego obszaru	dystans do lidera	konkurencyjność	współczynnik podobieństwa (kohezji)	wskaźnik dominacji	współczynnik konkurencyjności
	111	Efektywność budżetowa (relacja dochodów do wydatków budżetu gminy)	%	St	104,2	80,2	12	0,69	0,00	0,000			
	112	Obsługa długu publicznego na 1 mieszkańca	PLN	DSt	23,4	17,2	3	0,60	0,86	1,173			
	113	Dynamika zmian dochodów gminy (rok poprzedni = 100)	-	St	112,1	112,3	3	0,37	0,29	1,016			
	114	Dynamika zmian wydatków gminy (rok poprzedni = 100)	-	St	115,0	144,4	1	0,55	1,00	1,747			
	115	Dynamika zmian wydatków majątkowych inwestycyjnych gminy (rok poprzedni = 100)	-	St	286,7	1 325,8	1	0,34	1,00	2,595			
	116	Średnia roczna wysokość wydatków inwestycyjnych w okresie 2008-2013	PLN	St	11 906 815	2 721 875	11	0,40	0,01	0,033			
	117	Średnia roczna wysokość wydatków inwestycyjnych w okresie 2002-2013	PLN	St	11 197 682	1 338 365	12	0,51	0,00	0,000			
	118	Średni roczny udział wydatków inwestycyjnych w wydatkach ogółem w okresie 2008-2013	%	St	25,3	13,3	12	0,43	0,00	0,000			
	119	Długookresowa dynamika zmian dochodów gminy - zmiana w stosunku do 2002 roku (rok 2002 = 100)	-	St	320,0	258,0	10	0,49	0,29	0,544			
	120	Długookresowa dynamika zmian udziału dochodów własnych w dochodach ogółem - zmiana w stosunku do 2002 roku (rok 2002 = 100)	-	St	111,0	104,8	8	0,55	0,41	0,684			
									<i>średnia ogólna:</i>	<i>0,52</i>	<i>0,23</i>	<i>0,36</i>	

Tabela 43. Ranking atrakcyjności gmin powiatu wołomińskiego - podsumowanie analizy RegioStrateg.

















		ATRAKCYJNOŚĆ ANALIZOWANYCH SAMORZĄDÓW (1 - najlepsza pozycja; 12 - najgorsza pozycja)											
		Gmina Poświętne	Gmina Dąbrówka	Gmina Jadów	Gmina Klembów	Miasto Kobyłka	Miasto Marki	Gmina Radzymin	Gmina Strachówka	Gmina Tłuszcz	Gmina Wołomin	Miasto Żąbki	Miasto Zielonka
	Demografia	5	7	10	8	3	2	3	12	6	9	1	11
	Rynek pracy	9	5	11	6	7	2	1	12	10	7	3	4
	Infrastruktura techniczna	12	8	4	6	3	1	5	11	10	9	2	7
	Mieszkalnictwo	12	7	10	8	4	2	5	11	9	6	1	3
	Potencjał społeczny i kulturalny	12	8	5	10	3	7	8	11	6	2	4	1
	Poziom wykształcenia i szkolnictwo	12	10	5	8	5	5	9	11	4	1	3	2
	Przedsiębiorczość	11	8	10	7	6	3	5	12	9	2	1	4
	Stabilność finansowa JST	12	9	6	2	3	7	4	11	9	8	1	4
suma pozycji dla 120 wskaźników w ramach 8 kategorii:		85	62	61	55	34	29	40	91	63	44	16	36
ranking atrakcyjności gmin powiatu wołomińskiego (pozycja):		11	9	8	7	3	2	5	12	10	6	1	4

Tabela 44. Ranking potencjałów rozwojowych gmin powiatu wołomińskiego – podsumowanie analizy RegioStrateg.

		POTENCJAŁ ROZWOJOWY ANALIZOWANYCH SAMORZĄDÓW (im mniejsza wartość tym lepiej)											
		Gmina Poświętne	Gmina Dąbrówka	Gmina Jadów	Gmina Klembów	Miasto Kobyłka	Miasto Marki	Gmina Radzymin	Gmina Strachówka	Gmina Tłuszcz	Gmina Wołomin	Miasto Ząbki	Miasto Zielonka
	Demografia	58	66	96	82	52	45	52	114	63	84	27	108
	Rynek pracy	91	67	110	81	82	62	51	123	92	82	64	66
	Infrastruktura techniczna	152	82	59	75	57	55	63	142	112	84	56	81
	Mieszkalnictwo	129	87	118	97	47	33	60	126	99	74	23	44
	Potencjał społeczny i kulturalny	209	163	141	186	122	151	163	188	145	116	137	108
	Poziom wykształcenia i szkolnictwo	87	69	59	64	59	59	65	79	51	39	45	41
	Przedsiębiorczość	156	116	141	114	101	78	90	165	124	69	68	87
	Stabilność finansowa JST	222	195	159	135	153	161	157	196	195	165	133	157
suma pozycji dla 120 wskaźników w ramach 8 kategorii:		1104	845	883	834	673	644	701	1133	881	713	553	692
ranking potencjałów rozwojowych gmin powiatu wołomińskiego (pozycja):		11	8	10	7	3	2	5	12	9	6	1	4

Metoda określenia atrakcyjności Gminy Poświętne (potencjał syntetyczny) opiera się na zsumowaniu miejsc w ramach 8 kategorii: demografii, rynku pracy, infrastruktury technicznej, mieszkalnictwa, potencjału społecznego i kulturalnego, poziomu wykształcenia i szkolnictwa oraz przedsiębiorczości i stabilności finansowej JST. **Gmina Poświętne na tle gmin powiatu wołomińskiego w atrakcyjności samorządów plasuje się na 11 miejscu na 12 gmin.**

W potencjale rozwojowym (sumarycznym) – ukazującym szanse rozwojowe w przyszłości – Gmina Poświętne również zajęła **11 miejsce** na tle gmin powiatu wołomińskiego. Potencjał ten opiera się na zestawieniu i zsumowaniu wszystkich pozycji danej gminy na podstawie 120 wykorzystanych w analizie wskaźników statystycznych. Pozycja w rankingu wskazuje na potencjalne szanse rozwojowe w oparciu o obiektywne wskaźniki społeczno-gospodarcze.

Tabela 45. Porównanie potencjałów gmin powiatu wołomińskiego w analizie RegioStrateg.

miejsce	Potencjał rozwojowy (sumaryczny)	Atrakcyjność samorządów (potencjał syntetyczny)
1.	Miasto Ząbki	Miasto Ząbki
2.	Miasto Marki	Miasto Marki
3.	Miasto Kobyłka	Miasto Kobyłka
4.	Miasto Zielonka	Miasto Zielonka
5.	Gmina Radzymin	Gmina Radzymin
6.	Gmina Wołomin	Gmina Wołomin
7.	Gmina Klembów	Gmina Klembów
8.	Gmina Dąbrówka	Gmina Jadów
9.	Gmina Tłuszcz	Gmina Dąbrówka
10.	Gmina Jadów	Gmina Tłuszcz
11.	Gmina Poświętne	Gmina Poświętne
12.	Gmina Strachówka	Gmina Strachówka

Źródło: opracowanie własne PARR.

Gmina Poświętne na tle gmin powiatu wołomińskiego **najwyższą pozycję – 5 miejsce, zajęła w obszarze dotyczącym demografii**. W przypadku rynku pracy było to miejsce 9, przedsiębiorczości - 11 pozycja, zaś **w przypadku pozostałych obszarów było to ostatnie, 12 miejsce**.

Gmina Poświętne posiada podobny potencjał w poszczególnych kategoriach. W większości są to jednak obszary, które **obniżają atrakcyjność** gminy i osłabiają szanse rozwojowe. Są to : stabilność finansowa JST, potencjał społeczny i kulturalny, infrastruktura techniczna, mieszkalnictwo oraz poziom wykształcenia i szkolnictwo. Konieczne jest **podjęcie kompleksowych i holistycznych działań we wszystkich kategoriach** w celu znaczącego poprawienia wewnętrznej spójności

i atrakcyjności. Oczywiście, gminy powiatu wołomińskiego posiadają różne uwarunkowania rozwojowe, dlatego konieczne jest przeprowadzenie dodatkowej analizy RegioStrateg ukazującej atrakcyjność i potencjał rozwojowy Gminy Poświętne na tle tzw. „gmin pokrewnych”, czyli posiadających zbliżoną liczbę ludności.

Tabela 46. Wskaźniki, w których Gmina Poświętne zajmuje wysokie pozycje w powiecie wołomińskim.

miejsce			
1	2	3	4
Wskaźnik obciążenia ekonomicznego	Placówki biblioteczne (biblioteki i filie ogółem) na 10.000 mieszkańców	Przyrost naturalny na 1000 mieszkańców	Wskaźnik obciążenia demograficznego wiekiem poprodukcyjnym
% osób w wieku produkcyjnym	Udział wydatków inwestycyjnych w wydatkach ogółem	% ludności z wykształceniem zasadniczym zawodowym	% wydatków w budżecie gminy na ochronę zdrowia
Liczba małżeństw zawartych na 1000 mieszkańców		Roczna zmiana liczby osób bezrobotnych (rok poprzedni = 100)	
Długookresowa dynamika zmian wskaźnika obciążenia demograficznego wiekiem poprodukcyjnym (% zmiany w stosunku do 2002 roku)		% ludności utrzymującej się ze źródeł niezarobkowych	
Dynamika zmian wydatków gminy (rok poprzedni = 100)		Uczniowie szkół podstawowych przypadający na 1 komputer z dostępem do Internetu przeznaczony do użytku uczniów (2012 rok)	
Dynamika zmian wydatków majątkowych inwestycyjnych gminy (rok poprzedni = 100)		Jednostki wykreślone z rejestru REGON na 10 tys. ludności	
		Długookresowa dynamika zmian wskaźnika przedsiębiorczości - zmiana w stosunku do 2002 roku (rok 2002 = 100)	
		Wydatki budżetu gminy na 1 mieszkańca	
		Wydatki majątkowe inwestycyjne na 1 mieszkańca	
		Obsługa długu publicznego na 1 mieszkańca	
		Dynamika zmian dochodów gminy (rok poprzedni = 100)	

LEGENDA:	
	demografia
	rynek pracy
	infrastruktura techniczna
	mieszkalnictwo
	potencjał społeczny i kulturalny
	poziom wykształcenia i szkolnictwo
	przedsiębiorczość
	stabilność finansowa JST

Źródło: opracowanie własne PARR.

Tabela 47. Wskaźniki, w których Gmina Poświętne zajmuje końcowe pozycje w powiecie wołomińskim.

miejsce			
9	10	11	12
Saldo migracji na 1000 mieszkańców	Długookresowa dynamika zmian liczby ludności (% zmiany w stosunku do 2002 roku)	Liczba ludności	Liczba uczniów szkół zasadniczych
Liczba bezrobotnych na 1000 mieszkańców	Liczba pracujących na 1000 mieszkańców	Gęstość zaludnienia (ludność na 1 km ²)	% ludności korzystającej z wodociągu
Udział bezrobotnych zarejestrowanych w liczbie ludności w wieku produkcyjnym	Liczba osób bezrobotnych na przypadającą na 1 osobę pracującą	Udział osób w gospodarstwach domowych korzystających ze środowiskowej pomocy społecznej w ludności ogółem	% ludności korzystającej z kanalizacji
Liczba średnich przedsiębiorstw (50-249 prac.)	% ludności korzystającej z gazu	Powierzchnia gminy objęta obowiązującymi planami zagospodarowania przestrzennego ogółem	Wydatki budżetu gminy na gospodarkę komunalną i ochronę środowiska na 1 mieszkańca
Wydatki bieżące na wynagrodzenia na 1 mieszkańca	% mieszkań wyposażonych w ustęp spółkowany	Udział powierzchni objętej obowiązującymi miejscowymi planami zagospodarowania przestrzennego w powierzchni ogółem	% wydatków budżetu gminy na gospodarkę komunalną i ochronę środowiska
	% mieszkań wyposażonych w łazienkę	% mieszkań wyposażonych w wodociąg	Wydatki budżetu gminy na transport i łączność na 1 mieszkańca
	% mieszkań wyposażonych w centralne ogrzewanie	Podstawowa opieka zdrowotna - porady na 1 mieszkańca	% wydatków budżetu gminy na transport i łączność
	% mieszkań wyposażonych w gaz z sieci	% wydatków w budżecie gminy na kulturę i ochronę dziedzictwa narodowego	Wydatki na drogi publiczne (udział w wydatkach ogółem)
Mieszkania oddane do użytkowania na 1000 mieszkańców	Fundacje, stowarzyszenia i organizacje społeczne na 10.000 mieszkańców	% ludności korzystającej z kanalizacji do % ludności korzystającej z wodociągu	
Izby oddane do użytkowania na 1000 mieszkańców	Miejsca w placówkach wychowania przedszkolnego w stosunku do dzieci w wieku 3-6 lat	Długookresowa dynamika zmian długość czynnej sieci wodociągowej - zmiana w stosunku do 2002 roku (rok 2002 = 100)	
Powierzchnia użytkowa mieszkań oddanych do użytkowania	Współczynnik skolaryzacji brutto (gimnazja)	Długookresowa dynamika zmian długość czynnej sieci kanalizacyjnej - zmiana w stosunku do 2002 roku (rok 2002 = 100)	
Zakłady opieki zdrowotnej na 10.000 mieszkańców	% firm działających w usługach rynkowych	% ludności obsługiwanej przez oczyszczalnie ścieków (miejskie i wiejskie)	
% ludności z wykształceniem podstawowym ukończonym, podstawowym nieukończonym i bez wykształcenia	% firm działających w usługach nierynkowych	Liczba mieszkań na 1 mieszkańca	
Uczniowie gimnazjów przypadający na 1 komputer z dostępem do Internetu przeznaczony do użytku uczniów (2012 rok)	Liczba mikro przedsiębiorstw (0-9 prac.)	Powierzchnia użytkowa mieszkań na 1 osobę	
Współczynnik skolaryzacji brutto (szkoły podstawowe)	Liczba małych przedsiębiorstw (10-49 prac.)	% wydatków w budżecie gminy na gospodarkę mieszkaniową	
Wskaźnik przedsiębiorczości	Spółki handlowe z udziałem kapitału zagranicznego (sektor prywatny)	Liczba ludności na 1 aptekę	
Podmioty na 1000 mieszkańców w wieku produkcyjnym	Dochody gminy	Domy i ośrodki kultury, kluby i świetlice na 10.000 mieszkańców	
Jednostki nowo zarejestrowane w rejestrze REGON na 10 tys. ludności	Dochody własne na 1 mieszkańca (udział w PIT)	Wypożyczenia księgozbioru na 1 czytelnika	
Osoby fizyczne prowadzące działalność gospodarczą na 100 osób w wieku produkcyjnym	Dochody własne na 1 mieszkańca (udział w CIT)	Liczba zwiedzających muzea i oddziały na 1000 mieszkańców	

		miejsce			
		9	10	11	12
	Podmioty nowo zarejestrowane na 10 tys. ludności w wieku produkcyjnym			Wydatki budżetu gminy	Widzowie kin na 1000 mieszkańców
	Udział podatku od nieruchomości w dochodach własnych			Wydatki na administrację publiczną na 1 mieszkańca	Miejsca rzeczywiste (łącznie z oddziałami) w żłobkach w stosunku do dzieci w wieku 0-3 lata
					Korzystający z noclegów w obiektach zbiorowego zakwaterowania
					Dynamika zmian liczby udzielonych noclegów w turystycznych w obiektach zbiorowego zakwaterowania (rok poprzedni=100)
					Łączna powierzchnia parków narodowych i parków krajobrazowych
					Kluby sportowe na 1000 mieszkańców w wieku przedprodukcyjnym (2012 rok)
					% ludności z wykształceniem wyższym
					Liczba uczniów liceów ogólnokształcących
					Dynamika zmian wskaźnika przedsiębiorczości (rok poprzedni = 100)
					Liczba dużych przedsiębiorstw (250-999 prac.)
					Liczba dużych przedsiębiorstw (powyżej 1000 prac.)
					Udział podatku rolnego w dochodach własnych
					Środki pozyskane z Unii Europejskiej na finansowanie programów i projektów unijnych (łącznie w latach 2007-2013)
					Udział dochodów własnych w dochodach ogółem

LEGENDA:	
	demografia
	rynek pracy
	infrastruktura techniczna
	mieszkalnictwo
	potencjał społeczny i kulturalny
	poziom wykształcenia i szkolnictwo
	przedsiębiorczość
	stabilność finansowa JST

Źródło: opracowanie własne PARR.

2.1. Barometry atrakcyjności i rozwoju

Wykres 93. Barometr atrakcyjności Gminy Poświętne.

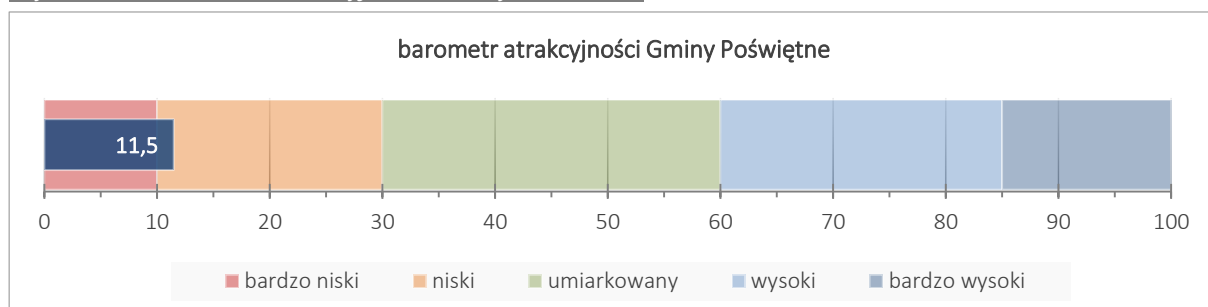

Źródło: opracowanie własne PARR.

Wykres 94. Barometr potencjału rozwojowego Gminy Poświętne.

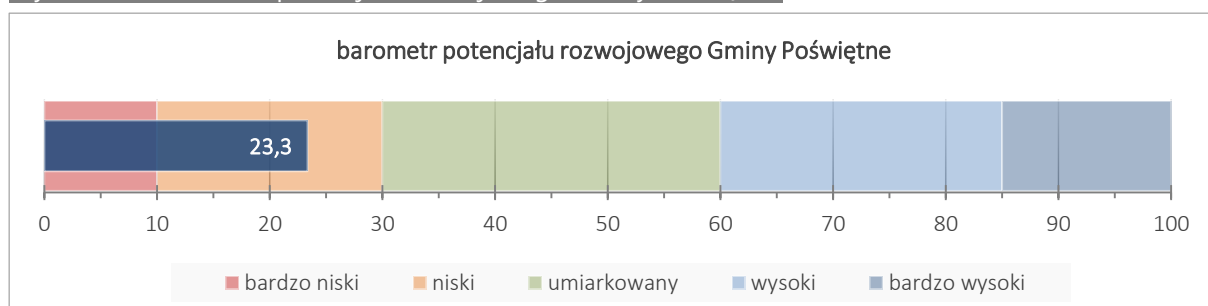

Źródło: opracowanie własne PARR.

Barometry potencjału rozwojowego – perspektywa kategorii

Wykres 95. Barometry potencjału rozwojowego Gminy Poświętne.

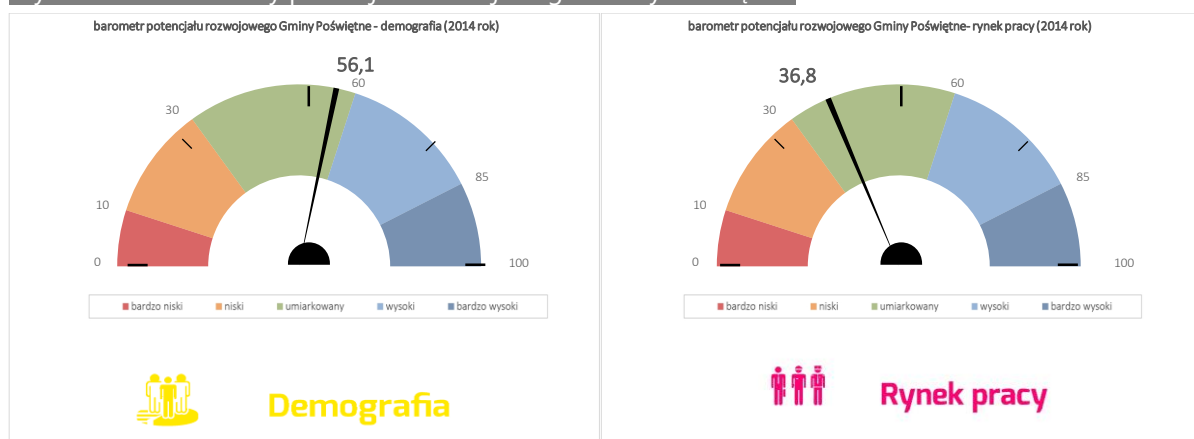

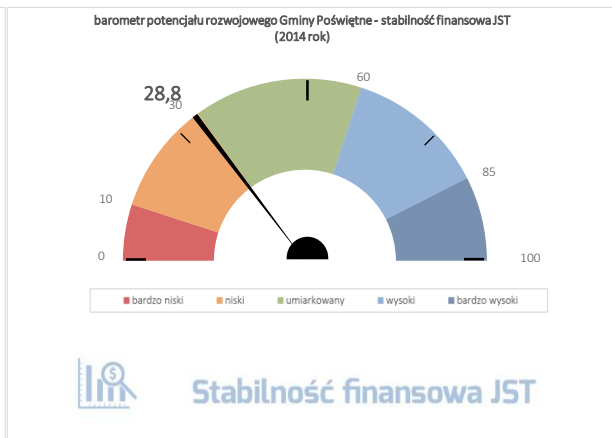
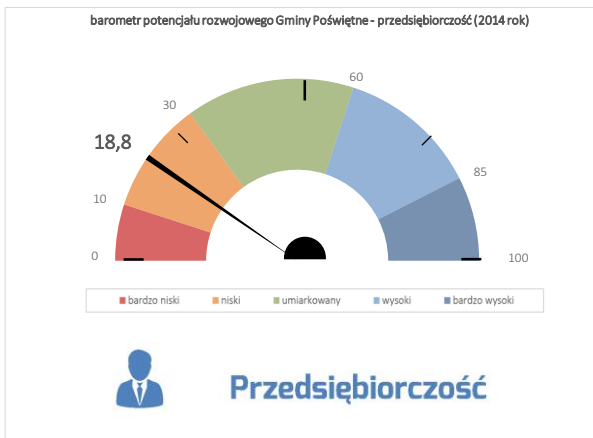
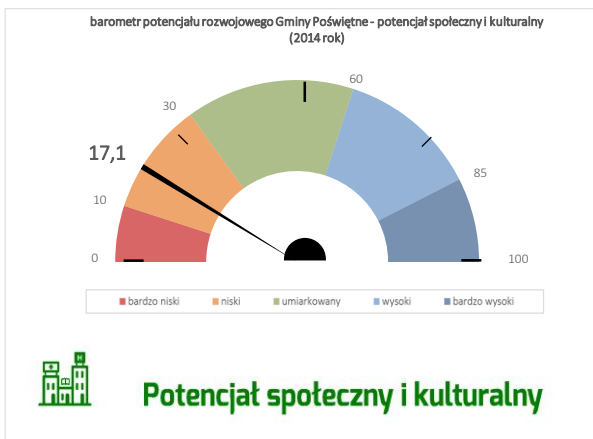
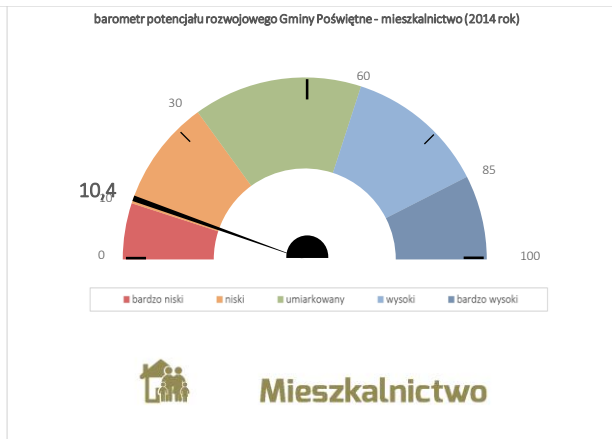
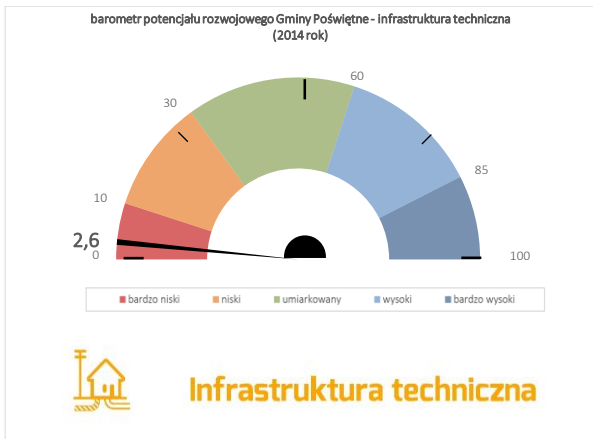

Źródło: opracowanie własne PARR.

Wykres 96. Potencjał rozwojowy Gminy Poświętne na tle gmin powiatu wołomińskiego.

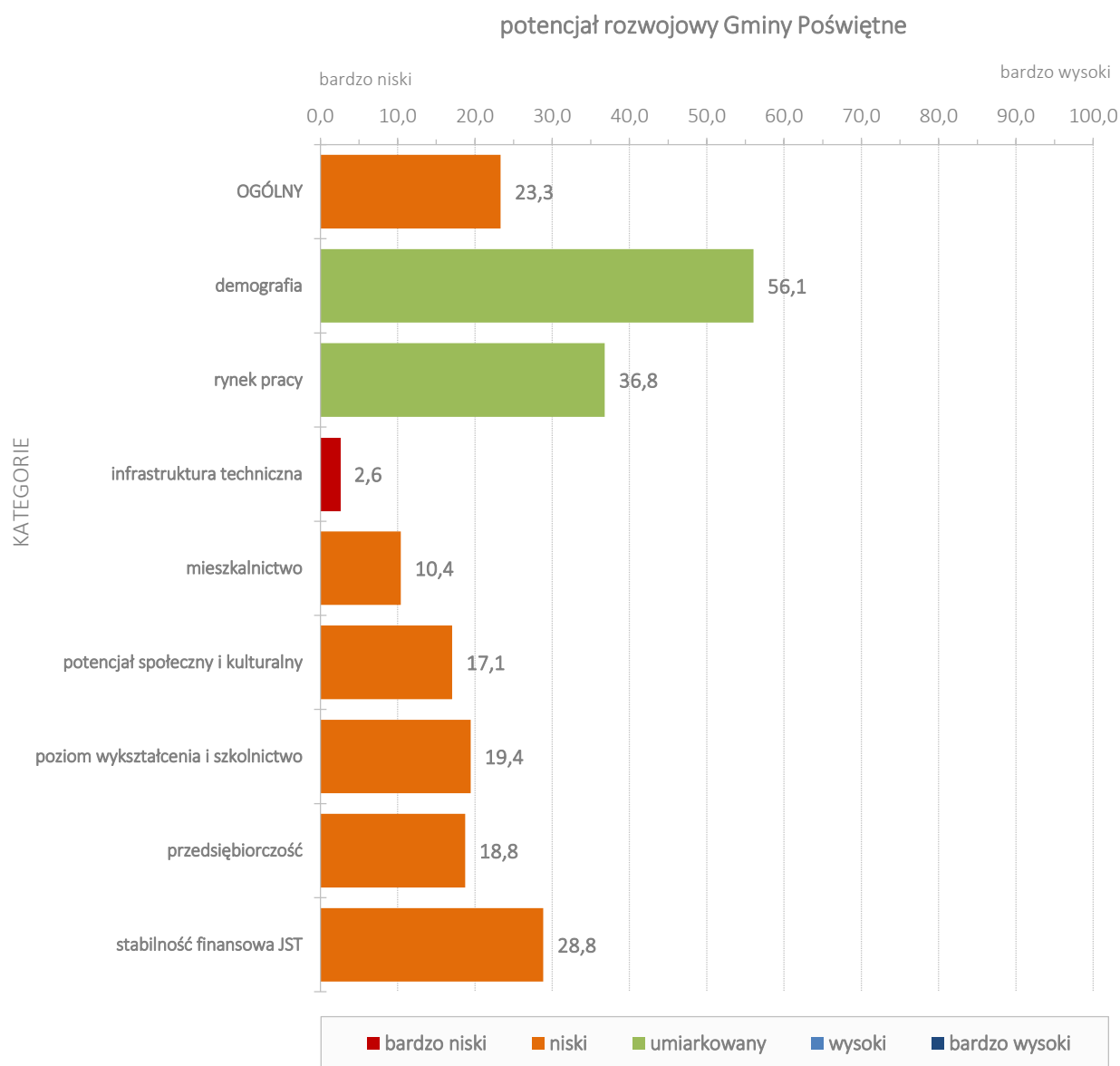

Źródło: opracowanie własne PARR.

2.2. Macierze rozwoju Gminy Poświętne na tle powiatu wołomińskiego

Wykres 97. Macierz rozwoju – wykres atrakcyjności i potencjału rozwojowego.

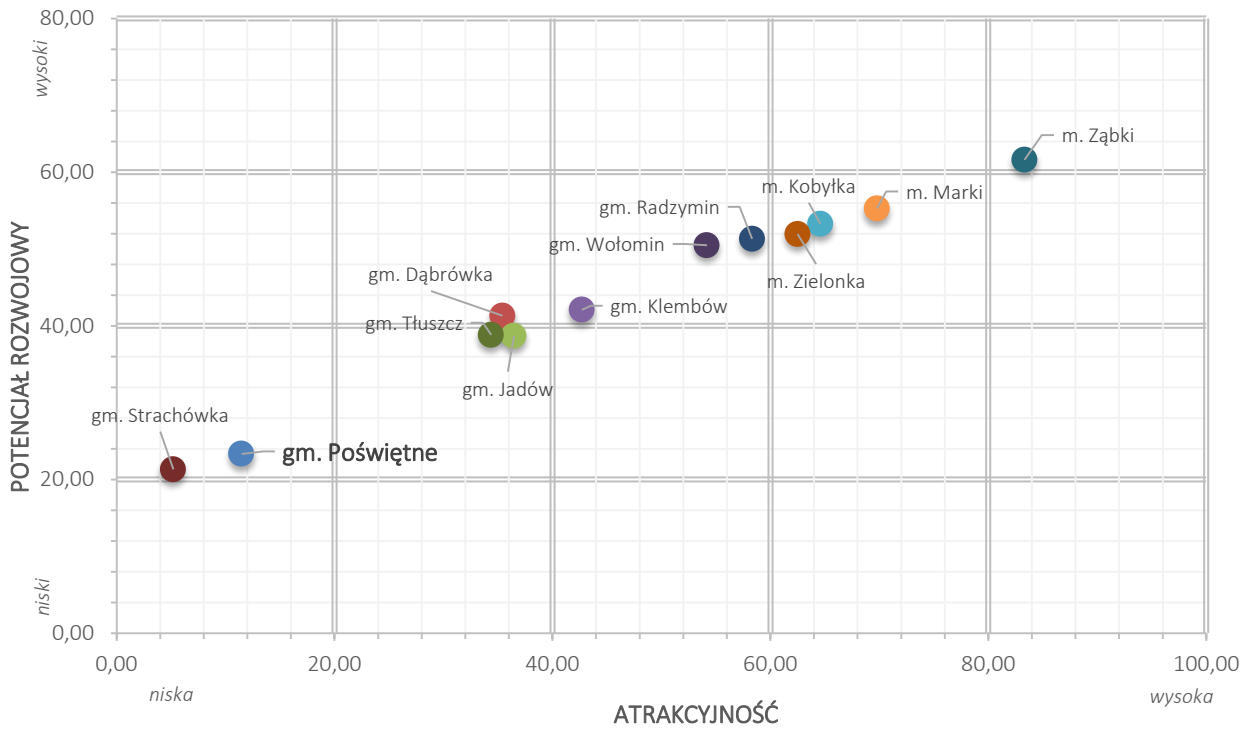

Źródło: opracowanie własne PARR.

Wykres 98. Macierz rozwoju ogólnego.

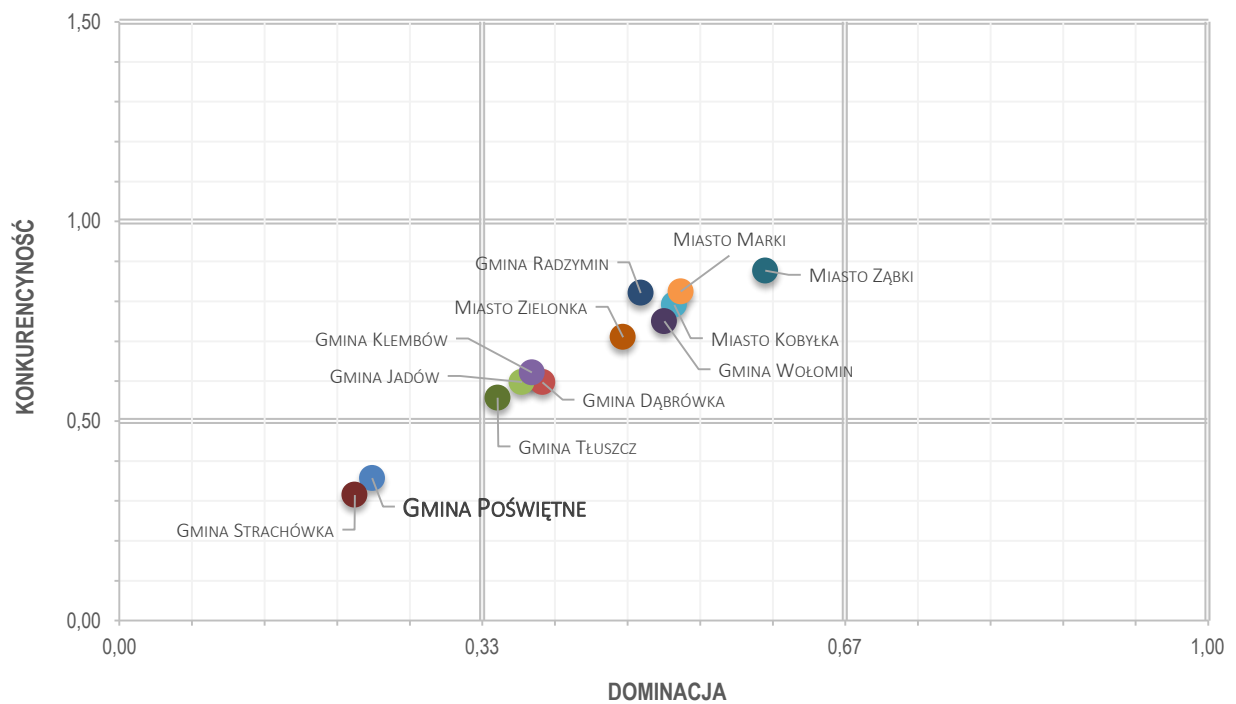

Źródło: opracowanie własne PARR.

Wykres 99. Macierz rozwoju – demografia.

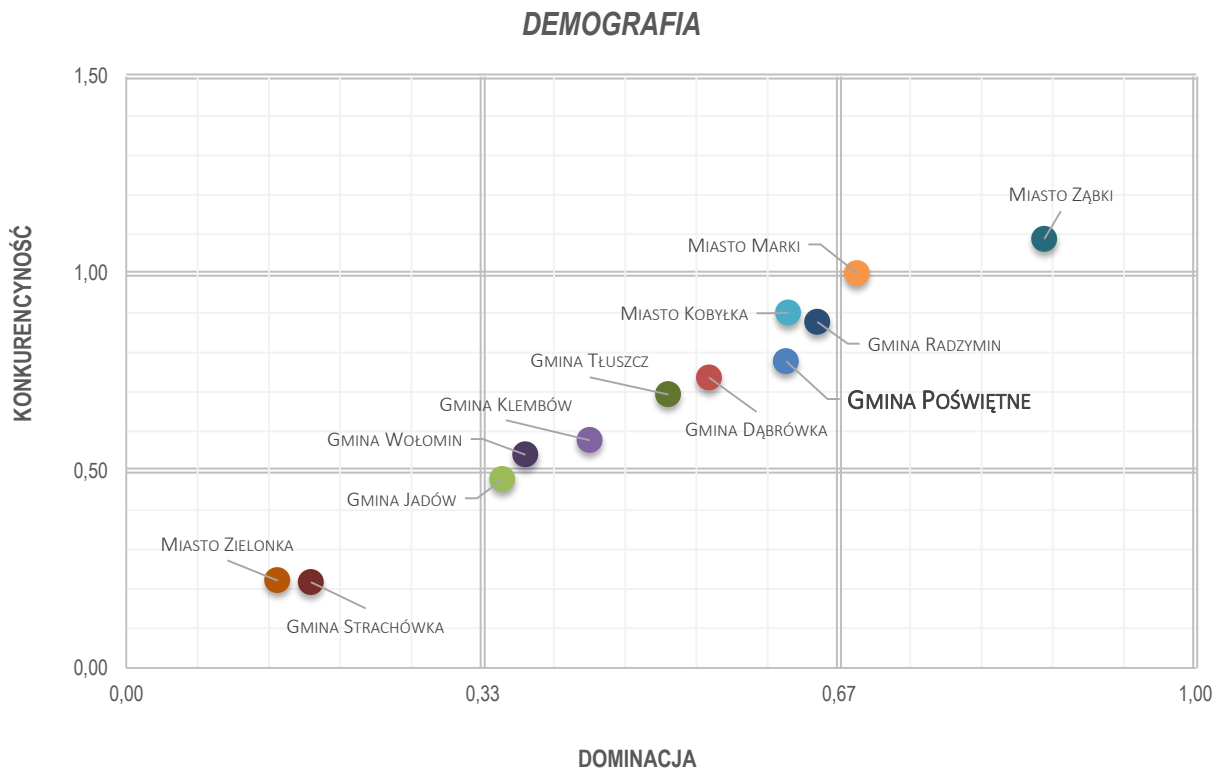

Źródło: opracowanie własne PARR.

Wykres 100. Macierz rozwoju – rynek pracy.

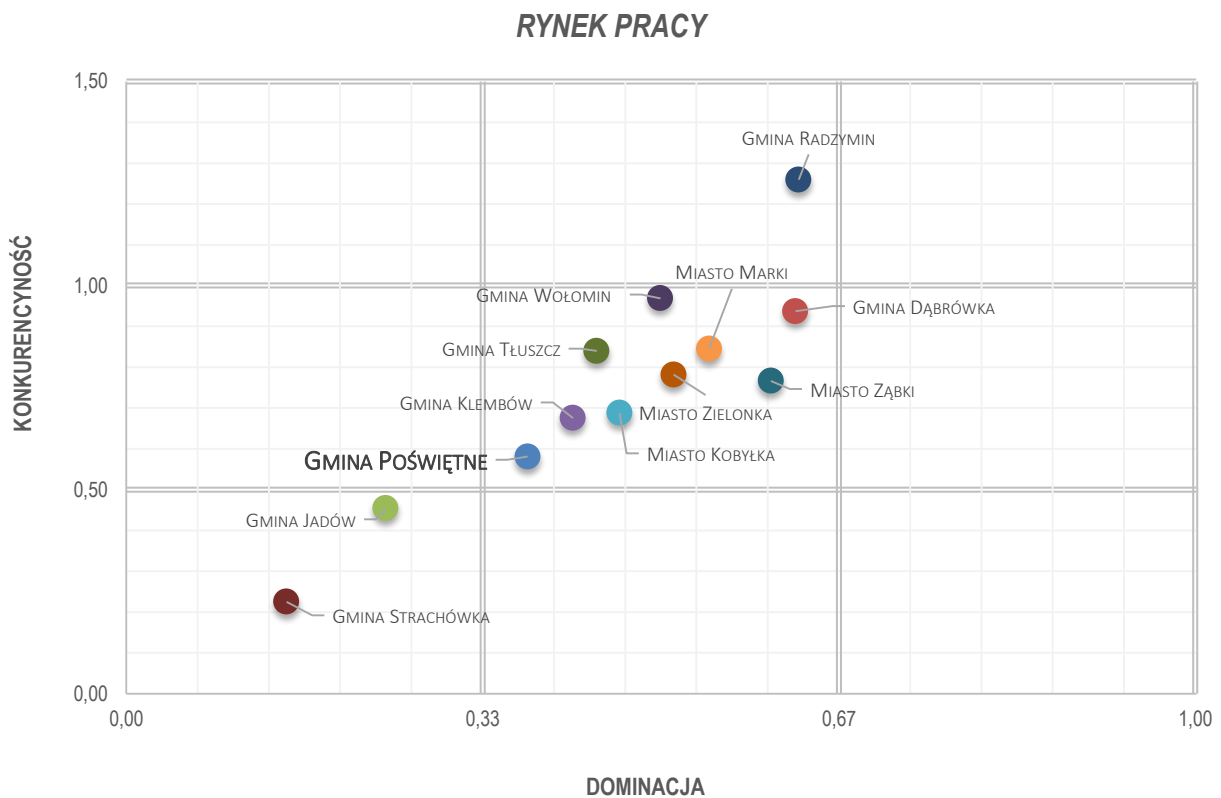

Źródło: opracowanie własne PARR.

Wykres 101. Macierz rozwoju - infrastruktura techniczna.

INFRASTRUKTURA TECHNICZNA

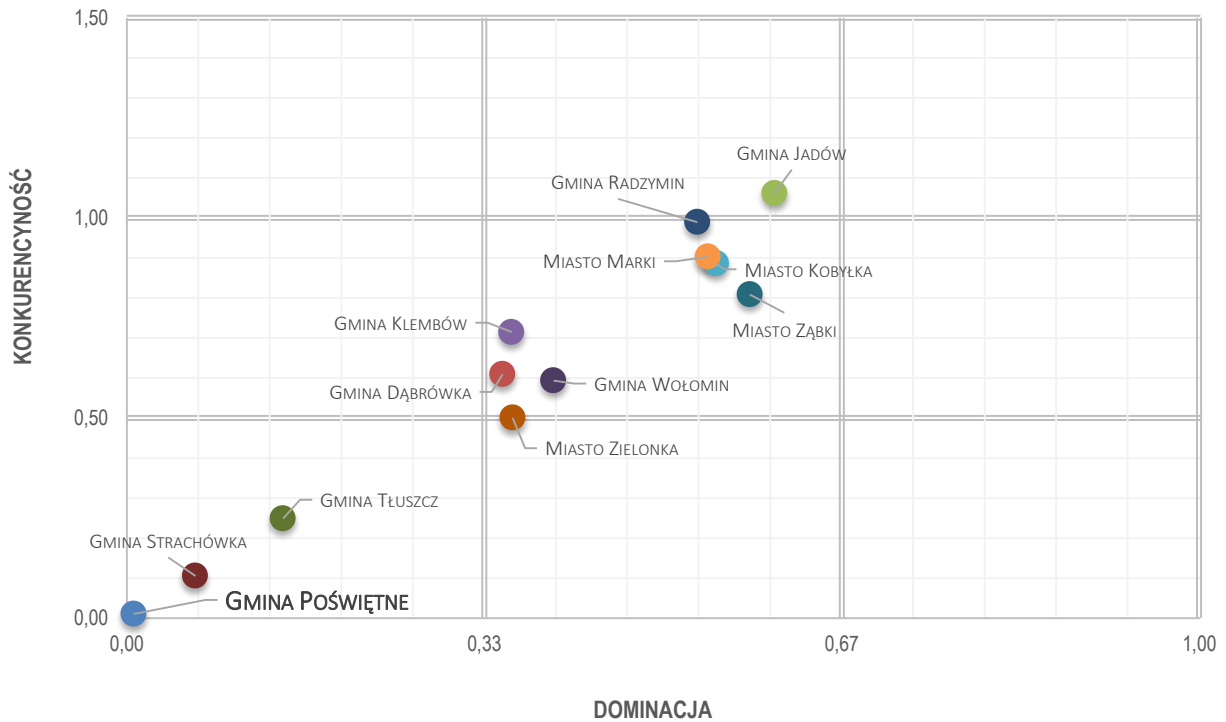

Źródło: opracowanie własne PARR.

Wykres 102. Macierz rozwoju - mieszkalnictwo.

MIESZKALNICTWO

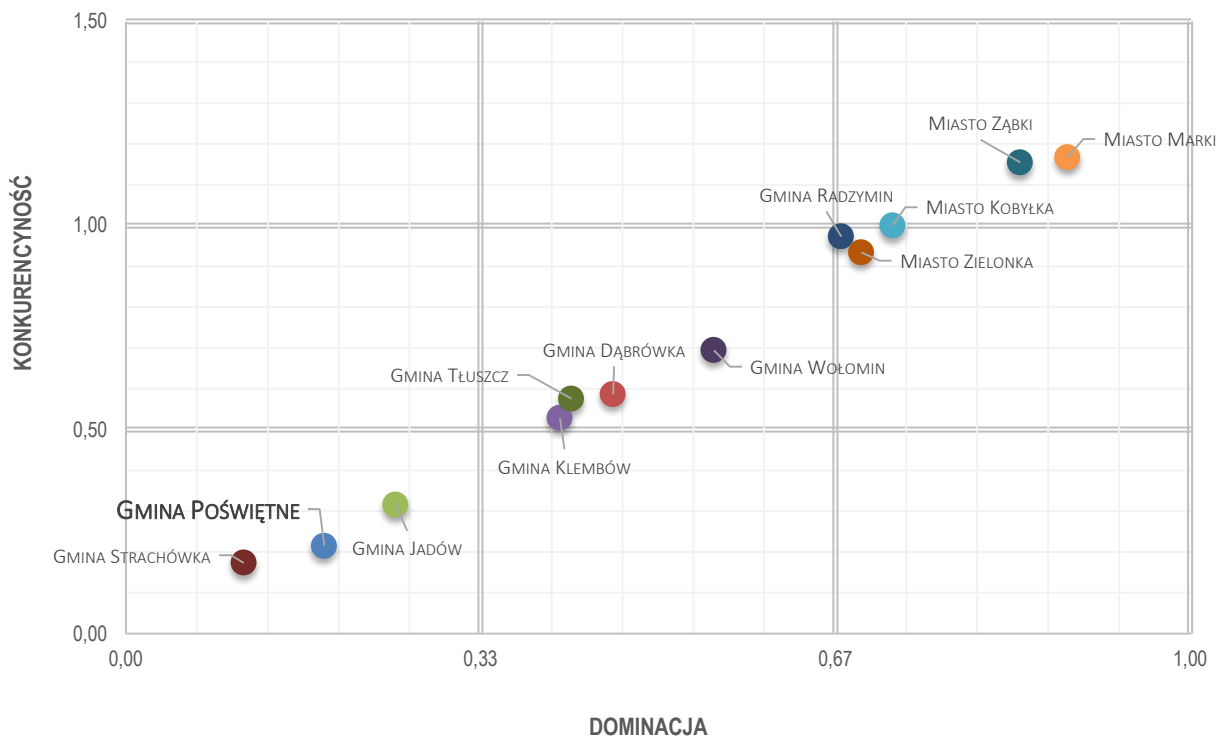

Źródło: opracowanie własne PARR.

Wykres 103. Macierz rozwoju - potencjał społeczny i kulturalny.

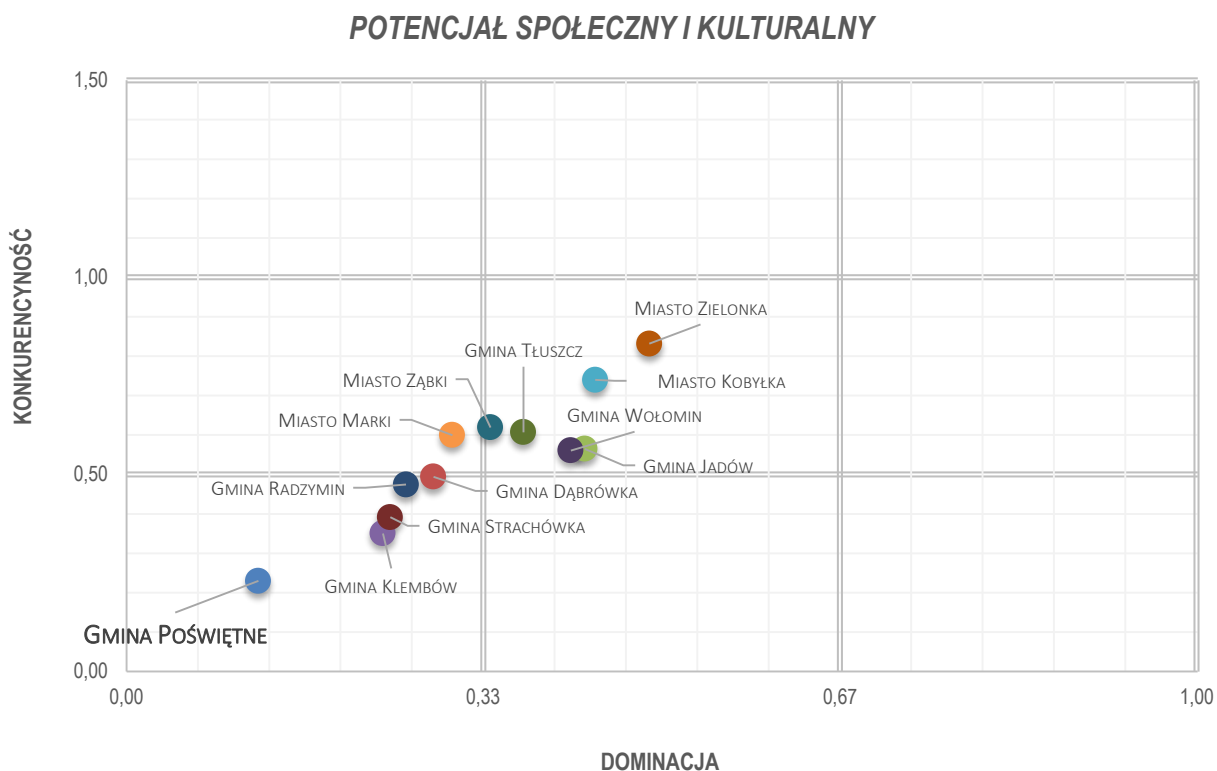

Źródło: opracowanie własne PARR.

Wykres 104. Macierz rozwoju - poziom wykształcenia i szkolnictwo.

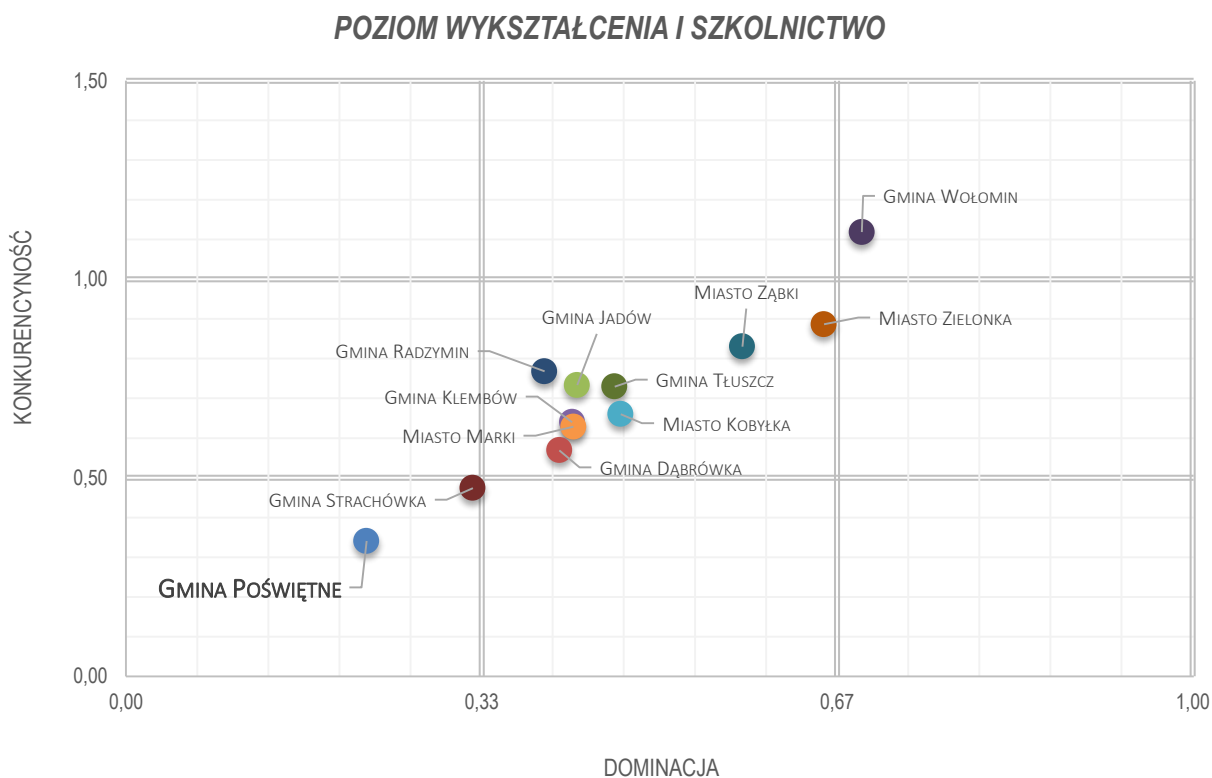

Źródło: opracowanie własne PARR.

Wykres 105. Macierz rozwoju – przedsiębiorczość.

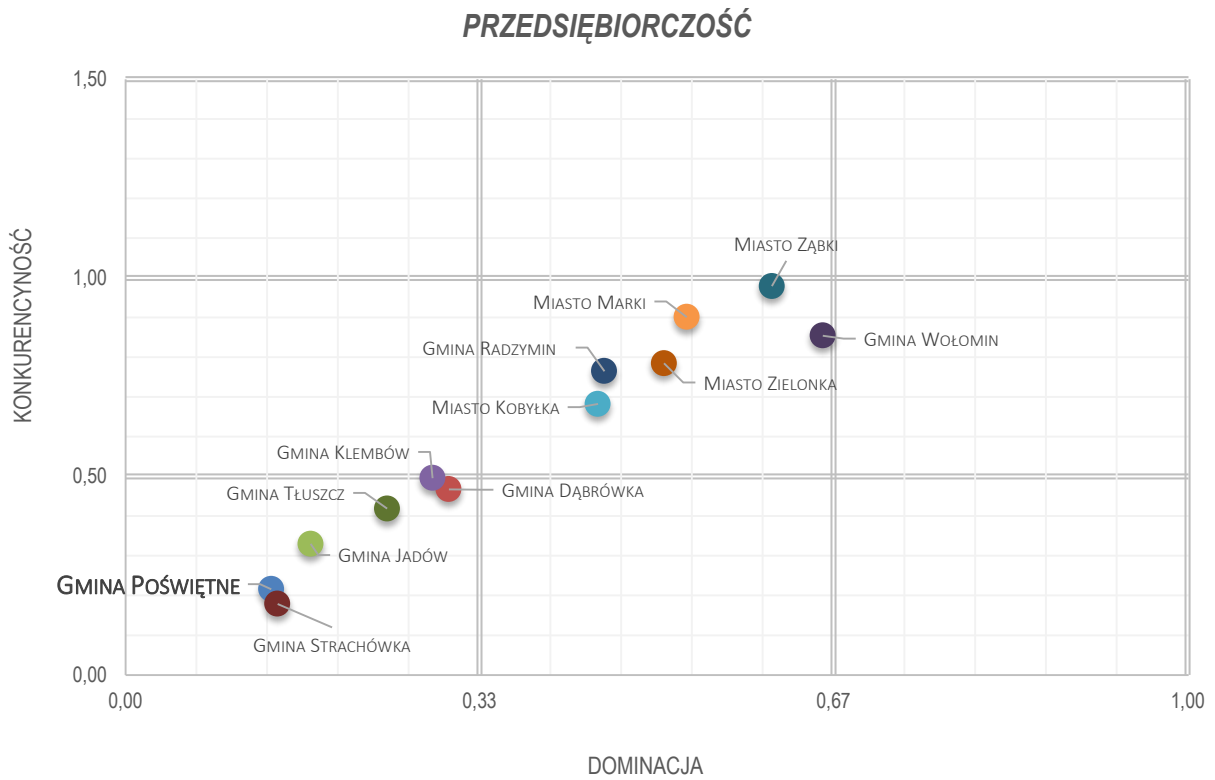

Źródło: opracowanie własne PARR.

Wykres 106. Macierz rozwoju – stabilność finansowa JST.

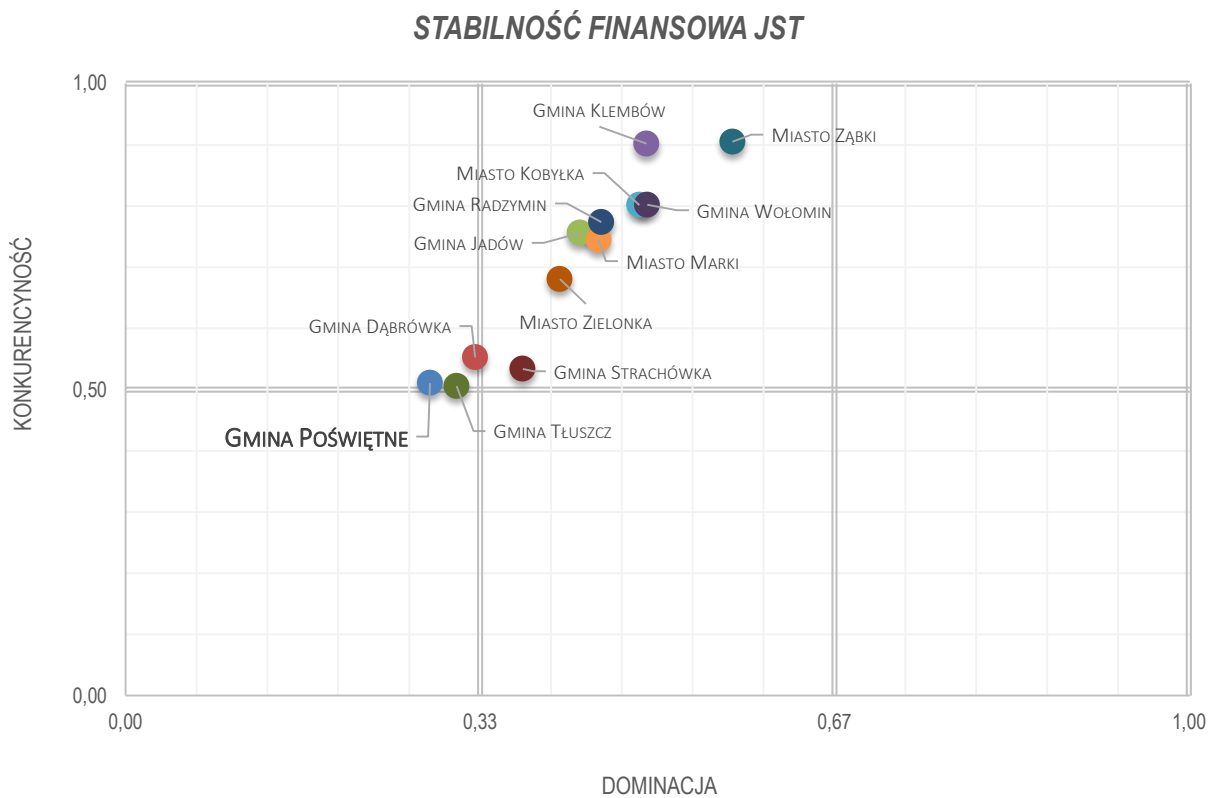

Źródło: opracowanie własne PARR.

2.3. Budowanie przewagi konkurencyjnej i obszary słabości konkurencyjnej Gminy Poświętne

Tabela 48. Obszary budowania przewagi konkurencyjnej przez Gminę Poświętne.

nr	wskaźnik	wartość współczynnika konkurencyjności	dystans do lidera	kategoria
115	Dynamika zmian wydatków majątkowych inwestycyjnych gminy (rok poprzedni = 100)	2,59	1,00	Stabilność finansowa JST
114	Dynamika zmian wydatków gminy (rok poprzedni = 100)	1,75	1,00	Stabilność finansowa JST
8	Liczba małżeństw zawartych na 1000 mieszkańców	1,61	1,00	Demografia
75	Uczniowie szkół podstawowych przypadający na 1 komputer z dostępem do Internetu przeznaczony do użytku uczniów	1,41	0,79	Poziom wykształcenia i szkolnictwo
106	Wydatki budżetu gminy na 1 mieszkańca	1,38	0,66	Stabilność finansowa JST
107	Wydatki majątkowe inwestycyjne na 1 mieszkańca	1,22	0,90	Stabilność finansowa JST
54	Placówki biblioteczne (biblioteki i filie ogółem) na 10.000 mieszkańców	1,21	0,93	Potencjał społeczny i kulturalny
112	Obsługa długu publicznego na 1 mieszkańca	1,17	0,86	Stabilność finansowa JST
109	Udział wydatków inwestycyjnych w wydatkach ogółem	1,14	0,94	Stabilność finansowa JST
94	Długookresowa dynamika zmian wskaźnika przedsiębiorczości - zmiana w stosunku do 2002 roku (rok 2002 = 100)	1,10	0,64	Przedsiębiorczość
19	Roczna zmiana liczby osób bezrobotnych (rok poprzedni = 100)	1,10	0,81	Rynek pracy
4	Wskaźnik obciążenia ekonomicznego	1,08	1,00	Demografia
6	% osób w wieku produkcyjnym	1,07	1,00	Demografia
83	Jednostki wykreślone z rejestru REGON na 10 tys. ludności	1,05	0,62	Przedsiębiorczość
11	Długookresowa dynamika zmian wskaźnika obciążenia demograficznego wiekiem poprodukcyjnym (% zmiany w stosunku do 2002 roku)	1,03	1,00	Demografia
113	Dynamika zmian dochodów gminy (rok poprzedni = 100)	1,02	0,29	Stabilność finansowa JST
7	Przyrost naturalny na 1000 mieszkańców	1,01	0,72	Demografia
22	% ludności utrzymującej się ze źródeł niezarobkowych	1,01	0,84	Rynek pracy
16	% ludności z wykształceniem zasadniczym zawodowym	1,01	0,86	Rynek pracy

Źródło: opracowanie własne PARR.

Tabela 49. Obszary utraty konkurencyjności przez Gminę Poświętne.

nr	wskaźnik	wartość współczynnika konkurencyjności	dystans do lidera	kategoria
3	Wskaźnik obciążenia demograficznego wiekiem poprodukcyjnym	0,99	0,84	Demografia
51	% wydatków w budżecie gminy na ochronę zdrowia	0,94	0,40	Potencjał społeczny i kulturalny
5	% osób w wieku przedprodukcyjnym	0,88	0,63	Demografia
23	Długookresowa dynamika zmian liczby osób bezrobotnych na 1 osobę pracującą (% zmiany w stosunku do 2003 roku)	0,82	0,27	Rynek pracy
68	% wydatków w budżecie gminy na kulturę fizyczną	0,81	0,25	Potencjał społeczny i kulturalny
66	Powierzchnia lasów	0,75	0,39	Potencjał społeczny i kulturalny
120	Długookresowa dynamika zmian udziału dochodów własnych w dochodach ogółem - zmiana w stosunku do 2002 roku (rok 2002 = 100)	0,68	0,41	Stabilność finansowa JST
18	Roczna zmiana liczby osób pracujących (rok poprzedni = 100)	0,64	0,13	Rynek pracy
71	Efektywność wydatków oświatowych (subwencje na zadania oświatowe = 100)	0,61	0,52	Poziom wykształcenia i szkolnictwo
21	Udział osób w gospodarstwach domowych korzystających ze środowiskowej pomocy społecznej w ludności ogółem	0,58	0,44	Rynek pracy
38	% mieszkań wyposażonych w ustęp spłukiwany	0,56	0,53	Mieszkalnictwo
37	% mieszkań wyposażonych w wodociąg	0,55	0,53	Mieszkalnictwo
119	Długookresowa dynamika zmian dochodów gminy - zmiana w stosunku do 2002 roku (rok 2002 = 100)	0,54	0,29	Stabilność finansowa JST
20	% wydatków w budżecie gminy na pomoc społeczną	0,54	0,25	Rynek pracy
40	% mieszkań wyposażonych w centralne ogrzewanie	0,52	0,47	Mieszkalnictwo
14	Udział bezrobotnych zarejestrowanych w liczbie ludności w wieku produkcyjnym	0,51	0,33	Rynek pracy
39	% mieszkań wyposażonych w łazienkę	0,51	0,48	Mieszkalnictwo
96	Dochody gminy na 1 mieszkańca	0,48	0,16	Stabilność finansowa JST
55	Czytelniczy bibliotek publicznych na 1000 mieszkańców	0,45	0,23	Potencjał społeczny i kulturalny
13	Liczba bezrobotnych na 1000 mieszkańców	0,44	0,28	Rynek pracy
10	Długookresowa dynamika zmian liczby ludności (% zmiany w stosunku do 2002 roku)	0,39	0,25	Demografia
108	Wydatki na administrację publiczną na 1 mieszkańca	0,37	0,32	Stabilność finansowa JST
49	Zakłady opieki zdrowotnej na 10.000 mieszkańców	0,35	0,19	Potencjał społeczny i kulturalny
74	% ludności z wykształceniem podstawowym ukończonym, podstawowym nieukończonym i bez wykształcenia	0,34	0,30	Poziom wykształcenia i szkolnictwo
9	Saldo migracji na 1000 mieszkańców	0,31	0,26	Demografia

Źródło: opracowanie własne PARR.

Tabela 50. Obszary największej słabości konkurencyjnej Gminy Poświętne.

nr	wskaźnik	wartość WK	dystans do lidera	kategoria
110	Wydatki bieżące na wynagrodzenia na 1 mieszkańca	0,30	0,26	Stabilność finansowa JST
77	Współczynnik skolaryzacji brutto (szkoły podstawowe)	0,29	0,14	Poziom wykształcenia i szkolnictwo
17	Liczba osób bezrobotnych na przypadającą na 1 osobę pracującą	0,28	0,27	Rynek pracy
78	Współczynnik skolaryzacji brutto (gimnazja)	0,26	0,15	Poziom wykształcenia i szkolnictwo
86	% firm działających w usługach rynkowych	0,24	0,17	Przedsiębiorczość
84	Osoby fizyczne prowadzące działalność gospodarczą na 100 osób w wieku produkcyjnym	0,23	0,18	Przedsiębiorczość
46	Izby oddane do użytkowania na 1000 mieszkańców	0,22	0,10	Mieszkalnictwo
100	Udział podatku od nieruchomości w dochodach własnych	0,21	0,13	Stabilność finansowa JST
79	Wskaźnik przedsiębiorczości	0,19	0,15	Przedsiębiorczość
105	Wydatki budżetu gminy	0,18	0,08	Stabilność finansowa JST
81	Podmioty na 1000 mieszkańców w wieku produkcyjnym	0,17	0,12	Przedsiębiorczość
67	Fundacje, stowarzyszenia i organizacje społeczne na 10.000 mieszkańców	0,14	0,08	Potencjał społeczny i kulturalny
1	Liczba ludności	0,14	0,07	Demografia
52	Podstawowa opieka zdrowotna - porady na 1 mieszkańca	0,14	0,09	Potencjał społeczny i kulturalny
82	Jednostki nowo zarejestrowane w rejestrze REGON na 10 tys. ludności	0,13	0,11	Przedsiębiorczość
85	Podmioty nowo zarejestrowane na 10 tys. ludności w wieku produkcyjnym	0,10	0,09	Przedsiębiorczość
45	Mieszkania oddane do użytkowania na 1000 mieszkańców	0,10	0,05	Mieszkalnictwo
98	Dochody własne na 1 mieszkańca (udział w PIT)	0,09	0,07	Stabilność finansowa JST
88	Liczba mikro przedsiębiorstw (0-9 prac.)	0,09	0,04	Przedsiębiorczość
72	Miejsca w placówkach wychowania przedszkolnego w stosunku do dzieci w wieku 3-6 lat	0,08	0,07	Poziom wykształcenia i szkolnictwo
95	Dochody gminy	0,08	0,04	Stabilność finansowa JST
76	Uczniowie gimnazjów przypadający na 1 komputer z dostępem do Internetu przeznaczony do użytku uczniów	0,08	0,06	Poziom wykształcenia i szkolnictwo
90	Liczba średnich przedsiębiorstw (50-249 prac.)	0,07	0,02	Przedsiębiorczość
26	% ludności korzystającej z gazu	0,06	0,06	Infrastruktura techniczna
47	Powierzchnia użytkowa mieszkań oddanych do użytkowania	0,06	0,03	Mieszkalnictwo
41	% mieszkań wyposażonych w gaz z sieci	0,06	0,05	Mieszkalnictwo
33	Powierzchnia gminy objęta obowiązującymi planami zagospodarowania przestrzennego ogółem	0,05	0,01	Infrastruktura techniczna
12	Liczba pracujących na 1000 mieszkańców	0,04	0,03	Rynek pracy

nr	wskaźnik	wartość WK	dystans do lidera	kategoria
2	Gęstość zaludnienia (ludność na 1 km ²)	0,04	0,01	Demografia
116	Średnia roczna wysokość wydatków inwestycyjnych w okresie 2008-2012	0,03	0,01	Stabilność finansowa JST
93	Spółki handlowe z udziałem kapitału zagranicznego (sektor prywatny)	0,03	0,02	Przedsiębiorczość
87	% firm działających w usługach nierynkowych	0,03	0,02	Przedsiębiorczość
60	% wydatków w budżecie gminy na kulturę i ochronę dziedzictwa narodowego	0,03	0,02	Potencjał społeczny i kulturalny
99	Dochody własne na 1 mieszkańca (udział w CIT)	0,02	0,01	Stabilność finansowa JST
89	Liczba małych przedsiębiorstw (10-49 prac.)	0,02	0,01	Przedsiębiorczość
34	Udział powierzchni objętej obowiązującymi miejscowymi planami zagospodarowania przestrzennego w powierzchni ogółem	0,02	0,02	Infrastruktura techniczna
15	Liczba uczniów szkół zasadniczych	0,00	0,00	Rynek pracy
24	% ludności korzystającej z wodociągu	0,00	0,00	Infrastruktura techniczna
25	% ludności korzystającej z kanalizacji	0,00	0,00	Infrastruktura techniczna
27	Wydatki budżetu gminy na gospodarkę komunalną i ochronę środowiska na 1 mieszkańca	0,00	0,00	Infrastruktura techniczna
28	% wydatków budżetu gminy na gospodarkę komunalną i ochronę środowiska	0,00	0,00	Infrastruktura techniczna
29	Wydatki budżetu gminy na transport i łączność na 1 mieszkańca	0,00	0,00	Infrastruktura techniczna
30	% wydatków budżetu gminy na transport i łączność	0,00	0,00	Infrastruktura techniczna
31	Wydatki na drogi publiczne (udział w wydatkach ogółem)	0,00	0,00	Infrastruktura techniczna
32	% ludności korzystającej z kanalizacji do % ludności korzystającej z wodociągu	0,00	0,00	Infrastruktura techniczna
35	Długookresowa dynamika zmian długość czynnej sieci wodociągowej - zmiana w stosunku do 2002 roku (rok 2002 = 100)	0,00	0,00	Infrastruktura techniczna
36	Długookresowa dynamika zmian długość czynnej sieci kanalizacyjnej - zmiana w stosunku do 2002 roku (rok 2002 = 100)	0,00	0,00	Infrastruktura techniczna
42	% ludności obsługiwanej przez oczyszczalnie ścieków (miejskie i wiejskie)	0,00	0,00	Mieszkalnictwo
43	Liczba mieszkań na 1 mieszkańca	0,00	0,00	Mieszkalnictwo
44	Powierzchnia użytkowa mieszkań na 1 osobę	0,00	0,00	Mieszkalnictwo
48	% wydatków w budżecie gminy na gospodarkę mieszkaniową	0,00	0,00	Mieszkalnictwo
50	Liczba ludności na 1 aptekę	0,00	0,00	Potencjał społeczny i kulturalny
53	Domy i ośrodki kultury, kluby i świetlice na 10.000 mieszkańców	0,00	0,00	Potencjał społeczny i kulturalny
56	Wypożyczenia księgozbioru na 1 czytelnika	0,00	0,00	Potencjał społeczny i kulturalny
57	Liczba zwiedzających muzea i oddziały na 1000 mieszkańców	0,00	0,00	Potencjał społeczny i kulturalny
58	Widzowie kin na 1000 mieszkańców	0,00	0,00	Potencjał społeczny i kulturalny

nr	wskaźnik	wartość WK	dystans do lidera	kategoria
59	Miejsca rzeczywiste (łącznie z oddziałami) w żłobkach w stosunku do dzieci w wieku 0-3 lata	0,00	0,00	Potencjał społeczny i kulturalny
61	Miejsca noclegowe	0,00	0,00	Potencjał społeczny i kulturalny
62	Dynamika zmian liczby miejsc noclegowych całorocznych w turystycznych obiektach zbiorowego zakwaterowania (rok poprzedni=100)	0,00	0,00	Potencjał społeczny i kulturalny
63	Korzystający z noclegów w obiektach zbiorowego zakwaterowania	0,00	0,00	Potencjał społeczny i kulturalny
64	Dynamika zmian liczby udzielonych noclegów w turystycznych w obiektach zbiorowego zakwaterowania (rok poprzedni=100)	0,00	0,00	Potencjał społeczny i kulturalny
65	Łączna powierzchnia parków narodowych i parków krajobrazowych	0,00	0,00	Potencjał społeczny i kulturalny
69	Kluby sportowe na 1000 mieszkańców w wieku przedprodukcyjnym	0,00	0,00	Potencjał społeczny i kulturalny
70	% ludności z wykształceniem wyższym	0,00	0,00	Poziom wykształcenia i szkolnictwo
73	Liczba uczniów liceów ogólnokształcących	0,00	0,00	Poziom wykształcenia i szkolnictwo
80	Dynamika zmian wskaźnika przedsiębiorczości (rok poprzedni = 100)	0,00	0,00	Przedsiębiorczość
91	Liczba dużych przedsiębiorstw (250-999 prac.)	0,00	0,00	Przedsiębiorczość
92	Liczba dużych przedsiębiorstw (powyżej 1000 prac.)	0,00	0,00	Przedsiębiorczość
97	Dochody własne na 1 mieszkańca	0,00	0,00	Stabilność finansowa JST
101	Udział podatku rolnego w dochodach własnych	0,00	0,00	Stabilność finansowa JST
102	Środki pozyskane z Unii Europejskiej na finansowanie programów i projektów unijnych (łącznie w latach 2007-2012)	0,00	0,00	Stabilność finansowa JST
103	Środki pozyskane z Unii Europejskiej na finansowanie programów i projektów unijnych na 1 mieszkańca (średnia z lat 2007-2012)	0,00	0,00	Stabilność finansowa JST
104	Udział dochodów własnych w dochodach ogółem	0,00	0,00	Stabilność finansowa JST
111	Efektywność budżetowa (relacja dochodów do wydatków budżetu gminy)	0,00	0,00	Stabilność finansowa JST
117	Średnia roczna wysokość wydatków inwestycyjnych w okresie 2002-2012	0,00	0,00	Stabilność finansowa JST
118	Średni roczny udział wydatków inwestycyjnych w wydatkach ogółem w okresie 2008-2012	0,00	0,00	Stabilność finansowa JST

Źródło: opracowanie własne PARR.

2.4. Podobieństwo gmin powiatu wołomińskiego

Na podstawie przeprowadzonej analizy należy stwierdzić, że gminy powiatu wołomińskiego są **umiarkowanie podobne**. Największe podobieństwo JST jest w przypadku mieszkalnictwa, a najmniejsze w potencjale społecznym i kulturalnym. Podkreślić jednak trzeba, że wewnętrzne zróżnicowanie gmin powiatu wołomińskiego nie jest duże i istnieje znacząca liczba wskaźników, w których jednostki są do siebie bardzo podobne.

Tabela 51. Wskaźniki podobieństwa dla gmin powiatu wołomińskiego.

kategoria	WP	stopień podobieństwa
Demografia	0,525	<i>umiarkowane podobieństwo</i>
Rynek pracy	0,549	<i>umiarkowane podobieństwo</i>
Infrastruktura techniczna	0,533	<i>umiarkowane podobieństwo</i>
Mieszkalnictwo	0,611	<i>umiarkowane podobieństwo</i>
Potencjał społeczny i kulturalny	0,462	<i>niewielkie podobieństwo</i>
Poziom wykształcenia i szkolnictwo	0,514	<i>umiarkowane podobieństwo</i>
Przedsiębiorczość	0,513	<i>umiarkowane podobieństwo</i>
Stabilność finansowa JST	0,494	<i>niewielkie podobieństwo</i>
razem:	0,517	<i>umiarkowane podobieństwo</i>

Źródło: opracowanie własne PARR.

Wykres 107. Wykres podobieństwa gmin powiatu wołomińskiego.

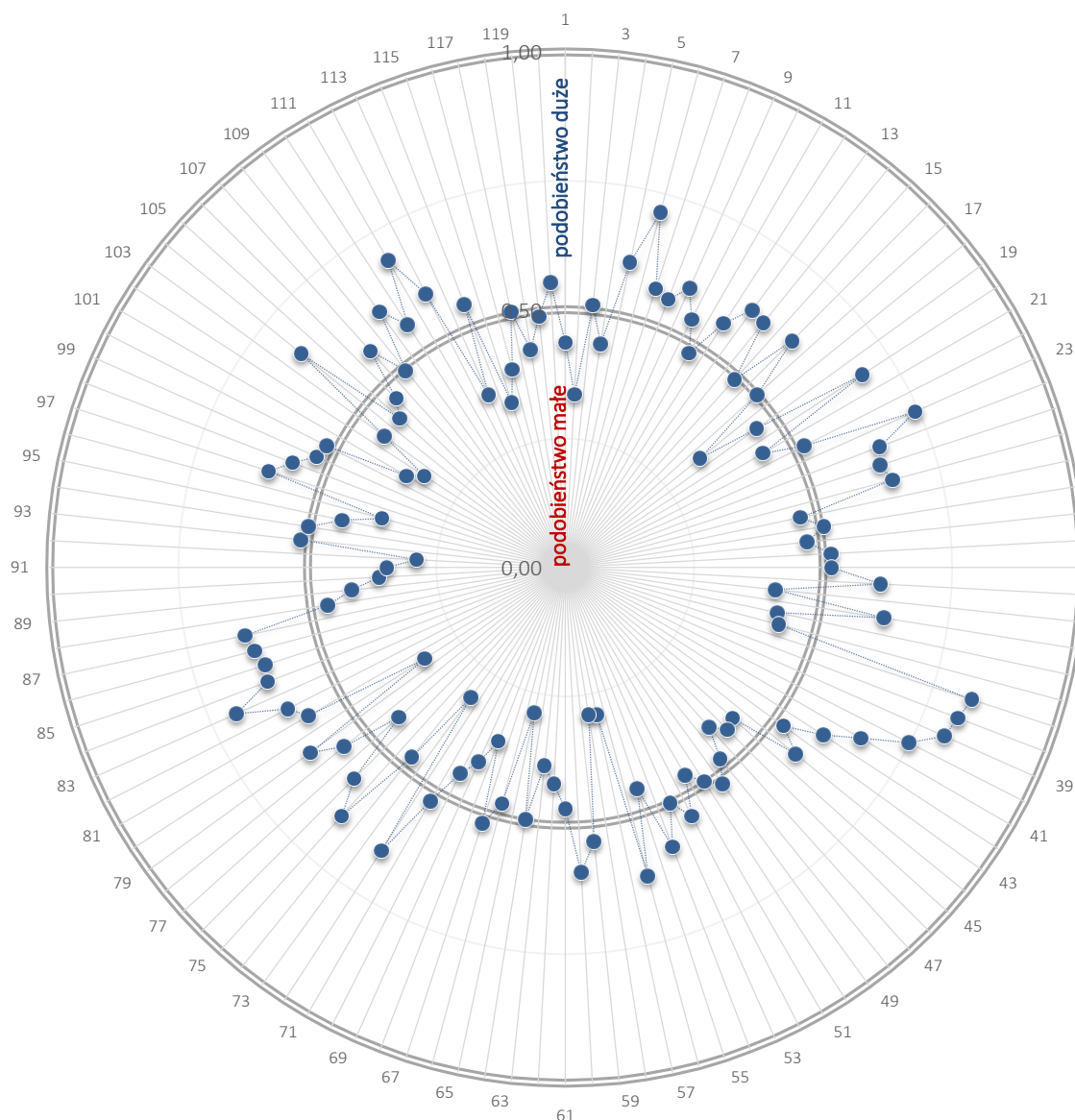

Źródło: opracowanie własne PARR.

3. ANALIZA ATRAKCYJNOŚCI I POTENCJAŁU ROZWOJOWEGO GMIN „POKREWNYCH” DLA GMINY POŚWIĘTNE

Przy użyciu tego samego narzędzia oraz metodologii, co w przypadku analizy RegioStrateg – atrakcyjności i potencjału rozwojowego gmin powiatu wołomińskiego, opracowany został ranking gmin „pokrewnych” dla

Gminy Poświętne. Są to jednostki samorządowe z obszaru województwa mazowieckiego, o **zbliżonej do Gminy Poświętne liczbie ludności (+/- 5%)**. Z racji tego, że na wysokość środków finansowych w budżetach gmin w decydujący sposób wpływa liczba mieszkańców, jest to podejście w pełnijszy sposób obrazujące obecny i przyszły potencjał badanej gminy. Na podstawie danych BDL GUS z 31.12.2014 roku dotyczących liczby ludności, jako porównywane gminy „pokrewne” wybrane zostały (uszeregowanie pod względem ilości mieszkańców):

1. Gmina Cegłów – powiat miński
2. Gmina Chlewiska – powiat szydłowiecki
3. Gmina Dobrze – powiat miński
4. Gmina Gozdowo – powiat sierpecki
5. Gmina Górzno – powiat garwoliński
6. Gmina Iłów – powiat sochaczewski
7. Gmina Mała Wieś – powiat płocki
8. Gmina Mochowo – powiat sierpecki
9. Gmina Mordy – powiat siedlecki – gmina miejsko-wiejska
- 10. Gmina Poświętne**
11. Gmina Przytęk – powiat zwoleński
12. Gmina Sadowne – powiat węgrowski
13. Gmina Sanniki – powiat gostyniński
14. Gmina Sienno – powiat lipski
15. Gmina Sokołów Podlaski – powiat sokołowski
16. Gmina Zakroczym – powiat nowodworski - gmina miejsko-wiejska

W analizie gmin „pokrewnych” pozycja każdej z gmin zawierała się w przedziale od „1” (najwyższa) do „16” (najniższa).

Tabela 52. Zestawienie wyników analizy RegioStrateg dla Gminy Poświętne w odniesieniu do „gmin pokrewnych”.

kategoria	nr wskaźnika	wskaźnik	j.m.	typ zmiennej	Benchmark – 25% najlepszych	Gmina Poświętne	Pozycja na tle gmin „pokrewnych”	podobieństwo analizowanego obszaru	dystans do lidera	konkurencyjność	współczynnik podobieństwa	wskaźnik dominacji	współczynnik konkurencyjności
Demografia	1	Liczba ludności	osoba	St	6 225	6 137	8	0,53	0,39	0,000	0,52	0,77	0,00
	2	Gęstość zaludnienia (ludność na 1 km2)	osoba	St	60,5	59,0	5	0,43	0,47	0,000			
	3	Wskaźnik obciążenia demograficznego wiekiem poprodukcyjnym	osoba	DSt	27,2	21,3	1	0,65	1,00	0,000			
	4	Wskaźnik obciążenia ekonomicznego	osoba	DSt	59,4	55,6	2	0,72	0,78	0,000			
	5	% osób w wieku przedprodukcyjnym	%	St	20,0	22,1	2	0,52	0,98	0,000			
	6	% osób w wieku produkcyjnym	%	St	62,8	64,2	2	0,43	0,76	0,000			
	7	Przyrost naturalny na 1000 mieszkańców	osoba	St	-0,5	5,7	1	0,45	1,00	0,000			
	8	Liczba małżeństw zawartych na 1000 mieszkańców	-	St	5,4	5,9	3	0,38	0,54	0,000			
	9	Saldo migracji na 1000 mieszkańców	osoba	St	0,4	2,0	3	0,50	0,67	0,000			
	10	Długookresowa dynamika zmian liczby ludności (% zmiany w stosunku do 2002 roku)	%	St	-2,6	2,7	1	0,50	1,00	0,000			
	11	Długookresowa dynamika zmian wskaźnika obciążenia demograficznego wiekiem poprodukcyjnym (% zmiany w stosunku do 2002 roku)	%	DSt	-14,2	-19,9	2	0,57	0,91	0,000			

kategoria	nr wskaźnika	wskaźnik	j.m.	typ zmiennej	Benchmark – 25% najlepszych	Gmina Poświętne	Pozycja na tle gmin „pokrewnych”	podobieństwo analizowanego obszaru	dystans do lidera	konkurencyjność	współczynnik podobierstwa	wskaźnik dominacji	współczynnik konkurencyjności
Rynek pracy	12	Liczba pracujących na 1000 mieszkańców	osoba	St	79,3	60,0	14	0,39	0,13	0,000	0,42	0,54	0,00
	13	Liczba bezrobotnych na 1000 mieszkańców	osoba	DSt	44,9	61,9	9	0,37	0,73	0,000			
	14	Udział bezrobotnych zarejestrowanych w liczbie ludności w wieku produkcyjnym	%	DSt	7,2	9,6	9	0,36	0,75	0,000			
	15	Liczba uczniów szkół zasadniczych	uczeń	St	0,0	0,0	16	0,30	0,00	0,000			
	16	% ludności z wykształceniem zasadniczym zawodowym	%	St	23,9	23,0	7	0,61	0,61	0,000			
	17	Liczba osób bezrobotnych na przypadającą na 1 osobę pracującą	osoba	DSt	0,6	1,0	11	0,34	0,73	0,000			
	18	Roczna zmiana liczby osób pracujących (rok poprzedni = 100)	-	St	107,4	101,7	10	0,36	0,16	0,000			
	19	Roczna zmiana liczby osób bezrobotnych (rok poprzedni = 100)	-	DSt	86,1	87,6	8	0,51	0,62	0,000			
	20	% wydatków w budżecie gminy na pomoc społeczną	%	DSt	13,3	13,0	4	0,56	0,85	0,000			
	21	Udział osób w gospodarstwach domowych korzystających ze środowiskowej pomocy społecznej w ludności ogółem	%	DSt	9,5	10,1	6	0,40	0,83	0,000			
	22	% ludności utrzymującej się ze źródeł niezarobkowych	%	DSt	14,2	13,1	4	0,32	0,91	0,000			
	23	Długookresowa dynamika zmian liczby osób bezrobotnych na 1 osobę pracującą (% zmiany w stosunku do 2003 roku)	%	DSt	-54,8	-32,8	13	0,55	0,23	0,000			

kat	nr wskaźnika	wskaźnik	j.m.	typ zmiennej	Benchmark – 25% najlepszych	Gmina Poświętne	Pozycja na tle gmin „pokrewnych”	podobieństwo analizowanego obszaru	dystans do lidera	konkurencyjność	współczynnik podobierstwa	wskaźnik dominacji	współczynnik konkurencyjności
Infrastruktura techniczna	24	% ludności korzystającej z wodociągu	%	St	84,3	0,0	16	0,82	0,00	0,000	0,46	0,06	0,00
	25	% ludności korzystającej z kanalizacji	%	St	25,5	0,0	16	0,57	0,00	0,000			
	26	% ludności korzystającej z gazu	%	St	1,3	5,4	3	0,27	0,22	0,000			
	27	Wydatki budżetu gminy na gospodarkę komunalną i ochronę środowiska na 1 mieszkańca	PLN	St	265,8	123,2	11	0,39	0,08	0,000			
	28	% wydatków budżetu gminy na gospodarkę komunalną i ochronę środowiska	%	St	8,7	3,3	14	0,38	0,06	0,000			
	29	Wydatki budżetu gminy na transport i łączność na 1 mieszkańca	PLN	St	305,7	112,2	13	0,47	0,14	0,000			
	30	% wydatków budżetu gminy na transport i łączność	%	St	9,6	3,0	14	0,51	0,12	0,000			
	31	Wydatki na drogi publiczne (udział w wydatkach ogółem)	%	St	9,6	3,0	14	0,51	0,13	0,000			
	32	% ludności korzystającej z kanalizacji do % ludności korzystającej z wodociągu	-	St	0,3	0,0	16	0,61	0,00	0,000			
	33	Powierzchnia gminy objęta obowiązującymi planami zagospodarowania przestrzennego ogółem	ha	St	1 561,8	198,0	10	0,34	0,01	0,000			
	34	Udział powierzchni objętej obowiązującymi miejscowymi planami zagospodarowania przestrzennego w powierzchni ogółem	%	St	32,5	1,9	11	0,45	0,02	0,000			
	35	Długookresowa dynamika zmian długość czynnej sieci wodociągowej - zmiana w stosunku do 2002 roku (rok 2002 = 100)	-	St	171,1	brak	16	0,37	0,00	0,000			
	36	Długookresowa dynamika zmian długość czynnej sieci kanalizacyjnej - zmiana w stosunku do 2002 roku (rok 2002 = 100)	-	St	275,5	brak	16	0,30	0,00	0,000			

kategoria	nr wskaźnika	wskaźnik	j.m.	typ zmiennej	Benchmark – 25% najlepszych	Gmina Poświętne	Pozycja na tle gmin „pokrewnych”	podobieństwo analizowanego obszaru	dystans do lidera	konkurencyjność	współczynnik podobierstwa	wskaźnik dominacji	współczynnik konkurencyjności
Mieszkalnictwo	37	% mieszkań wyposażonych w wodociąg	%	St	87,5	71,8	15	0,72	0,34	0,00	0,57	0,32	0,00
	38	% mieszkań wyposażonych w ustęp splukiwany	%	St	78,7	71,0	12	0,75	0,64	0,00			
	39	% mieszkań wyposażonych w łazienkę	%	St	75,3	66,5	13	0,74	0,60	0,00			
	40	% mieszkań wyposażonych w centralne ogrzewanie	%	St	68,3	63,6	9	0,60	0,58	0,00			
	41	% mieszkań wyposażonych w gaz z sieci	%	St	1,0	4,7	3	0,27	0,22	0,00			
	42	% ludności obsługiwanej przez oczyszczalnie ścieków (miejskie i wiejskie)	%	St	25,9	0,0	16	0,49	0,00	0,00			
	43	Liczba mieszkań na 1 mieszkańca	mieszkanie	St	0,4	0,3	16	0,54	0,00	0,00			
	44	Powierzchnia użytkowa mieszkań na 1 osobę	m2	St	28,7	22,3	16	0,58	0,00	0,00			
	45	Mieszkania oddane do użytkowania na 1000 mieszkańców	mieszkanie	St	3,1	2,3	9	0,53	0,40	0,00			
	46	Izby oddane do użytkowania na 1000 mieszkańców	izba	St	17,6	13,4	9	0,61	0,52	0,00			
	47	Powierzchnia użytkowa mieszkań oddanych do użytkowania	m2	St	2 656,0	2 010,0	9	0,62	0,56	0,00			
	48	% wydatków w budżecie gminy na gospodarkę mieszkaniową	%	St	0,9	0,0	16	0,45	0,00	0,00			

kategoria	nr wskaźnika	wskaźnik	j.m.	typ zmiennej	Benchmark – 25% najlepszych	Gmina Poświętne	Pozycja na tle gmin „pokrewnych”	podobieństwo analizowanego obszaru	dystans do lidera	konkurencyjność	współczynnik podobierstwa	wskaźnik dominacji	współczynnik konkurencyjności
Potencjał społeczny i kulturalny	49	Zakłady opieki zdrowotnej na 10.000 mieszkańców	zoz	St	3,3	1,6	13	0,37	0,00	0,000	0,47	0,12	0,00
	50	Liczba ludności na 1 aptekę	osoba	DSt	3 139,0	brak	16	0,79	0,00	0,000			
	51	% wydatków w budżecie gminy na ochronę zdrowia	%	St	0,6	0,8	2	0,47	0,84	0,000			
	52	Podstawowa opieka zdrowotna - porady na 1 mieszkańca	porady	St	4,6	2,8	13	0,62	0,28	0,000			
	53	Domy i ośrodki kultury, kluby i świetlice na 10.000 mieszkańców	-	St	8,5	0,0	16	0,42	0,00	0,000			
	54	Placówki biblioteczne (biblioteki i filie ogółem) na 10.000 mieszkańców	-	St	4,9	4,9	6	0,54	0,65	0,000			
	55	Czytelnice bibliotek publicznych na 1000 mieszkańców	osoba	St	170,8	118,0	8	0,55	0,35	0,000			
	56	Wypożyczenia księgozbioru na 1 czytelnika	wol.	St	25,6	11,2	16	0,40	0,00	0,000			
	57	Liczba zwiedzających muzea i oddziały na 1000 mieszkańców	osoba	St	0,0	0,0	16	0,25	0,00	0,000			
	58	Widzowie kin na 1000 mieszkańców	osoba	St	0,0	0,0	16	1,00	0,00	0,000			

kategoria	nr wskaźnika	wskaźnik	j.m.	typ zmiennej	Benchmark – 25% najlepszych	Gmina Poświętne	Pozycja na tle gmin „pokrewnych”	podobieństwo analizowanego obszaru	dystans do lidera	konkurencyjność	współczynnik podobierstwa	wskaźnik dominacji	współczynnik konkurencyjności
	59	Miejsca rzeczywiste (łącznie z oddziałami) w żłobkach w stosunku do dzieci w wieku 0-3 lata	-	St	0,0	0,0	16	0,28	0,00	0,000			
	60	% wydatków w budżecie gminy na kulturę i ochronę dziedzictwa narodowego	%	St	3,4	1,0	15	0,36	0,01	0,000			
	61	Miejsca noclegowe	miejsce	St	0,0	0,0	16	0,29	0,00	0,000			
	62	Dynamika zmian liczby miejsc noclegowych całorocznych w turystycznych obiektach zbiorowego zakwaterowania (rok poprzedni=100)	-	St	124,7	brak	16	0,64	0,00	0,000			
	63	Korzystający z noclegów w obiektach zbiorowego zakwaterowania	osoba	St	0,0	0,0	16	0,25	0,00	0,000			
	64	Dynamika zmian liczby udzielonych noclegów w turystycznych obiektach zbiorowego zakwaterowania (rok poprzedni=100)	-	St	357,3	brak	16	0,58	0,00	0,000			
	65	Łączna powierzchnia parków narodowych i parków krajobrazowych	ha	St	0,0	0,0	16	0,25	0,00	0,000			
	66	Powierzchnia lasów	ha	St	3 076,6	2 466,8	9	0,41	0,33	0,000			
	67	Fundacje, stowarzyszenia i organizacje społeczne na 10.000 mieszkańców	NGO	St	32,0	16,0	16	0,62	0,00	0,000			
	68	% wydatków w budżecie gminy na kulturę fizyczną	%	St	1,4	1,2	7	0,26	0,06	0,000			
	69	Kluby sportowe na 1000 mieszkańców w wieku przedprodukcyjnym (2012 rok)	-	St	2,6	0,0	16	0,45	0,00	0,000			

kat	nr	wskaźnik	j.m.	typ	Benchmark – 25% najlepszych	Gmina Poświętne	Pozycja na tle gmin „pokrewnych”	podobieństwo analizowanego obszaru	dystans do lidera	konkurencyjność	współczynnik podobierstwa	wskaźnik dominacji	współczynnik konkurencyjności
Poziom wykształcenia i szkolnictwo	70	% ludności z wykształceniem wyższym	%	St	3,5	1,3	16	0,57	0,00	0,000	0,53	0,30	0,00
	71	Efektywność wydatków oświatowych (subwencje na zadania oświatowe = 100)	-	DSt	137,1	194,8	16	0,51	0,00	0,000			
	72	Miejsca w placówkach wychowania przedszkolnego w stosunku do dzieci w wieku 3-6 lat	%	St	40,2	6,5	13	0,58	0,11	0,000			
	73	Liczba uczniów liceów ogólnokształcących	uczeń	St	0,0	0,0	16	0,33	0,00	0,000			
	74	% ludności z wykształceniem podstawowym ukończonym, podstawowym nieukończonym i bez wykształcenia	%	DSt	41,5	44,6	11	0,64	0,29	0,000			
	75	Uczniowie szkół podstawowych przypadający na 1 komputer z dostępem do Internetu przeznaczony do użytku uczniów (2012 rok)	uczeń	DSt	6,0	7,6	10	0,40	0,73	0,000			
	76	Uczniowie gimnazjów przypadający na 1 komputer z dostępem do Internetu przeznaczony do użytku uczniów (2012 rok)	uczeń	DSt	8,4	16,4	14	0,38	0,55	0,000			
	77	Współczynnik skolaryzacji brutto (szkoły podstawowe)	%	St	97,3	91,1	8	0,69	0,64	0,000			
	78	Współczynnik skolaryzacji brutto (gimnazja)	%	St	100,1	74,6	15	0,72	0,38	0,000			

kat	nr wskaźnika	wskaźnik	j.m.	typ zmiennej	Benchmark – 25% najlepszych	Gmina Poświętne	pozycja na tle gmin „pokrewnych”	podobieństwo analizowanego obszaru	dystans do lidera	konkurencyjność	współczynnik podobierstwa	wskaźnik dominacji	współczynnik konkurencyjności
Przedsiębiorczość	79	Wskaźnik przedsiębiorczości	jedn. gosp.	St	632,5	650,2	4	0,59	0,68	0,000	0,52	0,44	0,00
	80	Dynamika zmian wskaźnika przedsiębiorczości (rok poprzedni = 100)	-	St	102,5	99,6	15	0,48	0,14	0,000			
	81	Podmioty na 1000 mieszkańców w wieku produkcyjnym	jedn. gosp.	St	101,4	101,2	5	0,56	0,61	0,000			
	82	Jednostki nowo zarejestrowane w rejestrze REGON na 10 tys. ludności	jedn. gosp.	St	58,3	60,0	2	0,42	0,50	0,000			
	83	Jednostki wykreślone z rejestru REGON na 10 tys. ludności	jedn. gosp.	DSt	35,8	56,0	13	0,55	0,19	0,000			
	84	Osoby fizyczne prowadzące działalność gospodarczą na 100 osób w wieku produkcyjnym	jedn. gosp.	St	8,4	8,4	4	0,57	0,66	0,000			
	85	Podmioty nowo zarejestrowane na 10 tys. ludności w wieku produkcyjnym	jedn. gosp.	St	94,3	94,0	5	0,42	0,47	0,000			
	86	% firm działających w usługach rynkowych	%	St	58,4	55,9	6	0,54	0,52	0,000			
	87	% firm działających w usługach nierynkowych	%	DSt	9,7	11,0	7	0,50	0,71	0,000			
	88	Liczba mikro przedsiębiorstw (0-9 prac.)	liczba	St	371,8	386,0	4	0,59	0,69	0,000			
	89	Liczba małych przedsiębiorstw (10-49 prac.)	liczba	St	17,8	12,0	12	0,44	0,19	0,000			
	90	Liczba średnich przedsiębiorstw (50-249 prac.)	liczba	St	1,0	1,0	2	0,35	0,33	0,000			
	91	Liczba dużych przedsiębiorstw (250-999 prac.)	liczba	St	0,0	0,0	16	0,25	0,00	0,000			
	92	Liczba dużych przedsiębiorstw (powyżej 1000 prac.)	liczba	St	0,0	0,0	16	1,00	0,00	0,000			
	93	Spółki handlowe z udziałem kapitału zagranicznego (sektor prywatny)	liczba	St	2,3	1,0	7	0,59	0,33	0,000			
94	Długookresowa dynamika zmian wskaźnika przedsiębiorczości - zmiana w stosunku do 2002 roku (rok 2002 = 100)	-	St	129,1	152,9	1	0,48	1,00	0,000				

kategoria	nr wskaźnika	wskaźnik	j.m.	typ zmiennej	Benchmark – 25% najlepszych	Gmina Poświętne	Pozycja na tle gmin „pokrewnych”	podobieństwo analizowanego obszaru	dystans do lidera	konkurencyjność	współczynnik podobierstwa	wskaźnik dominacji	współczynnik konkurencyjności
Stabilność finansowa JST	95	Dochody gminy	PLN	St	20 425 753	18 662 895	9	0,53	0,35	0,00	0,47	0,46	0,00
	96	Dochody gminy na 1 mieszkańca	PLN	St	3 365,5	3 051,0	8	0,55	0,37	0,00			
	97	Dochody własne na 1 mieszkańca	PLN	St	1 269,5	675,3	14	0,40	0,01	0,00			
	98	Dochody własne na 1 mieszkańca (udział w PIT)	PLN	St	393,1	338,7	8	0,47	0,32	0,00			
	99	Dochody własne na 1 mieszkańca (udział w CIT)	PLN	St	2,6	0,8	12	0,25	0,00	0,00			
	100	Udział podatku od nieruchomości w dochodach własnych	%	St	24,7	17,8	10	0,52	0,33	0,00			
	101	Udział podatku rolnego w dochodach własnych	%	DSt	5,7	4,4	1	0,51	1,00	0,00			
	102	Środki pozyskane z Unii Europejskiej na finansowanie programów i projektów unijnych (łącznie w latach 2007-2013)	PLN	St	1 030 213	0	16	0,34	0,00	0,00			
	103	Środki pozyskane z Unii Europejskiej na finansowanie programów i projektów unijnych na 1 mieszkańca (średnia z lat 2007-2013)	PLN	St	170,7	0,0	16	0,35	0,00	0,00			
	104	Udział dochodów własnych w dochodach ogółem	%	St	37,2	22,1	15	0,47	0,03	0,00			
	105	Wydatki budżetu gminy	PLN	St	22 498 543	23 256 253	3	0,55	0,72	0,00			
106	Wydatki budżetu gminy na 1 mieszkańca	PLN	St	3 622	3 802	3	0,53	0,72	0,00				

kategoria	nr wskaźnika	wskaźnik	j.m.	typ zmiennej	Benchmark – 25% najlepszych	Gmina Poświętne	Pozycja na tle gmin „pokrewnych”	podobieństwo analizowanego obszaru	dystans do lidera	konkurencyjność	współczynnik podobierstwa	wskaźnik dominacji	współczynnik konkurencyjności
	107	Wydatki majątkowe inwestycyjne na 1 mieszkańca	PLN	St	834	1 228	2	0,59	1,00	0,000			
	108	Wydatki na administrację publiczną na 1 mieszkańca	PLN	DSt	325,1	401,1	12	0,37	0,71	0,000			
	109	Udział wydatków inwestycyjnych w wydatkach ogółem	%	St	24,3	32,4	1	0,61	1,00	0,000			
	110	Wydatki bieżące na wynagrodzenia na 1 mieszkańca	PLN	DSt	982,8	1 129,0	11	0,43	0,59	0,000			
	111	Efektywność budżetowa (relacja dochodów do wydatków budżetu gminy)	%	St	99,4	80,2	16	0,51	0,00	0,000			
	112	Obsługa długu publicznego na 1 mieszkańca	PLN	DSt	14,1	17,2	7	0,45	0,75	0,000			
	113	Dynamika zmian dochodów gminy (rok poprzedni = 100)	-	St	108,3	112,3	2	0,43	0,58	0,000			
	114	Dynamika zmian wydatków gminy (rok poprzedni = 100)	-	St	127,1	144,4	1	0,48	1,00	0,000			
	115	Dynamika zmian wydatków majątkowych inwestycyjnych gminy (rok poprzedni = 100)	-	St	301,6	1 325,8	1	0,32	1,00	0,000			
	116	Średnia roczna wysokość wydatków inwestycyjnych w okresie 2008-2013	PLN	St	3 668 778	2 721 875	11	0,57	0,41	0,000			
	117	Średnia roczna wysokość wydatków inwestycyjnych w okresie 2002-2013	PLN	St	2 806 769	1 338 365	16	0,57	0,00	0,000			
	118	Średni roczny udział wydatków inwestycyjnych w wydatkach ogółem w okresie 2008-2013	%	St	19,9	13,3	12	0,55	0,19	0,000			
	119	Długookresowa dynamika zmian dochodów gminy - zmiana w stosunku do 2002 roku (rok 2002 = 100)	-	St	256,2	258,0	4	0,48	0,68	0,000			
	120	Długookresowa dynamika zmian udziału dochodów własnych w dochodach ogółem - zmiana w stosunku do 2002 roku (rok 2002 = 100)	-	St	124,6	104,8	10	0,39	0,20	0,000			
<i>średnia ogólna:</i>										<i>0,49</i>	<i>0,37</i>	<i>0,00</i>	

Tabela 53. Ranking atrakcyjności „gmin pokrewnych” dla Gminy Poświętne – podsumowanie analizy RegioStrateg.

















		ATRAKCYJNOŚĆ ANALIZOWANYCH SAMORZĄDÓW (1 - najlepsza pozycja; 16 - najgorsza pozycja)															
		Gmina Poświętne	Gmina Cegłów	Gmina Chlewiska	Gmina Dobre	Gmina Gozdowo	Gmina Górzno	Gmina Iłów	Gmina Mała Wieś	Gmina Mochowo	Gmina Mordy	Gmina Przyłek	Gmina Sadowne	Gmina Sanniki	Gmina Sienno	Gmina Sokołów Podlaski	Gmina Zakroczym
	Demografia	1	14	11	6	5	2	8	9	4	16	10	13	12	15	7	3
	Rynek pracy	8	3	16	2	15	9	1	12	13	6	14	5	11	7	4	9
	Infrastruktura techniczna	16	2	10	6	1	3	14	11	8	12	15	9	5	6	13	4
	Mieszkalnictwo	14	5	15	11	2	3	7	13	8	16	10	12	6	9	4	1
	Potencjał społeczny i kulturalny	16	9	3	11	2	15	12	9	14	6	12	1	7	5	8	4
	Poziom wykształcenia i szkolnictwo	16	8	12	13	1	7	3	1	11	4	15	4	10	4	14	8
	Przedsiębiorczość	3	9	7	4	10	5	2	14	13	12	16	15	8	6	10	1
	Stabilność finansowa JST	9	3	13	7	11	10	2	15	1	16	14	5	4	12	6	7
suma pozycji dla 8 kategorii:		83	53	87	60	47	54	49	84	72	88	106	64	63	64	66	37
ranking atrakcyjności gmin „pokrewnych” (miejsce):		12	4	14	6	2	5	3	13	11	15	16	8	7	8	10	1

Tabela 54. Ranking potencjałów rozwojowych „gmin pokrewnych” dla Gminy Poświętne – podsumowanie analizy RegioStrateg.

		POTENCJAŁ ROZWOJOWY ANALIZOWANYCH SAMORZĄDÓW (im mniejsza wartość tym lepiej)															
		Gmina Poświętne	Gmina Cegłów	Gmina Chlewiska	Gmina Dobre	Gmina Gozdowo	Gmina Górzno	Gmina Ifów	Gmina Mała Wieś	Gmina Mochowo	Gmina Mordy	Gmina Przyłek	Gmina Sadowne	Gmina Sanniki	Gmina Sienno	Gmina Sokołów Podlaski	Gmina Zakroczym
	Demografia	30	116	102	86	85	45	95	96	77	140	101	110	107	127	89	73
	Rynek pracy	111	79	161	54	143	112	51	125	133	97	140	91	116	107	89	112
	Infrastruktura techniczna	170	75	125	102	64	86	138	126	103	133	153	116	96	102	137	93
	Mieszkalnictwo	143	89	152	109	72	78	93	115	102	154	108	113	90	104	83	59
	Potencjał społeczny i kulturalny	281	235	165	246	164	272	254	235	259	210	254	156	227	202	234	195
	Poziom wykształcenia i szkolnictwo	119	71	93	97	65	70	67	65	90	68	105	68	89	68	99	71
	Przedsiębiorczość	119	147	145	129	158	137	85	182	175	169	193	189	146	139	158	76
	Stabilność finansowa JST	221	181	237	220	230	227	154	290	148	303	266	209	192	232	212	220
suma pozycji dla 120 wskaźników w ramach 8 kategorii:		1194	993	1180	1043	981	1027	937	1234	1087	1274	1320	1052	1063	1081	1101	899
ranking potencjałów rozwojowych gmin „pokrewnych” (pozycja):		13	4	12	6	3	5	2	14	10	15	16	7	8	9	11	1

Gmina Poświętne na tle gmin „pokrewnych” w atrakcyjności samorządów plasuje się na 12 miejscu spośród 16 przeanalizowanych gmin. Metoda określenia atrakcyjności Gminy Poświętne (potencjał syntetyczny) opiera się na zsumowaniu miejsc w ramach 8 kategorii: demografii, rynku pracy, infrastruktury technicznej, mieszkalnictwa, potencjału społecznego i kulturalnego, poziomu wykształcenia i szkolnictwa oraz przedsiębiorczości i stabilności finansowej JST.

W potencjale rozwojowym – ukazującym szanse rozwojowe w przyszłości – Gmina Poświętne zajęła 13 miejsce na tle gmin „pokrewnych”. Potencjał ten opiera się na zestawieniu i zsumowaniu wszystkich pozycji danej gminy na podstawie 120 wykorzystanych w analizie wskaźników statystycznych. Pozycja w rankingu wskazuje na potencjalne szanse rozwojowe w oparciu o wskaźniki społeczno-gospodarcze.

Gmina Poświętne na tle gmin uwzględnionych w analizie **najwyższą pozycję – 1 miejsce, zajęła w dziale demografia**. W przypadku przedsiębiorczości było to miejsce 3, rynku pracy – 8 pozycja, stabilności finansowej JST – 9 miejsce, mieszkalnictwo – miejsce 14, zaś w przypadku pozostałych obszarów było to ostatnie, 12 miejsce. W związku z powyższym należy stwierdzić, że na tle gmin pokrewnych **Gmina Poświętne posiada zróżnicowany potencjał w poszczególnych kategoriach. Istnieją obszary wpływające na wyższą atrakcyjność (demografia, rynek pracy), ale jednak przeważają te, które znacząco osłabiają szanse rozwojowe Gminy Poświętne, tj. infrastruktura techniczna, potencjał społeczny i kulturalny oraz poziom wykształcenia i szkolnictwo**. Wyzwanie strategiczne stanowi przede wszystkim poprawa w zakresie infrastruktury technicznej. W zakresie potencjału społeczno-kulturalnego niezwykle istotne są również inwestycje „miękkie” w budowę kapitału ludzkiego, partycypacji społecznej i dialogu obywatelskiego.

Tabela 55. Porównanie potencjałów gmin „pokrewnych” Gminy Poświętne w analizie RegioStrateg.

miejsce	sumaryczny potencjał	syntetyczny potencjał
1.	Gmina Zakroczym	Gmina Zakroczym
2.	Gmina Iłów	Gmina Gozdowo
3.	Gmina Gozdowo	Gmina Iłów
4.	Gmina Cegłów	Gmina Cegłów
5.	Gmina Górzno	Gmina Górzno
6.	Gmina Dobrze	Gmina Dobrze
7.	Gmina Sadowne	Gmina Sanniki
8.	Gmina Sanniki	Gmina Sadowne
9.	Gmina Sienno	Gmina Sienno

miejsce	sumaryczny potencjał	syntetyczny potencjał
10.	Gmina Mochowo	Gmina Sokołów Podlaski
11.	Gmina Sokołów Podlaski	Gmina Mochowo
12.	Gmina Chlewiska	Gmina Poświętne
13.	Gmina Poświętne	Gmina Mała Wieś
14.	Gmina Mała Wieś	Gmina Chlewiska
15.	Gmina Mordy	Gmina Mordy
16.	Gmina Przyłek	Gmina Przyłek

Źródło: opracowanie własne PARR.

Tabela 56. Wskaźniki, w których Gmina Poświętne zajmuje wysokie pozycje wśród gmin „pokrewnych”.

miejsce			
1	2	3	4
Wskaźnik obciążenia demograficznego wiekiem poprodukcyjnym	Wskaźnik obciążenia ekonomicznego	Liczba małżeństw zawartych na 1000 mieszkańców	% wydatków w budżecie gminy na pomoc społeczną
Przyrost naturalny na 1000 mieszkańców	% osób w wieku przedprodukcyjnym	Saldo migracji na 1000 mieszkańców	% ludności utrzymującej się ze źródeł niezarobkowych
Długookresowa dynamika zmian liczby ludności (% zmiany w stosunku do 2002 roku)	% osób w wieku produkcyjnym	% ludności korzystającej z gazu	Wskaźnik przedsiębiorczości
Długookresowa dynamika zmian wskaźnika przedsiębiorczości - zmiana w stosunku do 2002 roku (rok 2002 = 100)	Długookresowa dynamika zmian wskaźnika obciążenia demograficznego wiekiem poprodukcyjnym (% zmiany w stosunku do 2002 roku)	% mieszkań wyposażonych w gaz z sieci	Osoby fizyczne prowadzące działalność gospodarczą na 100 osób w wieku produkcyjnym
Udział podatku rolnego w dochodach własnych	% wydatków w budżecie gminy na ochronę zdrowia	Wydatki budżetu gminy	Liczba mikro przedsiębiorstw (0-9 prac.)
Udział wydatków inwestycyjnych w wydatkach ogółem	Jednostki nowo zarejestrowane w rejestrze REGON na 10 tys. ludności	Wydatki budżetu gminy na 1 mieszkańca	Długookresowa dynamika zmian dochodów gminy - zmiana w stosunku do 2002 roku (rok 2002 = 100)
Dynamika zmian wydatków gminy (rok poprzedni = 100)	Liczba średnich przedsiębiorstw (50-249 prac.)		
Dynamika zmian wydatków majątkowych inwestycyjnych gminy (rok poprzedni = 100)	Wydatki majątkowe inwestycyjne na 1 mieszkańca		
	Dynamika zmian dochodów gminy (rok poprzedni = 100)		

LEGENDA:	
	demografia
	rynek pracy
	infrastruktura techniczna
	mieszkalnictwo
	potencjał społeczny i kulturalny
	poziom wykształcenia i szkolnictwo
	przedsiębiorczość
	stabilność finansowa JST

Źródło: opracowanie własne PARR.

Tabela 57. Wskaźniki, w których Gmina Poświętne zajmuje końcowe pozycje wśród gmin „pokrewnych”.

miejsce			
13	14	15	16
Długookresowa dynamika zmian liczby osób bezrobotnych na 1 osobę pracującą (% zmiany w stosunku do 2003 roku)	Liczba pracujących na 1000 mieszkańców	% mieszkań wyposażonych w wodociąg	Liczba uczniów szkół zasadniczych
Wydatki budżetu gminy na transport i łączność na 1 mieszkańca	% wydatków budżetu gminy na gospodarkę komunalną i ochronę środowiska	% wydatków w budżecie gminy na kulturę i ochronę dziedzictwa narodowego	% ludności korzystającej z wodociągu
% mieszkań wyposażonych w łazienkę	% wydatków budżetu gminy na transport i łączność	Współczynnik skolaryzacji brutto (gimnazja)	% ludności korzystającej z kanalizacji
Zakłady opieki zdrowotnej na 10.000 mieszkańców	Wydatki na drogi publiczne (udział w wydatkach ogółem)	Dynamika zmian wskaźnika przedsiębiorczości (rok poprzedni = 100)	% ludności korzystającej z kanalizacji do % ludności korzystającej z wodociągu
Podstawowa opieka zdrowotna - porady na 1 mieszkańca	Uczniowie gimnazjów przypadający na 1 komputer z dostępem do Internetu przeznaczony do użytku uczniów (2012 rok)	Udział dochodów własnych w dochodach ogółem	Długookresowa dynamika zmian długość czynnej sieci wodociągowej - zmiana w stosunku do 2002 roku (rok 2002 = 100)
Miejsca w placówkach wychowania przedszkolnego w stosunku do dzieci w wieku 3-6 lat	Dochody własne na 1 mieszkańca		Długookresowa dynamika zmian długość czynnej sieci kanalizacyjnej - zmiana w stosunku do 2002 roku (rok 2002 = 100)
Jednostki wykreślone z rejestru REGON na 10 tys. ludności			% ludności obsługiwanej przez oczyszczalnię ścieków (miejskie i wiejskie)
			Liczba mieszkań na 1 mieszkańca
			Powierzchnia użytkowa mieszkań na 1 osobę
			% wydatków w budżecie gminy na gospodarkę mieszkaniową
			Liczba ludności na 1 aptekę
			Domy i ośrodki kultury, kluby i świetlice na 10.000 mieszkańców
			Wypożyczenia księgozbioru na 1 czytelnika
			Liczba zwiedzających muzea i oddziały na 1000 mieszkańców
			Widzowie kin na 1000 mieszkańców
			Miejsca rzeczywiste (łącznie z oddziałami) w żłobkach w stosunku do dzieci w wieku 0-3 lata
			Miejsca noclegowe
			Dynamika zmian liczby miejsc noclegowych całorocznych w turystycznych obiektach zbiorowego zakwaterowania (rok poprzedni=100)
			Korzystający z noclegów w obiektach zbiorowego zakwaterowania
			Dynamika zmian liczby udzielonych noclegów w turystycznych w obiektach zbiorowego zakwaterowania (rok poprzedni=100)
			Łączna powierzchnia parków narodowych i parków krajobrazowych
			% ludności z wykształceniem wyższym
			Efektywność wydatków oświatowych (subwencje na zadania oświatowe = 100)
			Liczba uczniów liceów ogólnokształcących
			Liczba dużych przedsiębiorstw (250-999 prac.)
			Liczba dużych przedsiębiorstw (powyżej 1000 prac.)
			Środki pozyskane z Unii Europejskiej na finansowanie programów i projektów unijnych (łącznie w latach 2007-2013)
			Środki pozyskane z Unii Europejskiej na finansowanie programów i projektów unijnych na 1 mieszkańca (średnia z lat 2007-2013)
			Efektywność budżetowa (relacja dochodów do wydatków budżetu gminy)
			Średnia roczna wysokość wydatków inwestycyjnych w okresie 2002-2013

LEGENDA:	
	demografia
	rynek pracy
	infrastruktura techniczna
	mieszkalnictwo
	potencjał społeczny i kulturalny
	poziom wykształcenia i szkolnictwo
	przedsiębiorczość
	stabilność finansowa JST

Źródło: opracowanie własne PARR.

3.1. Barometry atrakcyjności i rozwoju

Wykres 108. Barometr atrakcyjności dla Gminy Poświętne.

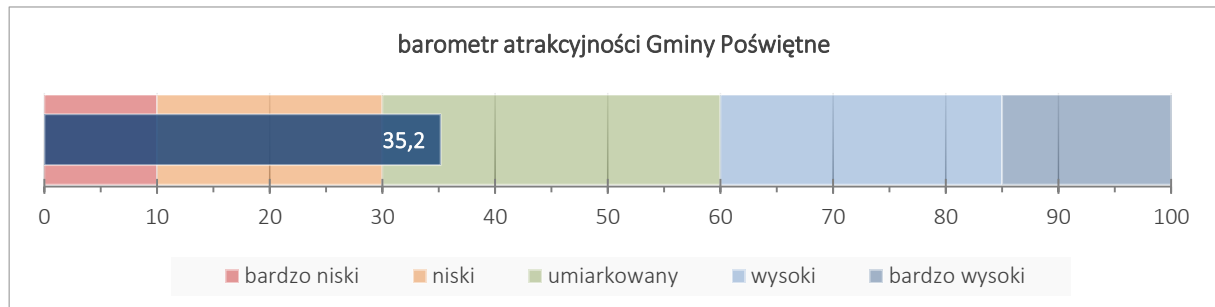

Źródło: opracowanie własne PARR.

Wykres 109. Barometr potencjału rozwojowego dla Gminy Poświętne.

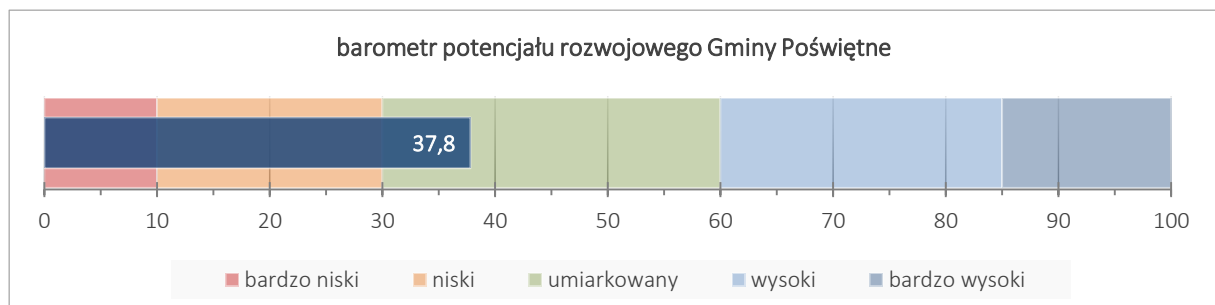

Źródło: opracowanie własne PARR.

Barometry potencjału rozwojowego – perspektywa kategorii

Wykres 110. Barometr potencjału rozwojowego Poświętne

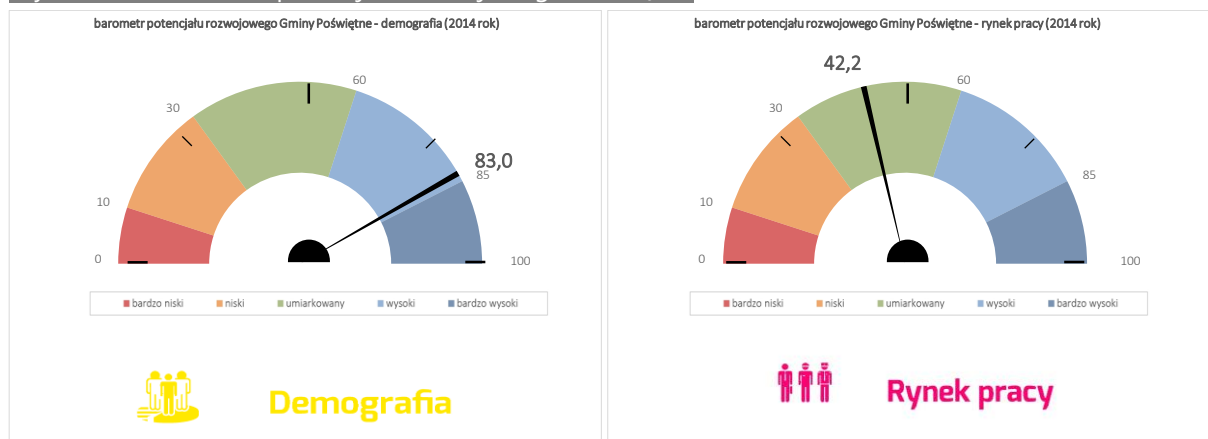

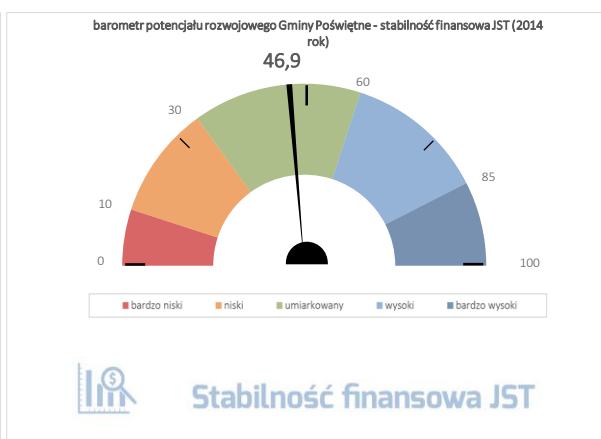
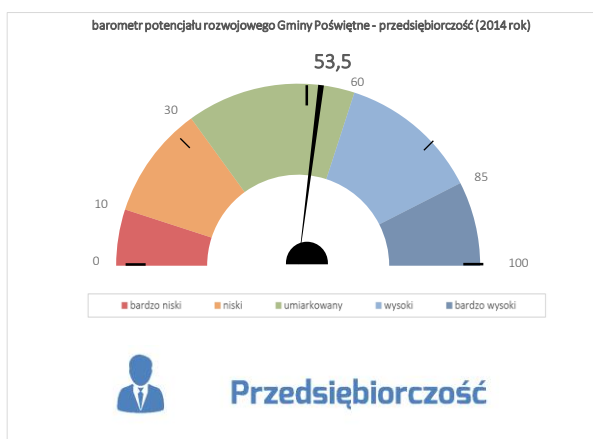
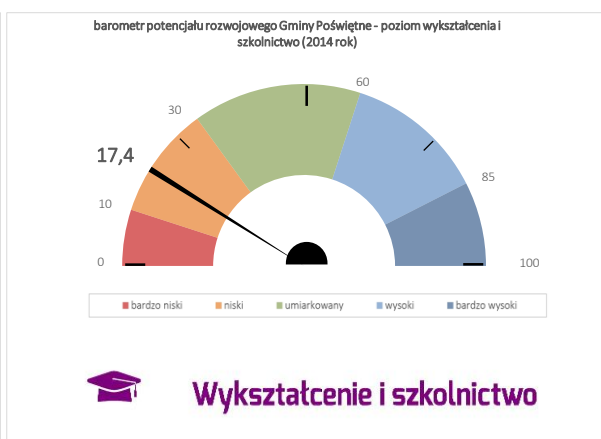
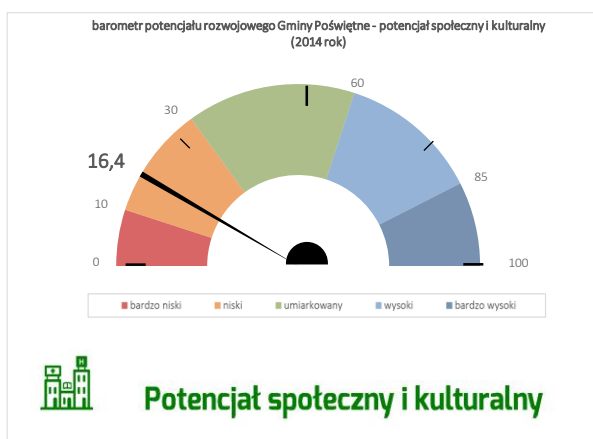
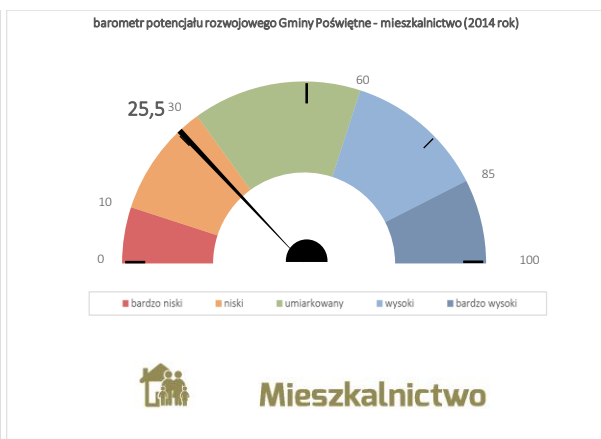
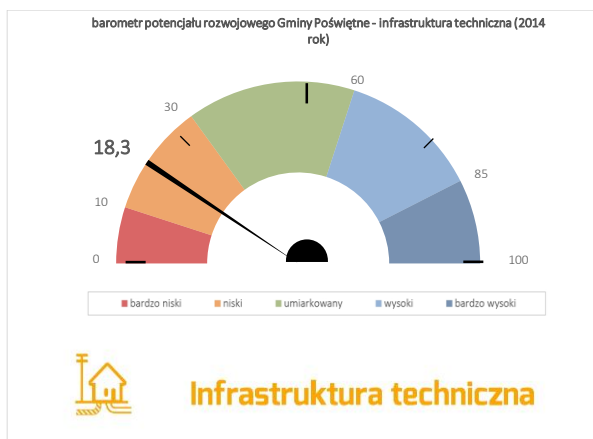

Źródło: opracowanie własne PARR.

Wykres 111. Potencjał rozwojowy Gminy Poświętne na tle gmin „pokrewnych”.

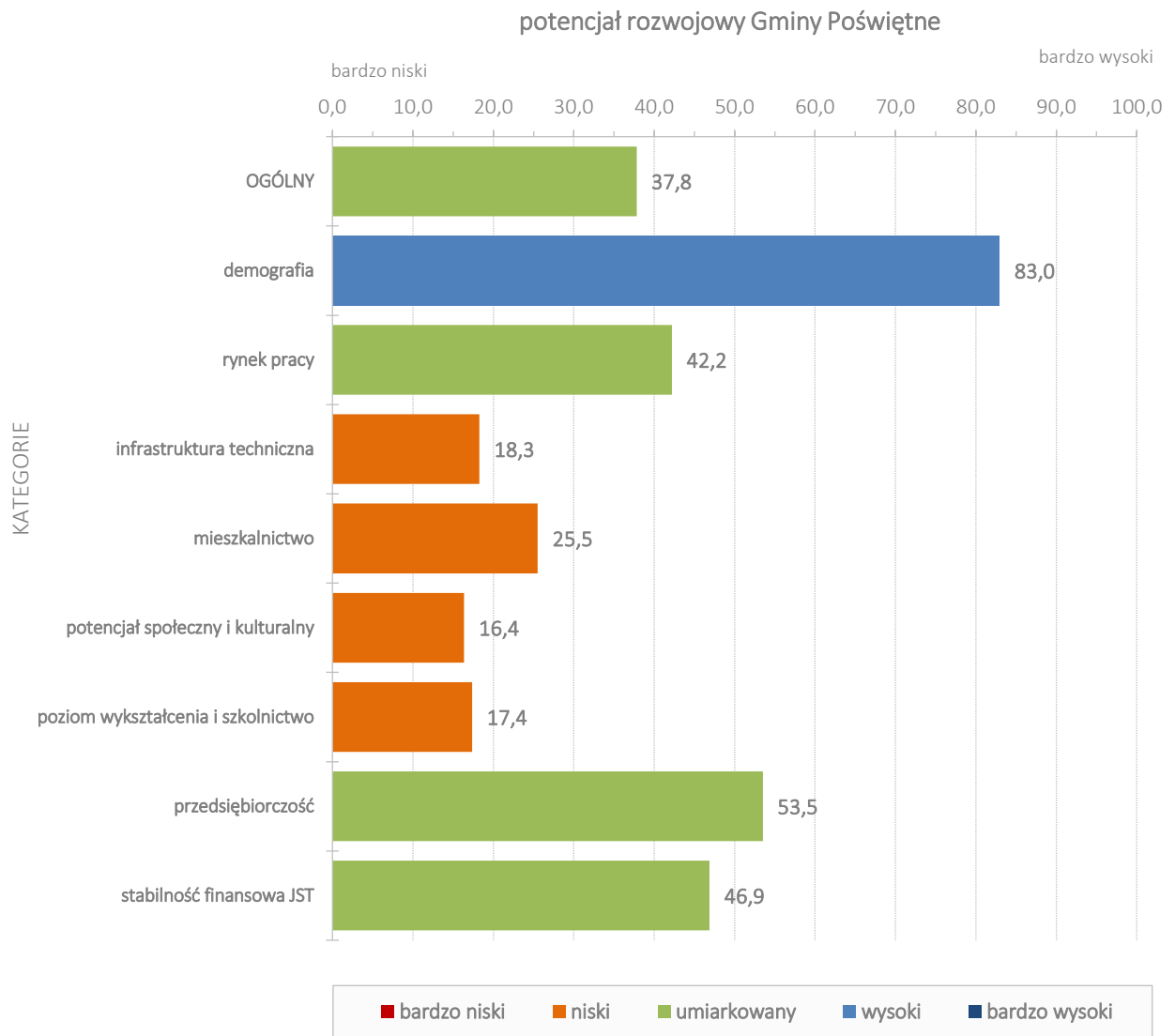

Źródło: opracowanie własne PARR.

3.2. Macierze rozwoju Gminy Poświętne na tle gmin „pokrewnych”

Wykres 112. Macierz rozwoju – wykres atrakcyjności i potencjału rozwojowego.

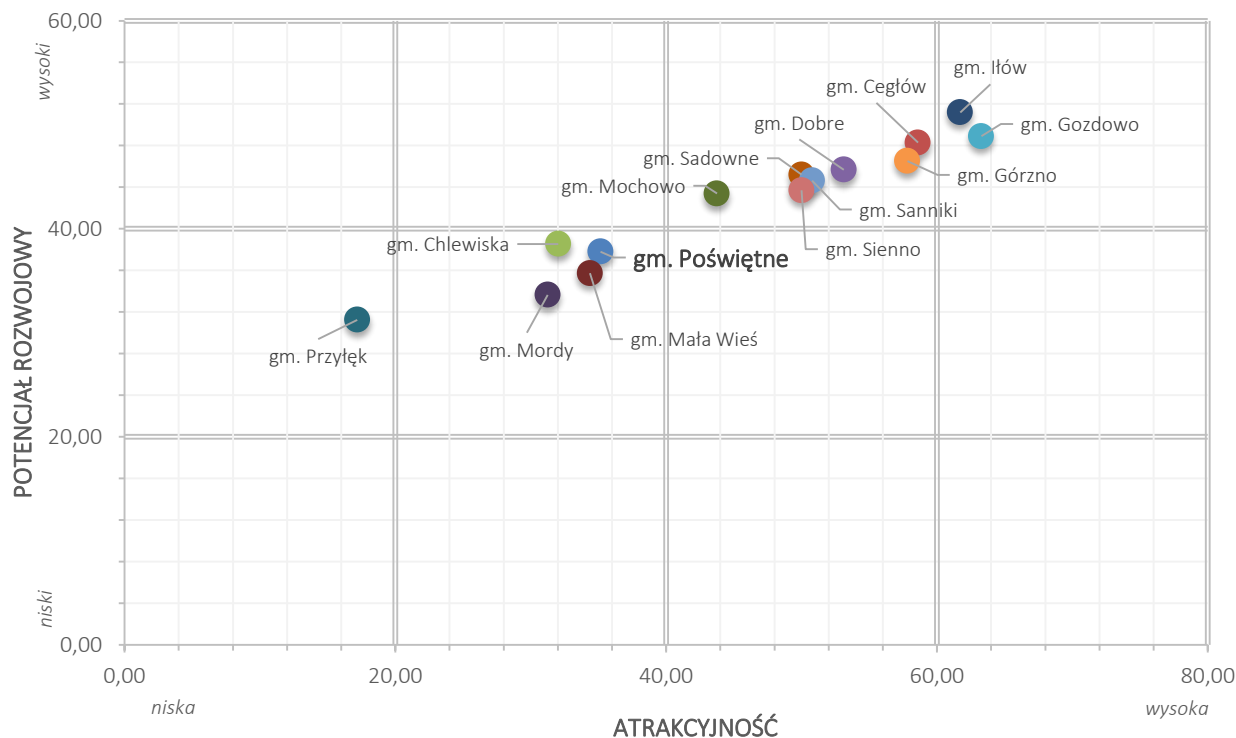

Źródło: opracowanie własne PARR.

Wykres 113. Macierz rozwoju ogólnego.

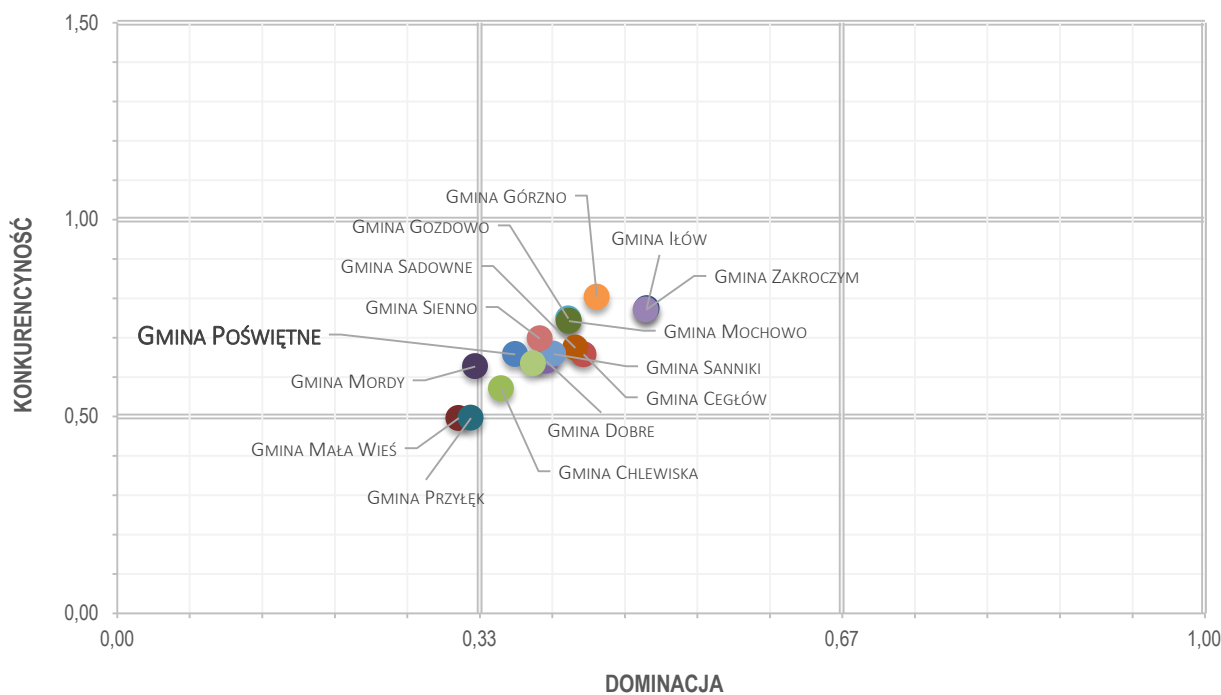

Źródło: opracowanie własne PARR.

Wykres 114. Macierz rozwoju – demografia.

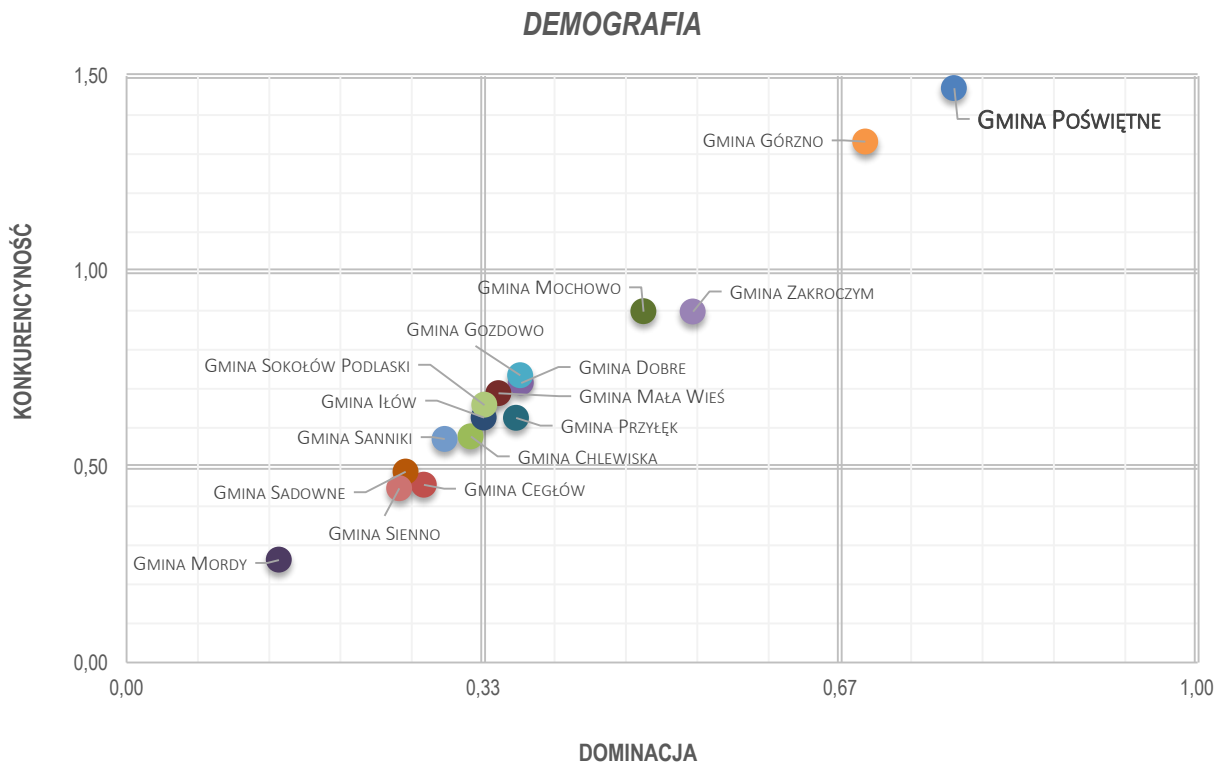

Źródło: opracowanie własne PARR.

Wykres 115. Macierz rozwoju – rynek pracy.

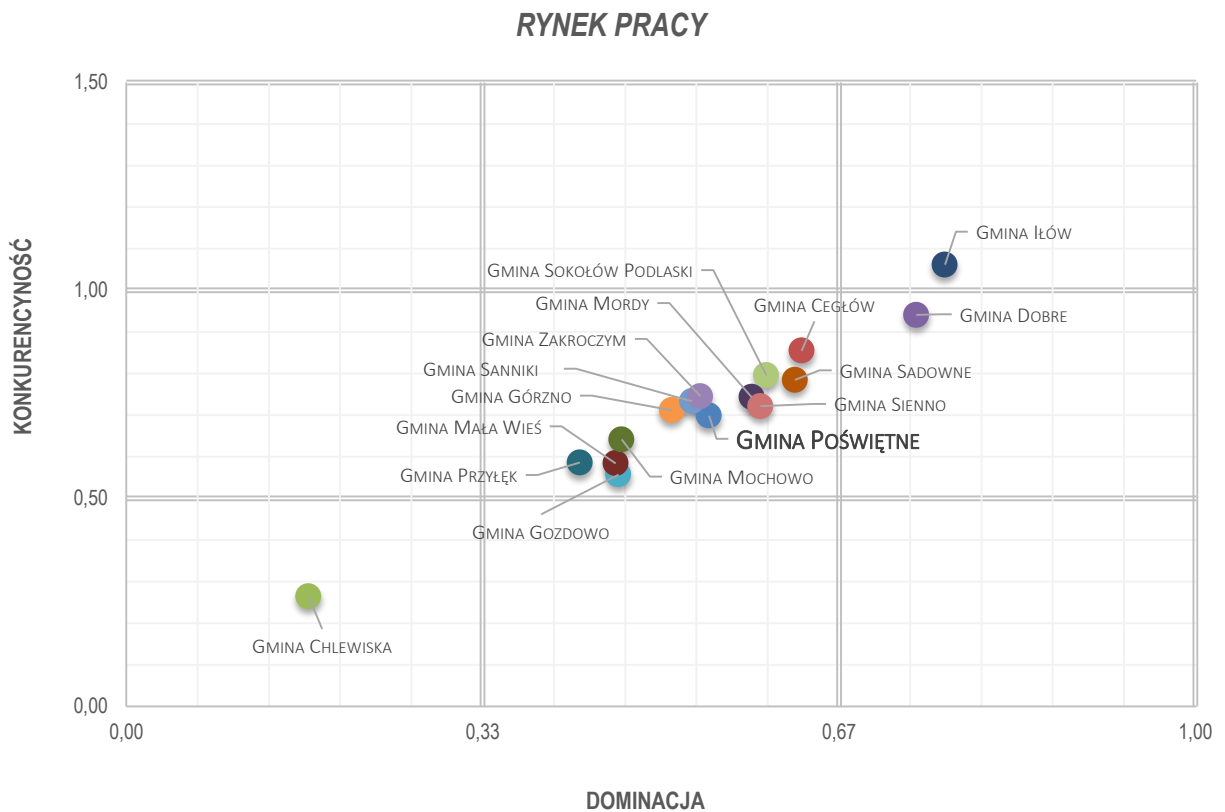

Źródło: opracowanie własne PARR.

Wykres 116. Macierz rozwoju - infrastruktura techniczna.

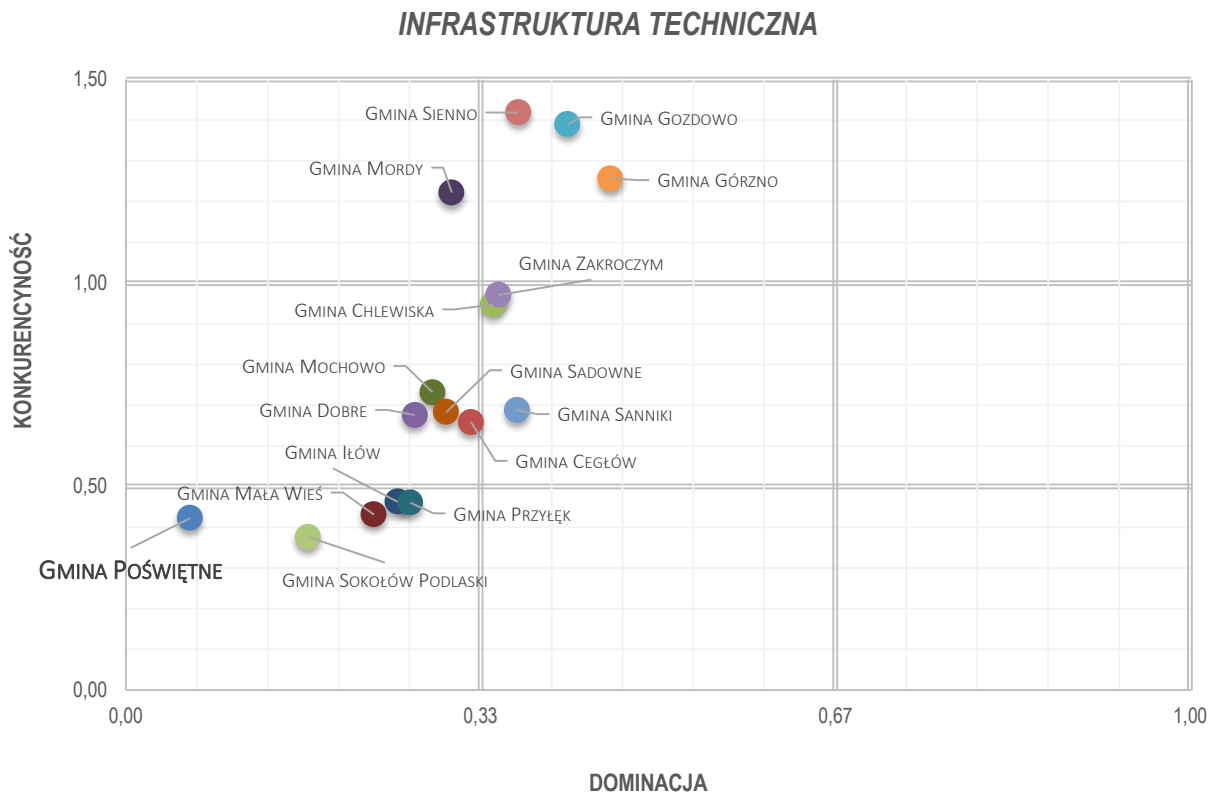

Źródło: opracowanie własne PARR.

Wykres 117. Macierz rozwoju - mieszkalnictwo.

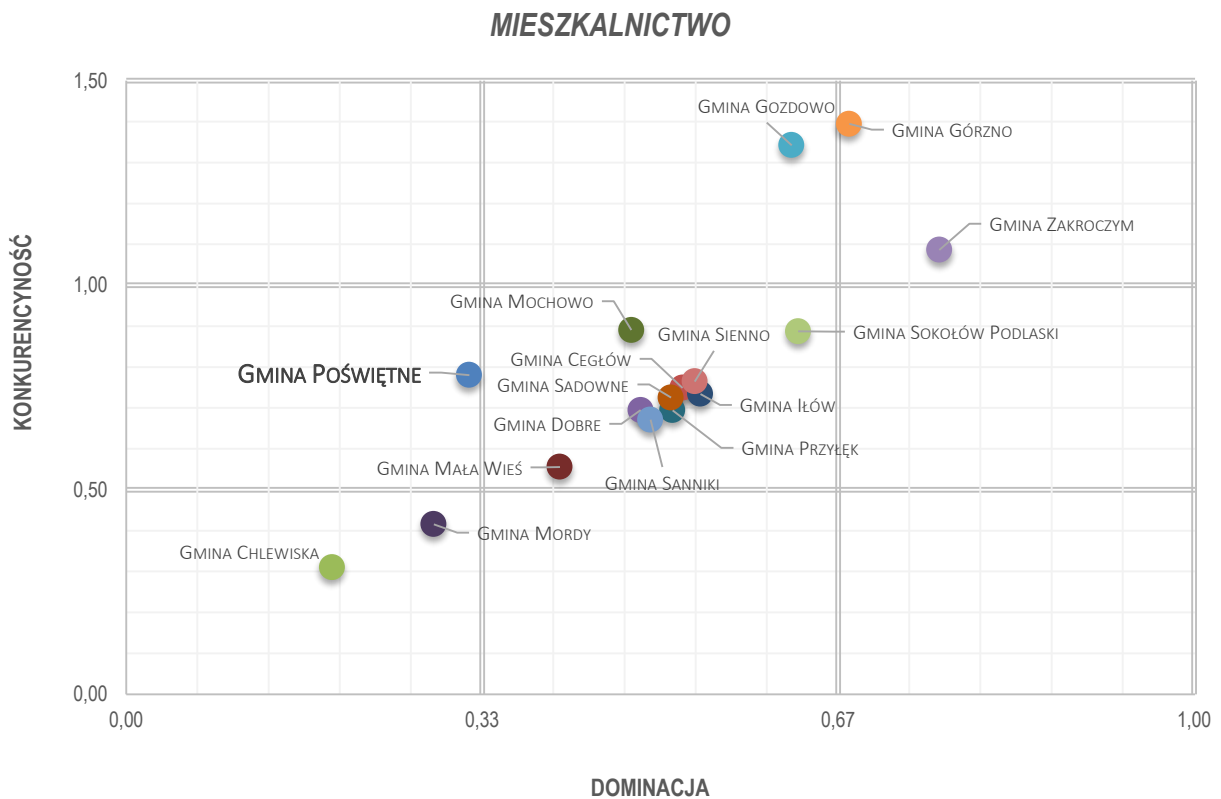

Źródło: opracowanie własne PARR.

Wykres 118. Macierz rozwoju – potencjał społeczny i kulturalny.

POTENCJAŁ SPOŁECZNY I KULTURALNY

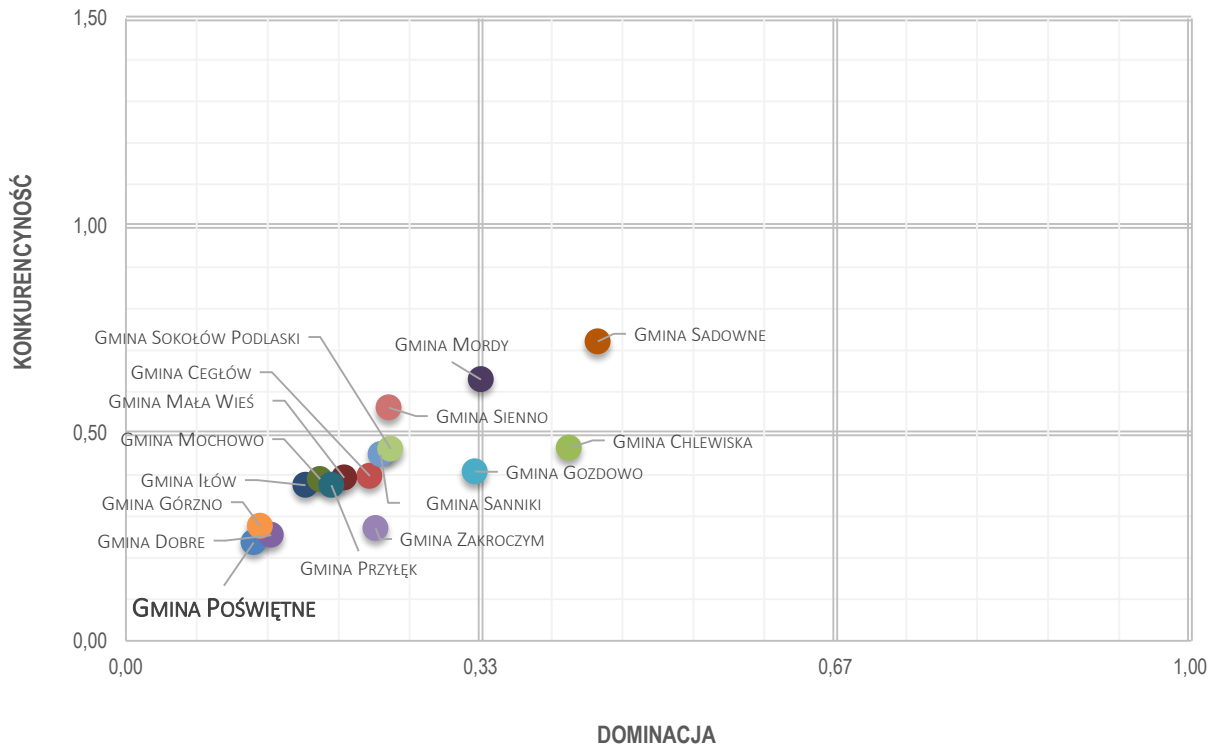

Źródło: opracowanie własne PARR.

Wykres 119. Macierz rozwoju – poziom wykształcenia i szkolnictwo.

POZIOM WYKSZTAŁCENIA I SZKOLNICTWO

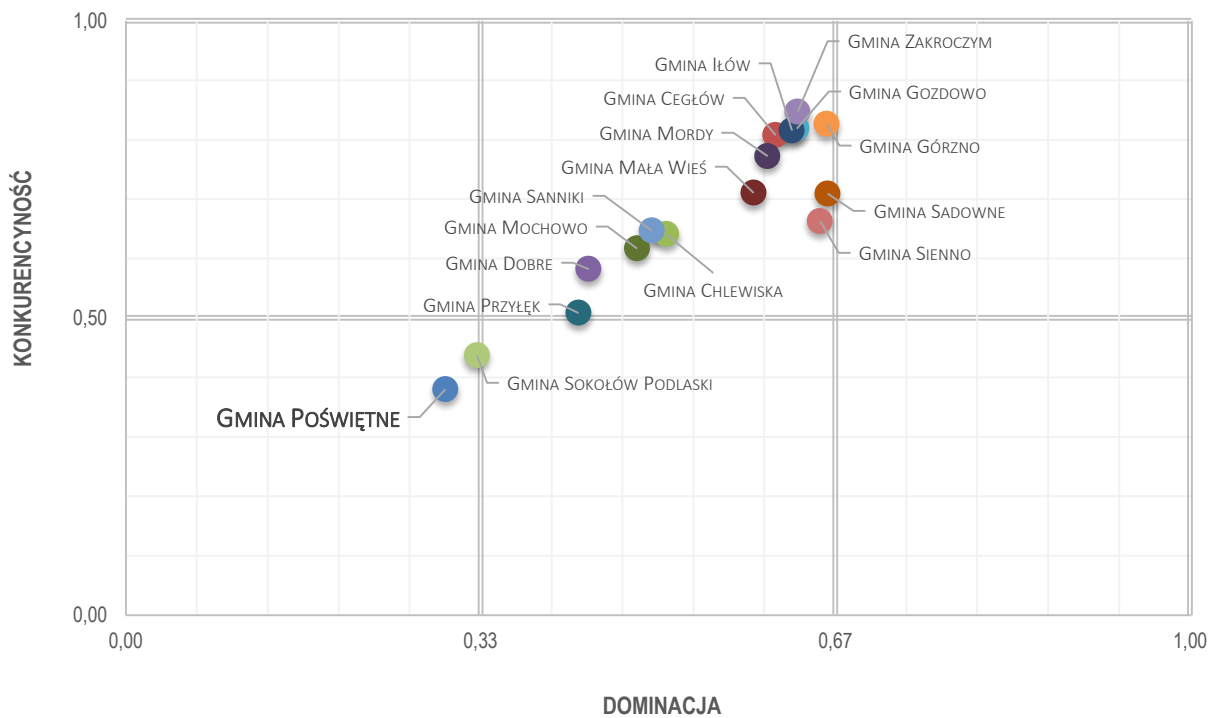

Źródło: opracowanie własne PARR.

Wykres 120. Macierz rozwoju – przedsiębiorczość.

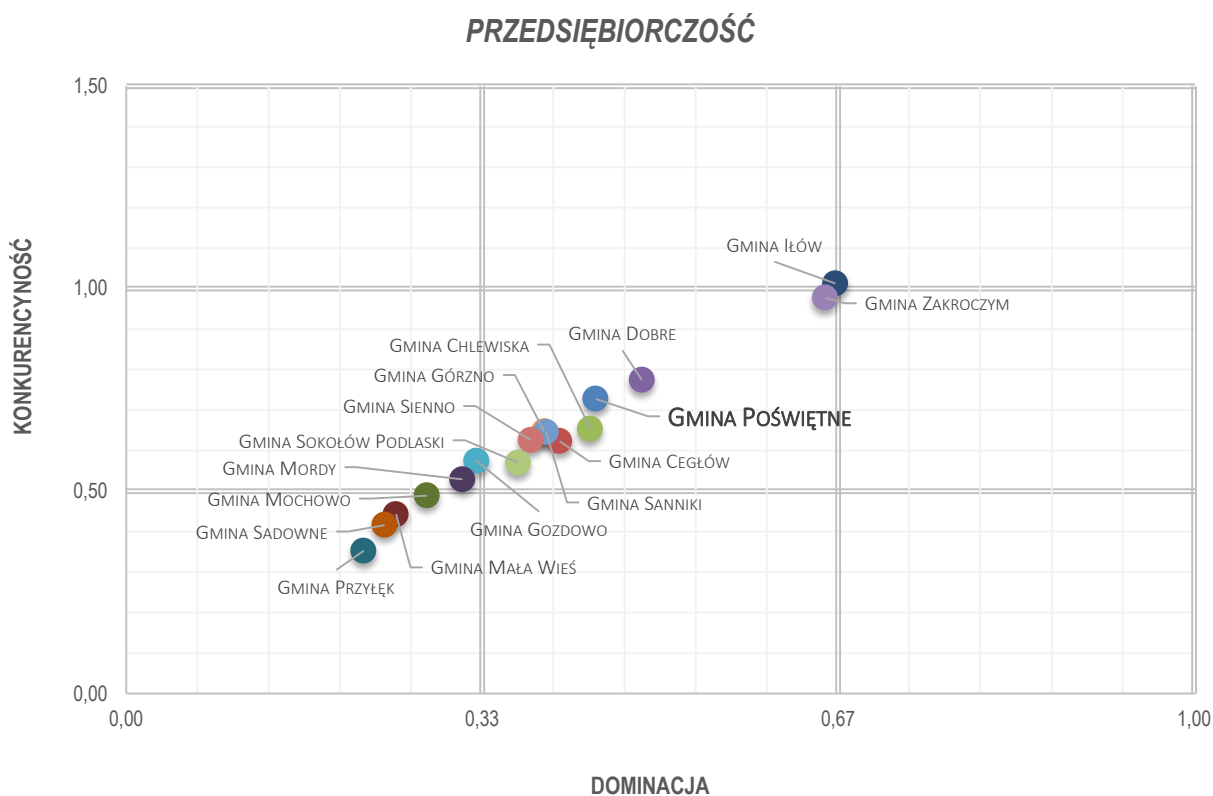

Źródło: opracowanie własne PARR.

Wykres 121. Macierz rozwoju – stabilność finansowa JST.

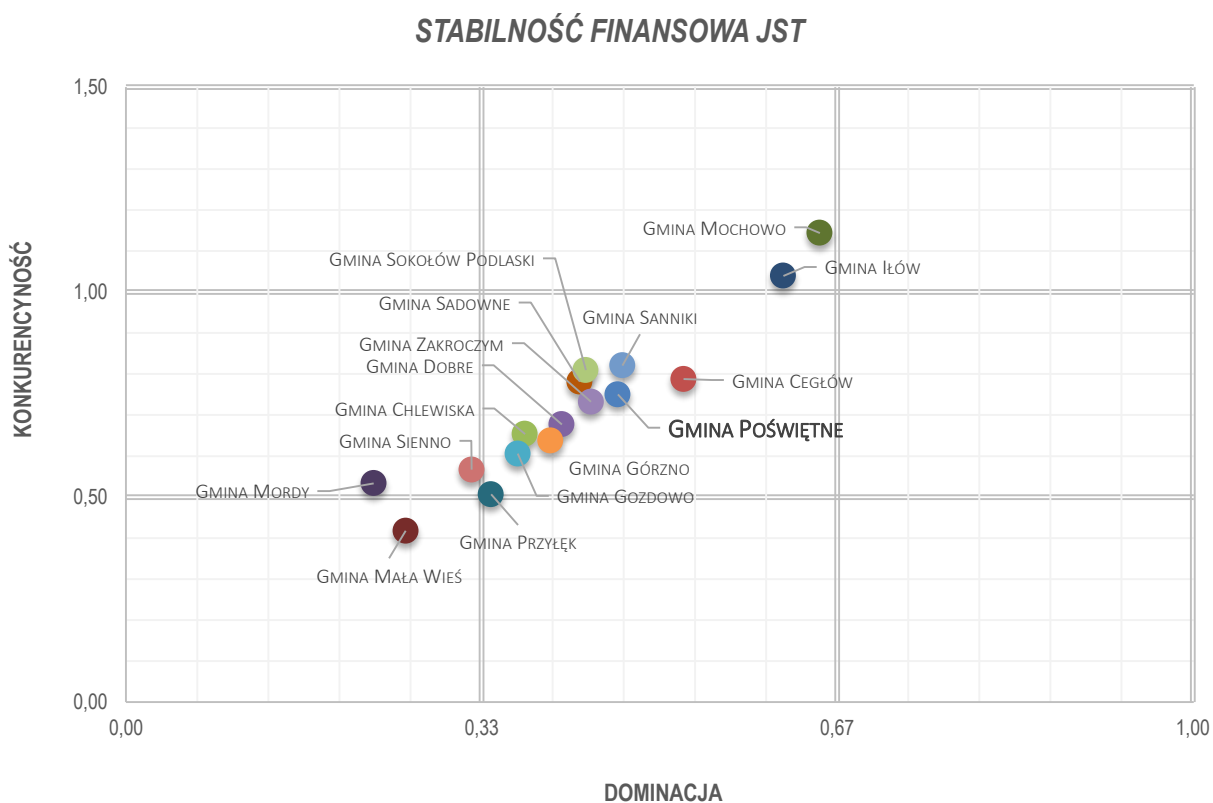

Źródło: opracowanie własne PARR.

3.3. Budowanie przewagi konkurencyjnej i obszary słabości konkurencyjnej Gminy Poświętne

Tabela 58. Obszary budowania przewagi konkurencyjnej przez Gminę Poświętne.

nr	wskaźnik	wartość wskaźnika konkurencyjności	dystans do lidera	kategoria
41	% mieszkań wyposażonych w gaz z sieci	4,66	0,22	Mieszkalnictwo
26	% ludności korzystającej z gazu	4,15	0,22	Infrastruktura techniczna
115	Dynamika zmian wydatków majątkowych inwestycyjnych gminy (rok poprzedni = 100)	3,42	1,00	Stabilność finansowa JST
7	Przyrost naturalny na 1000 mieszkańców	2,23	1,00	Demografia
10	Długookresowa dynamika zmian liczby ludności (% zmiany w stosunku do 2002 roku)	1,90	1,00	Demografia
4	Wskaźnik obciążenia ekonomicznego	1,73	0,78	Demografia
6	% osób w wieku produkcyjnym	1,70	0,76	Demografia
5	% osób w wieku przedprodukcyjnym	1,66	0,98	Demografia
51	% wydatków w budżecie gminy na ochronę zdrowia	1,55	0,84	Potencjał społeczny i kulturalny
107	Wydatki majątkowe inwestycyjne na 1 mieszkańca	1,53	1,00	Stabilność finansowa JST
8	Liczba małżeństw zawartych na 1000 mieszkańców	1,51	0,54	Demografia
3	Wskaźnik obciążenia demograficznego wiekiem poprodukcyjnym	1,39	1,00	Demografia
94	Długookresowa dynamika zmian wskaźnika przedsiębiorczości - zmiana w stosunku do 2002 roku (rok 2002 = 100)	1,39	1,00	Przedsiębiorczość
114	Dynamika zmian wydatków gminy (rok poprzedni = 100)	1,32	1,00	Stabilność finansowa JST
11	Długookresowa dynamika zmian wskaźnika obciążenia demograficznego wiekiem poprodukcyjnym (% zmiany w stosunku do 2002 roku)	1,29	0,91	Demografia
109	Udział wydatków inwestycyjnych w wydatkach ogółem	1,28	1,00	Stabilność finansowa JST
113	Dynamika zmian dochodów gminy (rok poprzedni = 100)	1,24	0,58	Stabilność finansowa JST
9	Saldo migracji na 1000 mieszkańców	1,18	0,67	Demografia
106	Wydatki budżetu gminy na 1 mieszkańca	1,16	0,72	Stabilność finansowa JST
105	Wydatki budżetu gminy	1,11	0,72	Stabilność finansowa JST
82	Jednostki nowo zarejestrowane w rejestrze REGON na 10 tys. ludności	1,09	0,50	Przedsiębiorczość
101	Udział podatku rolnego w dochodach własnych	1,08	1,00	Stabilność finansowa JST
88	Liczba mikro przedsiębiorstw (0-9 prac.)	1,08	0,69	Przedsiębiorczość
79	Wskaźnik przedsiębiorczości	1,06	0,68	Przedsiębiorczość

nr	wskaźnik	wartość wskaźnika konkurencyjności	dystans do lidera	kategoria
20	% wydatków w budżecie gminy na pomoc społeczną	1,03	0,85	Rynek pracy
119	Długookresowa dynamika zmian dochodów gminy - zmiana w stosunku do 2002 roku (rok 2002 = 100)	1,03	0,68	Stabilność finansowa JST
22	% ludności utrzymującej się ze źródeł niezarobkowych	1,03	0,91	Rynek pracy
84	Osoby fizyczne prowadzące działalność gospodarczą na 100 osób w wieku produkcyjnym	1,00	0,66	Przedsiębiorczość
90	Liczba średnich przedsiębiorstw (50-249 prac.)	1,00	0,33	Przedsiębiorczość

Źródło: opracowanie własne PARR.

Tabela 59. Obszary utraty konkurencyjności przez Gminę Poświętne.

nr	wskaźnik	wartość wskaźnika konkurencyjności	dystans do lidera	kategoria
81	Podmioty na 1000 mieszkańców w wieku produkcyjnym	0,99	0,61	Przedsiębiorczość
85	Podmioty nowo zarejestrowane na 10 tys. ludności w wieku produkcyjnym	0,99	0,47	Przedsiębiorczość
54	Placówki biblioteczne (biblioteki i filie ogółem) na 10.000 mieszkańców	0,99	0,65	Potencjał społeczny i kulturalny
21	Udział osób w gospodarstwach domowych korzystających ze środowiskowej pomocy społecznej w ludności ogółem	0,97	0,83	Rynek pracy
2	Gęstość zaludnienia (ludność na 1 km ²)	0,94	0,47	Demografia
112	Obsługa długu publicznego na 1 mieszkańca	0,94	0,75	Stabilność finansowa JST
19	Roczna zmiana liczby osób bezrobotnych (rok poprzedni = 100)	0,91	0,62	Rynek pracy
14	Udział bezrobotnych zarejestrowanych w liczbie ludności w wieku produkcyjnym	0,85	0,75	Rynek pracy
13	Liczba bezrobotnych na 1000 mieszkańców	0,83	0,73	Rynek pracy
75	Uczniowie szkół podstawowych przypadający na 1 komputer z dostępem do Internetu przeznaczony do użytku uczniów	0,83	0,73	Poziom wykształcenia i szkolnictwo
86	% firm działających w usługach rynkowych	0,83	0,52	Przedsiębiorczość
87	% firm działających w usługach nierynkowych	0,82	0,71	Przedsiębiorczość
40	% mieszkań wyposażonych w centralne ogrzewanie	0,80	0,58	Mieszkalnictwo
108	Wydatki na administrację publiczną na 1 mieszkańca	0,80	0,71	Stabilność finansowa JST
68	% wydatków w budżecie gminy na kulturę fizyczną	0,79	0,06	Potencjał społeczny i kulturalny
17	Liczba osób bezrobotnych na przypadająca na 1 osobę pracującą	0,79	0,73	Rynek pracy
77	Współczynnik skolaryzacji brutto (szkoły podstawowe)	0,78	0,64	Poziom wykształcenia i szkolnictwo
66	Powierzchnia lasów	0,76	0,33	Potencjał społeczny i kulturalny
16	% ludności z wykształceniem zasadniczym zawodowym	0,75	0,61	Rynek pracy

nr	wskaźnik	wartość wskaźnika konkurencyjności	dystans do lidera	kategoria
38	% mieszkań wyposażonych w ustęp splukiwany	0,73	0,64	Mieszkalnictwo
110	Wydatki bieżące na wynagrodzenia na 1 mieszkańca	0,72	0,59	Stabilność finansowa JST
47	Powierzchnia użytkowa mieszkań oddanych do użytkowania	0,71	0,56	Mieszkalnictwo
46	Izby oddane do użytkowania na 1000 mieszkańców	0,70	0,52	Mieszkalnictwo
39	% mieszkań wyposażonych w łazienkę	0,69	0,60	Mieszkalnictwo
45	Mieszkania oddane do użytkowania na 1000 mieszkańców	0,66	0,40	Mieszkalnictwo
76	Uczniowie gimnazjów przypadający na 1 komputer z dostępem do Internetu przeznaczony do użytku uczniów	0,64	0,55	Poziom wykształcenia i szkolnictwo
98	Dochody własne na 1 mieszkańca (udział w PIT)	0,62	0,32	Stabilność finansowa JST
1	Liczba ludności	0,61	0,39	Demografia
116	Średnia roczna wysokość wydatków inwestycyjnych w okresie 2008-2012	0,60	0,41	Stabilność finansowa JST
95	Dochody gminy	0,58	0,35	Stabilność finansowa JST
96	Dochody gminy na 1 mieszkańca	0,55	0,37	Stabilność finansowa JST
74	% ludności z wykształceniem podstawowym ukończonym, podstawowym nieukończonym i bez wykształcenia	0,54	0,29	Poziom wykształcenia i szkolnictwo
100	Udział podatku od nieruchomości w dochodach własnych	0,52	0,33	Stabilność finansowa JST
18	Roczna zmiana liczby osób pracujących (rok poprzedni = 100)	0,51	0,16	Rynek pracy
55	Czytelnicy bibliotek publicznych na 1000 mieszkańców	0,47	0,35	Potencjał społeczny i kulturalny
78	Współczynnik skolaryzacji brutto (gimnazja)	0,47	0,38	Poziom wykształcenia i szkolnictwo
120	Długookresowa dynamika zmian udziału dochodów własnych w dochodach ogółem - zmiana w stosunku do 2002 roku (rok 2002 = 100)	0,46	0,20	Stabilność finansowa JST
93	Spółki handlowe z udziałem kapitału zagranicznego (sektor prywatny)	0,44	0,33	Przedsiębiorczość
89	Liczba małych przedsiębiorstw (10-49 prac.)	0,41	0,19	Przedsiębiorczość
37	% mieszkań wyposażonych w wodociąg	0,40	0,34	Mieszkalnictwo
12	Liczba pracujących na 1000 mieszkańców	0,38	0,13	Rynek pracy
52	Podstawowa opieka zdrowotna - porady na 1 mieszkańca	0,38	0,28	Potencjał społeczny i kulturalny
23	Długookresowa dynamika zmian liczby osób bezrobotnych na 1 osobę pracującą (% zmiany w stosunku do 2003 roku)	0,33	0,23	Rynek pracy

Źródło: opracowanie własne PARR.

Tabela 60. Obszary największej słabości konkurencyjnej Gminy Poświętne.

nr	wskaźnik	wartość wskaźnika konkurencyjności	dystans do lidera	kategoria
27	Wydatki budżetu gminy na gospodarkę komunalną i ochronę środowiska na 1 mieszkańca	0,29	0,08	Infrastruktura techniczna
80	Dynamika zmian wskaźnika przedsiębiorczości (rok poprzedni = 100)	0,28	0,14	Przedsiębiorczość
29	Wydatki budżetu gminy na transport i łączność na 1 mieszkańca	0,26	0,14	Infrastruktura techniczna
118	Średni roczny udział wydatków inwestycyjnych w wydatkach ogółem w okresie 2008-2012	0,26	0,19	Stabilność finansowa JST
83	Jednostki wykreślone z rejestru REGON na 10 tys. ludności	0,26	0,19	Przedsiębiorczość
31	Wydatki na drogi publiczne (udział w wydatkach ogółem)	0,21	0,13	Infrastruktura techniczna
99	Dochody własne na 1 mieszkańca (udział w CIT)	0,20	0,00	Stabilność finansowa JST
30	% wydatków budżetu gminy na transport i łączność	0,20	0,12	Infrastruktura techniczna
28	% wydatków budżetu gminy na gospodarkę komunalną i ochronę środowiska	0,20	0,06	Infrastruktura techniczna
72	Miejsca w placówkach wychowania przedszkolnego w stosunku do dzieci w wieku 3-6 lat	0,16	0,11	Poziom wykształcenia i szkolnictwo
33	Powierzchnia gminy objęta obowiązującymi planami zagospodarowania przestrzennego ogółem	0,13	0,01	Infrastruktura techniczna
34	Udział powierzchni objętej obowiązującymi miejscowymi planami zagospodarowania przestrzennego w powierzchni ogółem	0,06	0,02	Infrastruktura techniczna
104	Udział dochodów własnych w dochodach ogółem	0,06	0,03	Stabilność finansowa JST
60	% wydatków w budżecie gminy na kulturę i ochronę dziedzictwa narodowego	0,03	0,01	Potencjał społeczny i kulturalny
97	Dochody własne na 1 mieszkańca	0,02	0,01	Stabilność finansowa JST
49	Zakłady opieki zdrowotnej na 10.000 mieszkańców	0,01	0,00	Potencjał społeczny i kulturalny
15	Liczba uczniów szkół zasadniczych	0,00	0,00	Rynek pracy
24	% ludności korzystającej z wodociągu	0,00	0,00	Infrastruktura techniczna
25	% ludności korzystającej z kanalizacji	0,00	0,00	Infrastruktura techniczna
32	% ludności korzystającej z kanalizacji do % ludności korzystającej z wodociągu	0,00	0,00	Infrastruktura techniczna
35	Długookresowa dynamika zmian długość czynnej sieci wodociągowej - zmiana w stosunku do 2002 roku (rok 2002 = 100)	0,00	0,00	Infrastruktura techniczna
36	Długookresowa dynamika zmian długość czynnej sieci kanalizacyjnej - zmiana w stosunku do 2002 roku (rok 2002 = 100)	0,00	0,00	Infrastruktura techniczna
42	% ludności obsługiwanej przez oczyszczalnie ścieków (miejskie i wiejskie)	0,00	0,00	Mieszkalnictwo
43	Liczba mieszkań na 1 mieszkańca	0,00	0,00	Mieszkalnictwo
44	Powierzchnia użytkowa mieszkań na 1 osobę	0,00	0,00	Mieszkalnictwo
48	% wydatków w budżecie gminy na gospodarkę mieszkaniową	0,00	0,00	Mieszkalnictwo

nr	wskaźnik	wartość wskaźnika konkurencyjności	dystans do lidera	kategoria
50	Liczba ludności na 1 aptekę	0,00	0,00	Potencjał społeczny i kulturalny
53	Domy i ośrodki kultury, kluby i świetlice na 10.000 mieszkańców	0,00	0,00	Potencjał społeczny i kulturalny
56	Wypożyczenia księgozbioru na 1 czytelnika	0,00	0,00	Potencjał społeczny i kulturalny
57	Liczba zwiedzających muzea i oddziały na 1000 mieszkańców	0,00	0,00	Potencjał społeczny i kulturalny
58	Widzowie kin na 1000 mieszkańców	0,00	0,00	Potencjał społeczny i kulturalny
59	Miejsca rzeczywiste (łącznie z oddziałami) w żłobkach w stosunku do dzieci w wieku 0-3 lata	0,00	0,00	Potencjał społeczny i kulturalny
61	Miejsca noclegowe	0,00	0,00	Potencjał społeczny i kulturalny
62	Dynamika zmian liczby miejsc noclegowych całorocznych w turystycznych obiektach zbiorowego zakwaterowania (rok poprzedni=100)	0,00	0,00	Potencjał społeczny i kulturalny
63	Korzystający z noclegów w obiektach zbiorowego zakwaterowania	0,00	0,00	Potencjał społeczny i kulturalny
64	Dynamika zmian liczby udzielonych noclegów w turystycznych w obiektach zbiorowego zakwaterowania (rok poprzedni=100)	0,00	0,00	Potencjał społeczny i kulturalny
65	Łączna powierzchnia parków narodowych i parków krajobrazowych	0,00	0,00	Potencjał społeczny i kulturalny
67	Fundacje, stowarzyszenia i organizacje społeczne na 10.000 mieszkańców	0,00	0,00	Potencjał społeczny i kulturalny
69	Kluby sportowe na 1000 mieszkańców w wieku przedprodukcyjnym	0,00	0,00	Potencjał społeczny i kulturalny
70	% ludności z wykształceniem wyższym	0,00	0,00	Poziom wykształcenia i szkolnictwo
71	Efektywność wydatków oświatowych (subwencje na zadania oświatowe = 100)	0,00	0,00	Poziom wykształcenia i szkolnictwo
73	Liczba uczniów liceów ogólnokształcących	0,00	0,00	Poziom wykształcenia i szkolnictwo
91	Liczba dużych przedsiębiorstw (250-999 prac.)	0,00	0,00	Przedsiębiorczość
92	Liczba dużych przedsiębiorstw (powyżej 1000 prac.)	0,00	0,00	Przedsiębiorczość
102	Środki pozyskane z Unii Europejskiej na finansowanie programów i projektów unijnych (łącznie w latach 2007-2012)	0,00	0,00	Stabilność finansowa JST
103	Środki pozyskane z Unii Europejskiej na finansowanie programów i projektów unijnych na 1 mieszkańca (średnia z lat 2007-2012)	0,00	0,00	Stabilność finansowa JST
111	Efektywność budżetowa (relacja dochodów do wydatków budżetu gminy)	0,00	0,00	Stabilność finansowa JST
117	Średnia roczna wysokość wydatków inwestycyjnych w okresie 2002-2012	0,00	0,00	Stabilność finansowa JST

Źródło: opracowanie własne PARR.

3.4. Podobieństwo gmin powiatu „pokrewnych” Gminy Poświętne

Na podstawie przeprowadzonej analizy należy stwierdzić, że gminy „pokrewne” Gminy Poświętne są w **niewielkim stopniu podobne**. Największe podobieństwo JST jest w obszarze dotyczącym mieszkalnictwa, a najmniejsze w obszarze rynku pracy. Podkreślić jednak trzeba, że wewnętrzne zróżnicowanie gmin „pokrewnych” Gminy Poświętne nie jest duże i istnieje znacząca liczba wskaźników, w których jednostki są do siebie bardzo podobne.

Tabela 61. Wskaźniki podobieństwa dla gmin „pokrewnych” Gminy Poświętne.

kategoria	wskaźnik podobieństwa	stopień podobieństwa
Demografia	0,516	<i>umiarkowane podobieństwo</i>
Rynek pracy	0,422	<i>niewielkie podobieństwo</i>
Infrastruktura techniczna	0,461	<i>niewielkie podobieństwo</i>
Mieszkalnictwo	0,575	<i>umiarkowane podobieństwo</i>
Potencjał społeczny i kulturalny	0,467	<i>niewielkie podobieństwo</i>
Poziom wykształcenia i szkolnictwo	0,534	<i>umiarkowane podobieństwo</i>
Przedsiębiorczość	0,521	<i>umiarkowane podobieństwo</i>
Stabilność finansowa JST	0,469	<i>niewielkie podobieństwo</i>
razem:	0,490	<i>niewielkie podobieństwo</i>

Źródło: opracowanie własne PARR.

Wykres 122. Wykres podobieństwa gmin „pokrewnych” Gminy Poświętne.

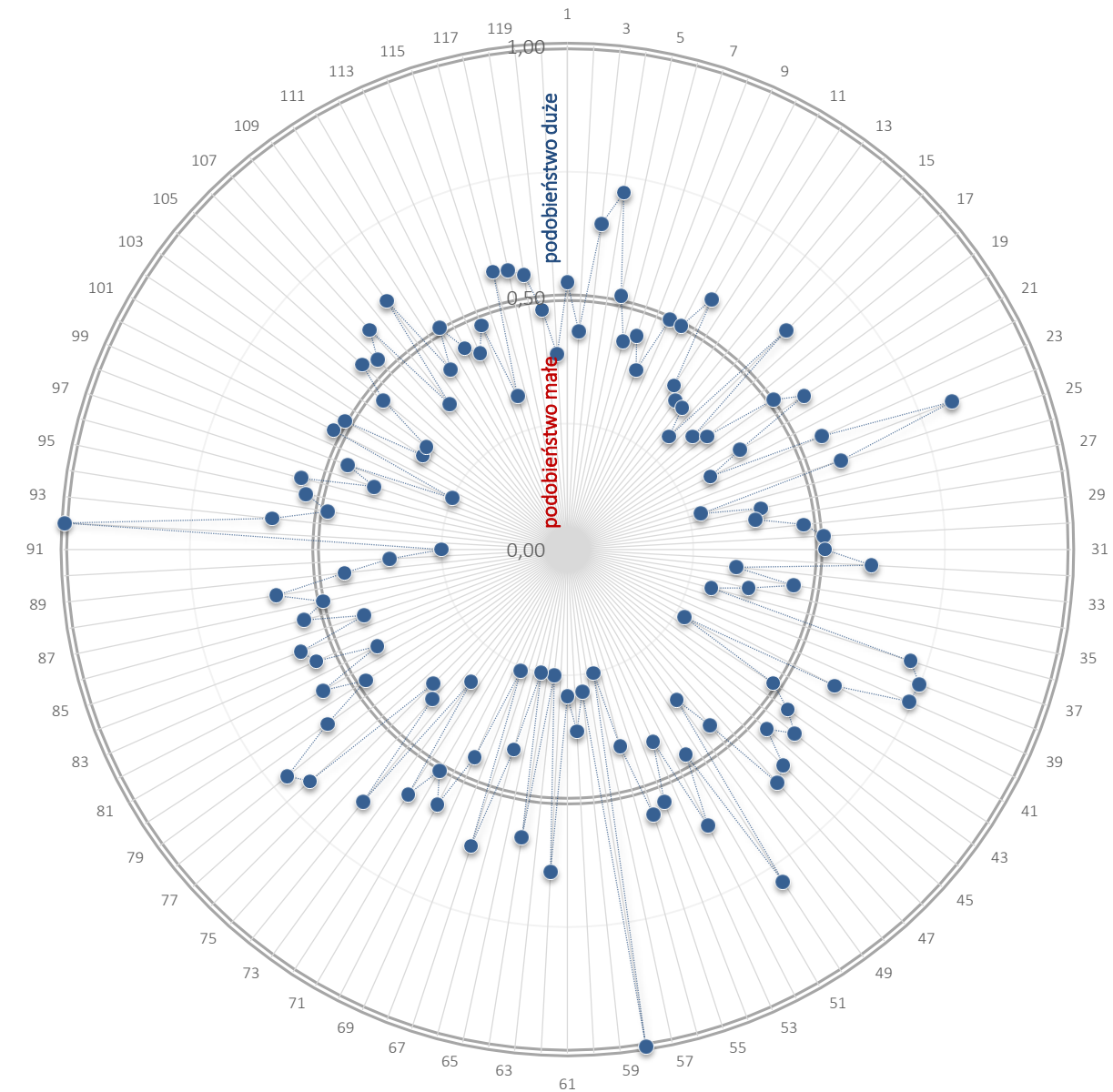

Źródło: opracowanie własne PARR.

PODSUMOWANIE ANALIZY I DIAGNOZY

1. ANALIZA SWOT

1.1. Metodologia analizy SWOT

Analiza SWOT jest oparta na prostym schemacie klasyfikacji: wszystkie czynniki mające wpływ na bieżącą i przyszłą pozycję gminy dzieli się na :

- » zewnętrzne w stosunku do gminy,
- » mające charakter uwarunkowań wewnętrznych, wywierające negatywny wpływ na gminę oraz mające wpływ pozytywny.

Ze skrzyżowania tych dwóch podziałów powstają kategorie czynników:

1. wewnętrzne pozytywne - mocne strony (S)
2. wewnętrzne negatywne - słabe strony (W)
3. zewnętrzne pozytywne - szanse (O)
4. zewnętrzne negatywne - zagrożenia (T).

Wykres 123. Klasyfikacja czynników wpływających na pozycję strategiczną gminy w metodzie SWOT.



Źródło: http://pl.wikipedia.org/wiki/Analiza_SWOT#mediaviewer/Plik:SWOT_pl.svg.

Metoda SWOT polega na identyfikacji przedstawionych czterech grup czynników, opisanie ich wpływu na rozwój gminy, a także możliwości jednostki osłabiania lub wzmocnienia siły ich oddziaływania. Wzajemne powiązanie ze sobą szans i zagrożeń z mocnymi i słabymi stronami pozwala na określenie pozycji strategicznej w analizie SWOT/TOWS. W analizie SWOT nie jest konieczne systematyczne wyodrębnianie i opisywanie wszystkich czynników, ale zidentyfikowanie czynników kluczowych, które mogą mieć decydujący wpływ na przyszłość gminy lub zastosowanie innych narzędzi do badania jednostki samorządowej i otoczenia³³.

W celu wiarygodniejszego określenia pozycji strategicznej Gminy Poświętne w późniejszej analizie SWOT/TOWS, zdefiniowano po 4 **kluczowe czynniki** w każdym z kwartyli.

³³ T. Imiela, *Próba oceny pozycji strategicznej i koncepcja strategii dla dużej elektrowni na przykładzie elektrowni Bełchatów II*. Rozdział IV: *Metody analizy strategicznej, jako narzędzia oceny i formułowania strategii*, Łódź 2000, s. 173-174.

1.2. Analiza SWOT Gminy Poświętne

Tabela 62. Analiza SWOT dla Gminy Poświętne.

SILNE	SŁABE
<ul style="list-style-type: none"> ➤ (1) korzystne wskaźniki demograficzne ➤ (2) potencjał w zakresie odnawialnych źródeł energii (OZE) ➤ (3) potencjał wypoczynkowo-rekreacyjny ➤ (4) położenie w najbliższym sąsiedztwie Obszaru Metropolitalnego Warszawy 	<ul style="list-style-type: none"> ✘ (1) niewystarczająco rozwinięta przedsiębiorczość i słaba oferta inwestycyjna ✘ (2) bardzo słabo rozwinięta infrastruktura techniczna ✘ (3) słabo rozwinięta infrastruktura społeczno-kulturalna ✘ (4) niekorzystna struktura dochodów i wydatków budżetu gminy
SZANSE	ZAGROŻENIA
<ul style="list-style-type: none"> ➤ (1) dostępność środków z UE w latach 2014-2020 na realizację projektów rozwojowych ➤ (2) moda na wypoczynek poza miastem i postępujące procesy suburbanizacyjne ➤ (3) korzystna polityka finansowa państwa – rozwój przedsiębiorczości (w szczególności wśród młodych ludzi) ➤ (4) rozwiązania prawne na poziomie europejskim i krajowym wspierające rozwój OZE 	<ul style="list-style-type: none"> ✘ (1) niepowodzenia w pozyskiwaniu środków z UE na realizację projektów prorozwojowych ✘ (2) dynamiczny rozwój gmin konkurencyjnych -> znaczny spadek atrakcyjności gospodarczej gminy ✘ (3) migracja młodych, wykształconych mieszkańców poza granice gminy -> drenaż mózgow ✘ (4) uzależnianie mieszkańców od sfery socjalnej

Źródło: opracowanie własne PARR.

Oceny czynników z każdego z kwartyli analiz SWOT dokonali mieszkańcy Gminy Poświętne w ankiecie przeprowadzonej na I spotkaniu konsultacyjnym. Na podstawie wyników zebranych ankiet wyciągnięta została średnia ocen w skali 1-6. Każdemu z czynników eksperci PARR przypisali wagę (jej suma w każdym z kwartyli wynosi 1,0), która określa znaczenie danego czynnika jako wpływającego na możliwości rozwojowe Gminy Poświętne. Określenie wysokości wag poszczególnych czynników odbywało się poprzez uwzględnienie takich kryteriów jak: dostępność i możliwość pozyskania środków zewnętrznych, czy dany czynnik generuje zysk, czy też koszt dla gminy oraz wpływ danego czynnika na rozwój przedsiębiorczości. Procedura ta stanowi przejaw dualnego podejścia – eksperci określają wagi, a zespół złożony z mieszkańców gminy przyznaje oceny. Iloczyn oceny i wagi stanowi ocenę ważoną odpowiadającą realnemu znaczeniu poszczególnych czynników w kwartylach. Dzięki tej metodzie oraz zaangażowaniu mieszkańców Gminy Poświętne analizie SWOT przeprowadzono z zachowaniem rzetelności i obiektywizmu.

Tabela 63. Matryca oceny silnych stron Gminy Poświętne.

Silne			
czynnik	średnia ocen	waga	ocena ważona
(1) korzystne wskaźniki demograficzne	4,6	0,25	1,16
(2) potencjał w zakresie odnawialnych źródeł energii (OZE)	3,9	0,20	0,78
(3) potencjał wypoczynkowo-rekreacyjny	4,0	0,25	1,00
(4) położenie w najbliższym sąsiedztwie Obszaru Metropolitalnego Warszawy	4,2	0,30	1,26
<i>razem:</i>	<i>4,17</i>	<i>1,00</i>	<i>4,19</i>

Źródło: opracowanie PARR na podstawie konsultacji społecznych z mieszkańcami Gminy Poświętne.

 najbardziej znaczące mocne strony

Tabela 64. Matryca oceny słabych stron Gminy Poświętne.

Słabe			
czynnik	średnia ocen	waga	ocena ważona
(1) niewystarczająco rozwinięta przedsiębiorczość i słaba oferta inwestycyjna	4,4	0,25	1,09
(2) bardzo słabo rozwinięta infrastruktura techniczna	4,6	0,30	1,39
(3) słabo rozwinięta infrastruktura społeczno-kulturalna	4,4	0,20	0,88
(4) niekorzystna struktura dochodów i wydatków budżetu gminy	4,4	0,25	1,09
<i>razem:</i>	<i>4,44</i>	<i>1,00</i>	<i>4,45</i>

Źródło: opracowanie PARR na podstawie konsultacji społecznych z mieszkańcami Gminy Poświętne.

 szczególnie negatywne słabe strony

Podsumowując analizę SWOT w wymiarze wewnętrznym można stwierdzić, że **najmocniejszymi stronami** Gminy Poświętne są:

- położenie w najbliższym sąsiedztwie Obszaru Metropolitalnego Warszawy,
- korzystne wskaźniki demograficzne.

Najslabsze strony Gminy Poświętne to:

- ✘ bardzo słabo rozwinięta infrastruktura techniczna,
- ✘ niewystarczająco rozwinięta przedsiębiorczość i słaba oferta inwestycyjna,
- ✘ niekorzystna struktura dochodów i wydatków budżetu gminy,
- ✘ słabo rozwinięta infrastruktura społeczno-kulturalna.

Wszystkie z zidentyfikowanych słabych stron okazały się problematyczne na bardzo podobnym poziomie.

Należy zwrócić uwagę, że słabe strony w przeważają nad silnymi.

Tabela 65. Matryca oceny szans Gminy Poświętne.

Szanse			
czynnik	średnia ocen	waga	ocena ważona
(1) dostępność środków z UE w latach 2014-2020 na realizację projektów rozwojowych	4,3	0,30	1,29
(2) moda na wypoczynek poza miastem i postępujące procesy suburbanizacyjne	4,1	0,25	1,03
(3) korzystna polityka finansowa państwa – rozwój przedsiębiorczości (w szczególności wśród młodych ludzi)	3,8	0,25	0,94
(4) rozwiązania prawne na poziomie europejskim i krajowym wspierające rozwój OZE	3,5	0,20	0,70
<i>razem:</i>	<i>3,92</i>	<i>1,00</i>	<i>3,96</i>

Źródło: opracowanie PARR na podstawie konsultacji społecznych z mieszkańcami Gminy Poświętne.



szanse o szczególnie istotnym znaczeniu

Tabela 66. Matryca oceny zagrożeń Gminy Poświętne.

Zagrożenia			
czynnik	średnia ocen	waga	ocena ważona
(1) niepowodzenia w pozyskiwaniu środków z UE na realizację projektów prorozwojowych	3,8	0,30	1,13
(2) dynamiczny rozwój gmin konkurencyjnych -> znaczny spadek atrakcyjności gospodarczej gminy	3,4	0,15	0,51
(3) migracja młodych, wykształconych mieszkańców poza granice gminy -> drenaż mózgów	3,9	0,25	0,97
(4) uzależnianie mieszkańców od sfery socjalnej	4,4	0,30	1,33
<i>razem:</i>	<i>3,86</i>	<i>1,00</i>	<i>3,93</i>

Źródło: opracowanie PARR na podstawie konsultacji społecznych z mieszkańcami Gminy Poświętne.



szczególnie negatywne zagrożenia

Podsumowując analizę SWOT w wymiarze zewnętrznym można zaobserwować, że **największymi szansami** dla Gminy Poświętne są:

- » dostępność środków z UE w latach 2014-2020 na realizację projektów rozwojowych,
- » moda na wypoczynek poza miastem i postępujące procesy suburbanizacyjne.

Najważniejsze zagrożenia rozwojowe stojące przed Gminą Poświętne to:

- ✘ uzależnianie mieszkańców od sfery socjalnej,
- ✘ niepowodzenia w pozyskiwaniu środków z UE na realizację projektów prorozwojowych.

Szanse w niewielkim stopniu są wyższe od zagrożeń.

1.3. Analiza M-M

Analiza M-M³⁴ polega na określeniu pozycji strategicznej gminy (przedstawienie jej na wykresie) i uzasadnia przejście do następnego etapu tej metody – planowania strategicznego.

Planowanie w zarządzaniu strategicznym sprowadza się do opracowania wariantu (wariantów) strategii z określeniem misji gminy (wykorzystując informacje zebrane w trakcie analizy strategicznej). Wielkość oddziaływania każdego czynnika w ramach macierzy (kwartyli) analizy SWOT została oceniona przez osoby uczestniczące w spotkaniu konsultacyjnym w skali szkolnej 1-6, przy czym liczba 6 odpowiada maksymalnemu wpływowi danego czynnika na gminę. Wyniki przedstawia się w tabelicy, oddzielnie dla analizy otoczenia i oddzielnie dla potencjału Gminy Poświętne.

Po obliczeniu sumarycznej ilości punktów dla każdego z czterech sił (S, W, O, T) można określić **Atrakcyjność Rynkową** gminy, która jest funkcją O, T (szans i zagrożeń) - $A = f(O, T)$ i dana jest wzorem:

$$AR = \frac{O}{O+T}$$

gdzie:

O – oznacza sumaryczną ilość punktów z tabeli po stronie O (Opportunities),

a T – oznacza ilość punktów po stronie T (Threats).

W przypadku Gminy Poświętne:

Szanse (O) = 251

Zagrożenia (T) = 247

AR = 0,504

Pozycję Rynkową Gminy Poświętne, która jest funkcją S, W (mocnych i słabych stron) - $PR = f(S, W)$ wyznacza się za pomocą wzoru:

$$PR = \frac{S}{S+W}$$

gdzie:

S – oznacza sumaryczną ilość punktów z tabeli po stronie S (Strenght),

a W – ilość punktów po stronie W (Weaknesses).

W przypadku Gminy Poświętne:

³⁴ Opis analizy M-M na podstawie: T. Imiela, *Próba oceny pozycji strategicznej i koncepcja strategii dla dużej elektrowni na przykładzie elektrowni Bełchatów II. Rozdział IV: Metody analizy strategicznej, jako narzędzia oceny i formułowania strategii*, Łódź 200, s. 174-179.

Silne (S) = 267

Słabe (W) = 284

PR = 0,485

Ustalenie położenia punktu, który reprezentuje pozycję strategiczną na wykresie, sprowadza się matematycznie do porównania sumy punktów (z wcześniej przeprowadzonej analizy SWOT) na odpowiednich osiach O-T i S-W, przy czym zasadą jest odjęcie mniejszej wartości od większej i odłożenie tej różnicy na danej osi po stronie większej z liczb. Punkt przecięcia prostych prostopadłych do osi przechodzących przez te punkty wyznacza pozycję strategiczną gminy. Obliczanie różnicy w ten sposób zapobiega występowaniu w metodzie liczb ujemnych.

W wyniku przeprowadzonej analizy można przeprowadzić graficzne wyznaczanie pozycji strategicznej dla Gminy Poświętne:

$$S - W = 267 - 284 = -17$$

$$O - T = 251 - 247 = 4$$

Wykres 124. Pozycja strategiczna Gminy Poświętne.

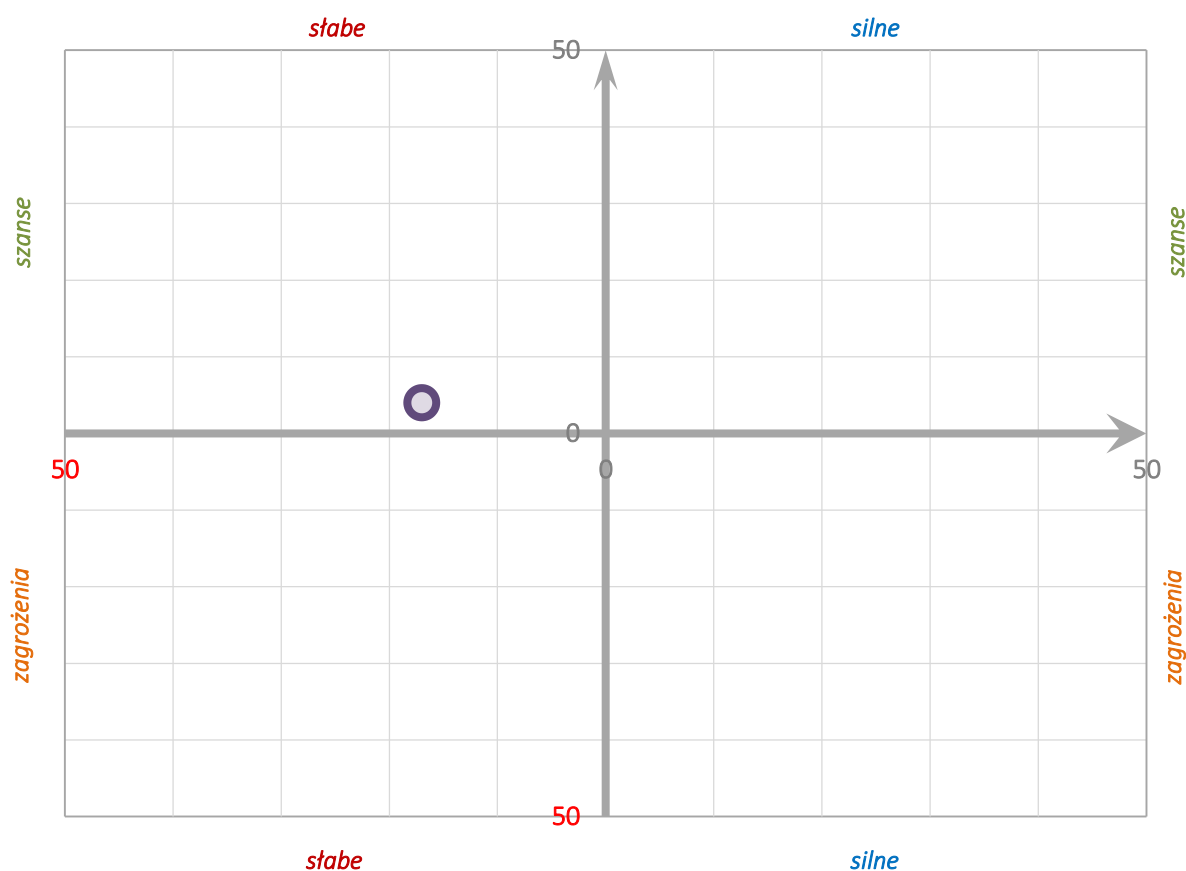

Źródło: opracowanie PARR na podstawie konsultacji społecznych z mieszkańcami Gminy Poświętne.

Położenie punktu reprezentującego pozycję strategiczną powiatu zawiera głęboki sens strategiczny.

	Strategia			
	maxi-maxi	mini-maxi	maxi-mini	mini-mini
Wartość PR	> 0,5	< 0,5	> 0,5	< 0,5
Wartość AR	> 0,5	> 0,5	< 0,5	< 0,5

Dla Gminy Poświętne PR > 0,5, a AR > 0,5. Zatem mamy do czynienia ze **strategią maxi-maxi**, a więc **strategią agresywną**.

Strategia agresywna jest właściwa dla JST, w których przeważają mocne strony nad słabymi, natomiast w otoczeniu zewnętrznym szanse nad zagrożeniami. Polega na wykorzystaniu pojawiających się szans, przy jednoczesnej maksymalizacji posiadanych mocnych stron

Dzięki określeniu Atrakcyjności Rynkowej (AR) i Pozycji Rynkowej (PR) można obliczyć **Prawdopodobieństwo Sukcesu Strategicznego (PSS)** ze wzoru:

$$PSS = \frac{AR + PR}{2}$$

przy czym graniczna wartość PSS równa się 0,5. Poniżej tej wartości przyjmuje się, że JST będzie miało utrudnione szanse na rozwój.

Dla Gminy Poświętne:

$$PSS = 0,494$$

2. ANALIZA SWOT/TOWS

2.1. Metodologia analizy SWOT/TOWS

Analiza TOWS/SWOT³⁵ pozwala na sprecyzowanie wewnątrz JST tych czynników, których odpowiednio eliminacja lub wzmocnienie zniweluje negatywne oddziaływanie mogących wystąpić czynników zewnętrznych.

Analiza TOWS/SWOT, poprzez połączenie dwóch podejść do JST „z zewnątrz do wewnątrz” oraz „od wewnątrz na zewnątrz”, jak również badając w sposób wnikliwy zależności występujące między czynnikami wewnętrznymi i zewnętrznymi, umożliwia w stosunkowo prosty i efektywny sposób wybrać najbardziej właściwy typ strategii dla gminy spośród czterech strategii normatywnych:

- » strategia agresywna,

³⁵ Opis na podstawie: K. Obłój, *Strategia organizacji*, PWE, Warszawa 1998, s. 182-187.

- » strategia konserwatywna,
- » strategia konkurencyjna,
- » strategia defensywna.

Przeprowadzenie analizy TOWS/SWOT składa się z następujących czynności:

1. Zdefiniowanie listy czynników szans, zagrożeń, silnych i słabych stron gminy.
2. Przypisanie poszczególnym szansom, zagrożeniom, silnym i słabym stronom ocen i wag określających ich znaczenie w sensie ich wpływu na możliwości rozwoju gminy. Iloczyn oceny i wagi stanowi ocenę ważoną odpowiadającą realnemu znaczeniu poszczególnych czynników w kwartylach (S, W, O, T)
3. Porównanie relacji zachodzących między silnymi i słabymi stronami a szansami i zagrożeniami, przy czym:
 - a. w analizie TOWS („z zewnątrz do wewnątrz”) stosuje się następujące pytania: *czy dane zagrożenia osłabią kolejne siły? Czy dane szansę spotęgują zidentyfikowane siły? Czy dane zagrożenia spotęgują występujące słabości? Czy dane szansę pozwolą przewyciężyć istniejące słabości?*
 - b. w analizie SWOT („od wewnątrz na zewnątrz”) stosuje się następujące pytania: *czy zidentyfikowane siły pozwolą wykorzystać szansę, które mogą wystąpić? Czy zidentyfikowane słabości nie pozwolą na wykorzystanie mogących się pojawić szans? Czy zidentyfikowane siły pozwolą na przewyciężenie mogących wystąpić zagrożeń? Czy zidentyfikowane słabości wzmocnią siłę oddziaływania mogących wystąpić zagrożeń?*
4. Następnie bada się relacje zachodzące odpowiednio między poszczególnymi zagrożeniami i siłami, szansami i siłami, zagrożeniami i słabościami, szansami i słabościami – w analizie TOWS, oraz poszczególnymi siłami i szansami, słabościami i szansami, siłami i zagrożeniami, słabościami i zagrożeniami w analizie SWOT.
5. Jeżeli stwierdzi się występowanie relacji między rozpatrywaną parą zdefiniowanych w etapie pierwszym elementów, (czyli uzyskamy odpowiedź twierdzącą na postawione pytanie), to w tabeli na przecięciu wiersza i kolumny wstawiamy cyfrę „1”. W przypadku braku powiązań między rozpatrywaną parą elementów wstawia się cyfrę „0” lub zostawia miejsce wolne.
6. Po zdefiniowaniu relacji zachodzących między poszczególnymi elementami sumuje się w kolumnach i wierszach liczbę interakcji, a następnie otrzymany wynik mnoży przez wagę określającą istotność każdego z czynników, czyli ocenę ważoną.

Na zakończenie tego etapu dokonuje się zsumowania wszystkich interakcji oraz iloczynów liczby interakcji i wag. Uzyskane wyniki wpisywane są do zestawienia zbiorczego. Kombinacja czynników, dla których uzyskana w zestawieniu zbiorczym suma iloczynów jest największa, wskazuje, na przyjęcie, której z czterech proponowanych w tym podejściu strategii normatywnych powinna się zdecydować analizowana gmina.

2.2. Analiza SWOT/TOWS Gminy Poświętne

W oparciu o opisaną powyżej metodologię dokonano analizy SWOT/TOWS dla Gminy Poświętne.

Tabela 67. SWOT: Czy zidentyfikowane siły, pozwolą wykorzystać szanse, które mogą się pojawić?

Czy mocne strony pozwolą wykorzystać nadarzające się szanse?

Liczba interakcji: 7				Mocne strony			
Suma interakcji ważonych: 14,44				(1) korzystne wskaźniki demograficzne	(2) potencjał w zakresie odnawialnych źródeł energii (OZE)	(3) potencjał wypoczynkowo-rekreacyjny	(4) położenie w najbliższym sąsiedztwie Obszaru Metropolitalnego Warszawy
Ocena ważona [1]	Liczba interakcji [2]	Iloczyn wag i interakcji [1] x [2]					
Ocena ważona [1]			1,16	0,78	1,00	1,26	
Liczba interakcji [2]			1	2	2	2	
Iloczyn wag i interakcji [1] x [2]			1,16	1,55	2,00	2,51	
Szanse	(1) dostępność środków z UE w latach 2014-2020 na realizację projektów rozwojowych	1,29	2	2,59	1	1	
	(2) moda na wypoczynek poza miastem i postępujące procesy suburbanizacyjne	1,03	2	2,06		1	1
	(3) korzystna polityka finansowa państwa – rozwój przedsiębiorczości (w szczególności wśród młodych ludzi)	0,94	2	1,88	1		1
	(4) rozwiązania prawne na poziomie europejskim i krajowym wspierające rozwój OZE	0,70	1	0,70		1	

Źródło: opracowanie własne PARR na podstawie K. Oblój, Strategia organizacji, PWE, Warszawa 1998, s. 193.

Tabela 68. SWOT: Czy zidentyfikowane siły, pozwolą przewyciężyć zagrożenia, które mogą się pojawić?

Czy mocne strony pozwolą przewyciężyć zagrożenia?

Liczba interakcji: 7 Suma interakcji ważonych: 14,93		Ocena ważona [1]	Liczba interakcji [2]	Iloczyn wag i interakcji [1] x [2]	Mocne strony			
					(1) korzystne wskaźniki demograficzne	(2) potencjał w zakresie odnawialnych źródeł energii (OZE)	(3) potencjał wypoczynkowo-rekreacyjny	(4) położenie w najbliższym sąsiedztwie Obszaru Metropolitalnego Warszawy
Ocena ważona [1]					1,16	0,78	1,00	1,26
Liczba interakcji [2]					2		3	2
Iloczyn wag i interakcji [1] x [2]					2,31		3,00	2,51
Zagrożenia	(1) niepowodzenia w pozyskiwaniu środków z UE na realizację projektów prorozwojowych	1,13	1	1,13				1
	(2) dynamiczny rozwój gmin konkurencyjnych -> znaczny spadek atrakcyjności gospodarczej gminy	0,51	2	1,01	1		1	
	(3) migracja młodych, wykształconych mieszkańców poza granice gminy -> drenaż mózgow	0,97	1	0,97			1	
	(4) uzależnianie mieszkańców od sfery socjalnej	1,33	3	3,99	1		1	1

Źródło: opracowanie własne PARR na podstawie K. Obłój, Strategia organizacji, PWE, Warszawa 1998, s. 193.

Tabela 69. SWOT: Czy zidentyfikowane słabości, nie pozwolą na wykorzystanie szans, które mogą się pojawić?

Czy słabe strony nie pozwolą na wykorzystanie nadarzących się szans?

Liczbę interakcji: 12				Słabe strony			
Suma interakcji ważonych: 25,99				(1) niewystarczająco rozwinięta przedsiębiorczość i słaba oferta inwestycyjna	(2) bardzo słabo rozwinięta infrastruktura techniczna	(3) słabo rozwinięta infrastruktura społeczno-kulturalna	(4) niekorzystna struktura dochodów i wydatków budżetu gminy
	Ocena ważona [1]	Liczba interakcji [2]	Iloczyn wag i interakcji [1] x [2]				
Ocena ważona [1]				1,09	1,39	0,88	1,09
Liczba interakcji [2]				4	4	2	2
Iloczyn wag i interakcji [1] x [2]				4,38	5,55	1,75	2,19
Szanse	(1) dostępność środków z UE w latach 2014-2020 na realizację projektów rozwojowych	1,29	3	3,88	1	1	1
	(2) moda na wypoczynek poza miastem i postępujące procesy suburbanizacyjne	1,03	3	3,09	1	1	1
	(3) korzystna polityka finansowa państwa – rozwój przedsiębiorczości (w szczególności wśród młodych ludzi)	0,94	4	3,75	1	1	1
	(4) rozwiązania prawne na poziomie europejskim i krajowym wspierające rozwój OZE	0,70	2	1,40	1	1	

Źródło: opracowanie własne PARR na podstawie K. Obłój, Strategia organizacji, PWE, Warszawa 1998, s. 193.

Tabela 70. SWOT: Czy zidentyfikowane słabości, wzmocnią siłę oddziaływania zagrożeń, które mogą się pojawić?

Czy słabe strony wzmocnią siłę oddziaływania zagrożeń?

Liczba interakcji: 12				Słabe strony			
Suma interakcji ważonych: 24,59				(1) niewystarczająco rozwinięta przedsiębiorczość i słaba oferta inwestycyjna	(2) bardzo słabo rozwinięta infrastruktura techniczna	(3) słabo rozwinięta infrastruktura społeczno-kulturalna	(4) niekorzystna struktura dochodów i wydatków budżetu gminy
	Ocena ważona [1]	Liczba interakcji [2]	Iloczyn wag i interakcji [1] x [2]				
Ocena ważona [1]				1,09	1,39	0,88	1,09
Liczba interakcji [2]				3	3	2	4
Iloczyn wag i interakcji [1] x [2]				3,28	4,16	1,75	4,38
Zagrożenia	(1) niepowodzenia w pozyskiwaniu środków z UE na realizację projektów prorozwojowych	1,13	1	1,13			1
	(2) dynamiczny rozwój gmin konkurencyjnych -> znaczny spadek atrakcyjności gospodarczej gminy	0,51	4	2,03	1	1	1
	(3) migracja młodych, wykształconych mieszkańców poza granice gminy -> drenaż mózgow	0,97	4	3,88	1	1	1
	(4) uzależnianie mieszkańców od sfery socjalnej	1,33	3	3,99	1	1	1

Źródło: opracowanie własne PARR na podstawie K. Oblój, Strategia organizacji, PWE, Warszawa 1998, s. 193.

Tabela 71. TOWS: Czy szanse, które mogą się pojawić, spotęgują zidentyfikowane siły (mocne strony)?

Czy szanse spotęgują mocne strony?

Liczba interakcji: 10				Szanse			
Suma interakcji ważonych: 20,64				(1) dostępność środków z UE w latach 2014-2020 na realizację projektów rozwojowych	(2) moda na wypoczynek poza miastem i postępujące procesy suburbanizacyjne	(3) korzystna polityka finansowa państwa – rozwój przedsiębiorczości (w szczególności wśród młodych ludzi)	(4) rozwiązania prawne na poziomie europejskim i krajowym wspierające rozwój OZE
	Ocena ważona [1]	Liczba interakcji [2]	Iloczyn wag i interakcji [1] x [2]				
Ocena ważona [1]				1,29	1,03	0,94	0,70
Liczba interakcji [2]				3	2	4	1
Iloczyn wag i interakcji [1] x [2]				3,88	2,06	3,75	0,70
Mocne strony	(1) korzystne wskaźniki demograficzne	1,16	1	1,16		1	
	(2) potencjał w zakresie odnawialnych źródeł energii (OZE)	0,78	3	2,33	1	1	1
	(3) potencjał wypoczynkowo-rekreacyjny	1,00	3	3,00	1	1	1
	(4) położenie w najbliższym sąsiedztwie Obszaru Metropolitalnego Warszawy	1,26	3	3,77	1	1	1

Źródło: opracowanie własne PARR na podstawie K. Oblój, Strategia organizacji, PWE, Warszawa 1998, s. 193.

Tabela 72. TOWS: Czy zagrożenia, które mogą się pojawić, osłabiają zidentyfikowane siły (mocne strony)?

Czy zagrożenia osłabiają mocne strony?

Liczba interakcji: 4				Zagrożenia			
Suma interakcji ważonych: 7,63	Ocena ważona [1]	Liczba interakcji [2]	Iloczyn wag i interakcji [1] x [2]	(1) niepowodzenia w pozyskiwaniu środków z UE na realizację projektów prorozwojowych	(2) dynamiczny rozwój gmin konkurencyjnych -> znaczny spadek atrakcyjności gospodarczej gminy	(3) migracja młodych, wykształconych mieszkańców poza granice gminy -> drenaż mózgow	(4) uzależnianie mieszkańców od sfery socjalnej
Ocena ważona [1]				1,13	0,51	0,97	1,33
Liczba interakcji [2]					2	1	1
Iloczyn wag i interakcji [1] x [2]					1,01	0,97	1,33
Mocne strony	(1) korzystne wskaźniki demograficzne	1,16	2	2,31		1	1
	(2) potencjał w zakresie odnawialnych źródeł energii (OZE)	0,78					
	(3) potencjał wypoczynkowo-rekreacyjny	1,00	2	2,00		1	1
	(4) położenie w najbliższym sąsiedztwie Obszaru Metropolitalnego Warszawy	1,26					

Źródło: opracowanie własne PARR na podstawie K. Obłój, Strategia organizacji, PWE, Warszawa 1998, s. 193.

Tabela 73. TOWS: Czy szanse, które mogą się pojawić, pozwolą przewyżnić istniejące słabości?

Czy szanse pozwolą przewyżnić słabe strony?

Liczba interakcji: 10				Szanse			
Suma interakcji ważonych: 21,53	Ocena ważona [1]	Liczba interakcji [2]	Iloczyn wag i interakcji [1] x [2]	(1) dostępność środków z UE w latach 2014-2020 na realizację projektów rozwojowych	(2) moda na wypoczynek poza miastem i postępujące procesy suburbanizacyjne	(3) korzystna polityka finansowa państwa – rozwój przedsiębiorczości (w szczególności wśród młodych ludzi)	(4) rozwiązania prawne na poziomie europejskim i krajowym wspierające rozwój OZE
Ocena ważona [1]				1,29	1,03	0,94	0,70
Liczba interakcji [2]				4	2	2	2
Iloczyn wag i interakcji [1] x [2]				5,18	2,06	1,88	1,40
Słabe strony	(1) niewystarczająco rozwinięta przedsiębiorczość i słaba oferta inwestycyjna	1,09	4	4,38	1	1	1
	(2) bardzo słabo rozwinięta infrastruktura techniczna	1,39	1	1,39	1		
	(3) słabo rozwinięta infrastruktura społeczno-kulturalna	0,88	1	0,88	1		
	(4) niekorzystna struktura dochodów i wydatków budżetu gminy	1,09	4	4,38	1	1	1

Źródło: opracowanie własne PARR na podstawie K. Oblój, Strategia organizacji, PWE, Warszawa 1998, s. 193.

Tabela 74. TOWS: Czy zagrożenia, które mogą się pojawić, spotęgują występujące słabości?

Czy zagrożenia potęgują słabe strony?

Liczba interakcji: 9				Zagrożenia			
Suma interakcji ważonych: 18,91	Ocena ważona [1]	Liczba interakcji [2]	Iloczyn wag i interakcji [1] x [2]	(1) niepowodzenia w pozyskiwaniu środków z UE na realizację projektów prorozwojowych	(2) dynamiczny rozwój gmin konkurencyjnych -> znaczny spadek atrakcyjności gospodarczej gminy	(3) migracja młodych, wykształconych mieszkańców poza granice gminy -> drenaż mózgow	(4) uzależnianie mieszkańców od sfery społecznej
Ocena ważona [1]				1,13	0,51	0,97	1,33
Liczba interakcji [2]				3	2	2	2
Iloczyn wag i interakcji [1] x [2]				3,38	1,01	1,94	2,66
Słabe strony	(1) niewystarczająco rozwinięta przedsiębiorczość i słaba oferta inwestycyjna	1,09	3	3,28		1	1
	(2) bardzo słabo rozwinięta infrastruktura techniczna	1,39	1	1,39	1		
	(3) słabo rozwinięta infrastruktura społeczno-kulturalna	0,88	1	0,88	1		
	(4) niekorzystna struktura dochodów i wydatków budżetu gminy	1,09	4	4,38	1	1	1

Źródło: opracowanie własne PARR na podstawie K. Oblój, Strategia organizacji, PWE, Warszawa 1998, s. 193.

Tabela 75. Zbiorcze zestawienie uzyskanych wyników analizy SWOT/TOWS dla Gminy Poświętne.

Kombinacja	SWOT		TOWS		Suma: SWOT/TOWS	
	Liczba interakcji	Suma ważonych interakcji	Liczba interakcji	Suma ważonych interakcji	Liczba interakcji	Suma ważonych interakcji
Mocne strony / szanse	7	14,4	10	20,6	17	35,0
Mocne strony / zagrożenia	7	14,4	4	7,6	11	22,0
Słabe strony / szanse	12	26,0	10	21,5	22	47,5
Słabe strony / zagrożenia	12	24,6	9	18,9	21	43,5

Źródło: opracowanie własne PARR.

Tabela 76. Macierz normatywnych strategii działania w analizie SWOT/TOWS.

	Mocne strony	Słabe strony
Szanse	Strategia dynamiczna (agresywna)	Strategia konkurencyjna
Zagrożenia	Strategia konserwatywna	Strategia defensywna

Źródło: opracowanie własne PARR.

Tabela 77. Macierz normatywnych strategii działania w analizie SWOT/TOWS – opis.

Kombinacja	Rodzaj strategii
Mocne strony / szanse	Strategia dynamiczna (agresywna) Wykorzystanie szans przy pomocy mocnych stron - silna ekspansja i zdywersyfikowany rozwój. Sytuacja dotyczy JST, w której wewnątrz przeważają mocne strony, w otoczeniu zaś szanse.
	Strategia konserwatywna Wykorzystanie mocnych stron w celu uniknięcia lub zneutralizowania zagrożeń. W opisywanej sytuacji źródłem trudności rozwojowych JST jest niekorzystny dla niej układ warunków zewnętrznych. JST może mu przeciwstawić duży potencjał wewnętrzny i próbować przezwyciężyć zagrożenia, wykorzystując do maksimum swoje liczne mocne strony.
Słabe strony / szanse	Strategia konkurencyjna Przezwyciężenie słabości w celu wykorzystania szans. Mamy tu do czynienia z JST, która ma przewagę słabych stron nad mocnymi, ale sprzyja jej układ warunków zewnętrznych. Jej strategia powinna polegać na wykorzystywaniu tych szans przy jednoczesnym zmniejszaniu lub poprawianiu niedociągnięć wewnętrznych.
	Strategia defensywna Redukcja działań JST, która w danym momencie jest praktycznie pozbawiona szans rozwojowych. Działa w nieprzychylnym otoczeniu, a jej potencjał zmian jest niewielki. Nie ma istotnych mocnych stron, które mogłyby przeciwstawić zagrożeniom i wykorzystać do poprawienia swoich słabych stron.

Źródło: opracowanie własne PARR.

W wyniku przeprowadzonej analizy SWOT/TOWS stwierdzono, że optymalną strategią normatywną dla Gminy Poświętne jest **strategia konkurencyjna**.

Wybór strategii wynika z przeprowadzonych obliczeń. Po zdefiniowaniu relacji zachodzących między poszczególnymi elementami (silnymi stronami, słabymi, szansami i zagrożeniami) zsumowano w kolumnach i wierszach liczbę interakcji, a następnie otrzymany wynik pomnożono przez wagę określającą istotność każdego z czynników – otrzymano w ten sposób ocenę ważoną. Następnie dokonano zsumowania wszystkich interakcji oraz iloczynów liczby interakcji i wag. Uzyskane wyniki wpisano do zestawienia zbiorczego (tabela: Zbiorcze zestawienie uzyskanych wyników analizy SWOT/TOWS dla Gminy Poświętne). Kombinacja czynników, dla których uzyskano największą w zestawieniu zbiorczym sumę iloczynów, wskazała, która z czterech proponowanych w tym podejściu strategii normatywnych jest właściwa dla analizowanej gminy. **Dla Gminy Poświętne liczba interakcji i suma ważonych interakcji jest największa dla strategii konkurencyjnej.**

Tabela 78. Macierz normatywnych strategii działania dla Gminy Poświętne w analizie SWOT/TOWS.

	Mocne strony	Słabe strony
Szanse	Strategia dynamiczna (agresywna) Liczba interakcji: 17 Suma ważonych interakcji: 35,1	Strategia konkurencyjna Liczba interakcji: 22 Suma ważonych interakcji: 47,5
	Zagrożenia	Strategia konserwatywna Liczba interakcji: 11 Suma ważonych interakcji: 22,6

Źródło: opracowanie własne PARR.

Strategia konkurencyjna jest właściwa dla JST, w których przeważają słabe strony nad mocnymi, natomiast w otoczeniu szanse. **Polega na wykorzystaniu pojawiających się szans, przy jednoczesnej redukcji słabych stron.**

Strategia konkurencyjna obejmuje takie działania jak: powiększanie zasobów finansowych, powiększenie i ulepszanie oferty inwestycyjnej czy turystycznej, zwiększanie wydajności i efektywności działań, ulepszanie oferty produktów, redukcję kosztów, pozyskiwanie nowych kompetencji, poszukiwanie partnerów do współpracy, wprowadzanie usprawnień do organizacji, inwestowanie w utrzymanie przewagi konkurencyjnej. **Jest to strategia polegająca na budowaniu siły konkurencyjnej gminy.**

STRATEGIA KONKURENCYJNA polega na eliminowaniu słabych stron funkcjonowania gminy oraz budowaniu jej konkurencyjnej siły przez maksymalne wykorzystanie istniejących szans sprzyjających rozwojowi.

! Ważne

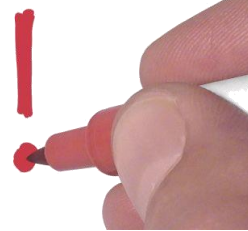



Rozdział II.

Koncepcja rozwoju w latach 2016-2023

1. ZAŁOŻENIA STRATEGICZNEGO ROZWOJU

W wyniku przeprowadzonej analizy i diagnozy dokonano, przy aktywnym udziale mieszkańców Gminy Poświętne, zdefiniowania kluczowych czynników w analizie SWOT, które to czynniki poddano ocenie w procesie otwartych konsultacji społecznych. Umożliwiło to realizację **analizy SWOT/TOWS**, dzięki której określono właściwą strategię normatywną dla Gminy Poświętne, a więc spójny i logiczny wewnętrznie system rozwoju oparty na realnych oraz społecznie akceptowalnych uwarunkowaniach.

Przy konstrukcji macierzy celów zastosowano **metodę definiowania kluczowych obszarów rozwoju**. Cel strategiczny (główny) jest syntezą długofalowego kierunku rozwoju, przyjmującego postać priorytetów. Priorytety oraz powiązane z nimi kierunki interwencji wynikają z określenia najważniejszych **obszarów problemowych**, które ograniczają konkurencyjność Gminy Poświętne i są największą potencjalną przeszkodą w rozwoju. Punktem wyjścia do określania koncepcji rozwoju są słabości Gminy ze względu na oparcie modelu na **strategii konkurencyjnej**, która wynika wprost z przeprowadzonej z udziałem mieszkańców analizy SWOT/TOWS.

Kolejnym krokiem definiowania założeń strategicznych kierunków rozwoju było przypisanie do poszczególnych priorytetów właściwych kierunków interwencji, a następnie do kierunków interwencji konkretnych działań inwestycyjnych. Strategiczne obszary problemowe (priorytety) przeformułowano na cele operacyjne (szczegółowe).

Cała idea strategicznego rozwoju Gminy Poświętne skupiała się na połączeniu 4 sfer: społecznej, gospodarczej, środowiska naturalnego (zasada zrównoważonego rozwoju) przy zapewnieniu współdecydowania przez mieszkańców w istotnych kwestiach dla przyszłości Gminy.

Schemat 4. Zintegrowana idea rozwoju Gminy Poświętne do 2023 roku.



Źródło: opracowanie własne PARR.

Schemat 5. Przyjęty model definiowania koncepcji strategicznego rozwoju gminy,

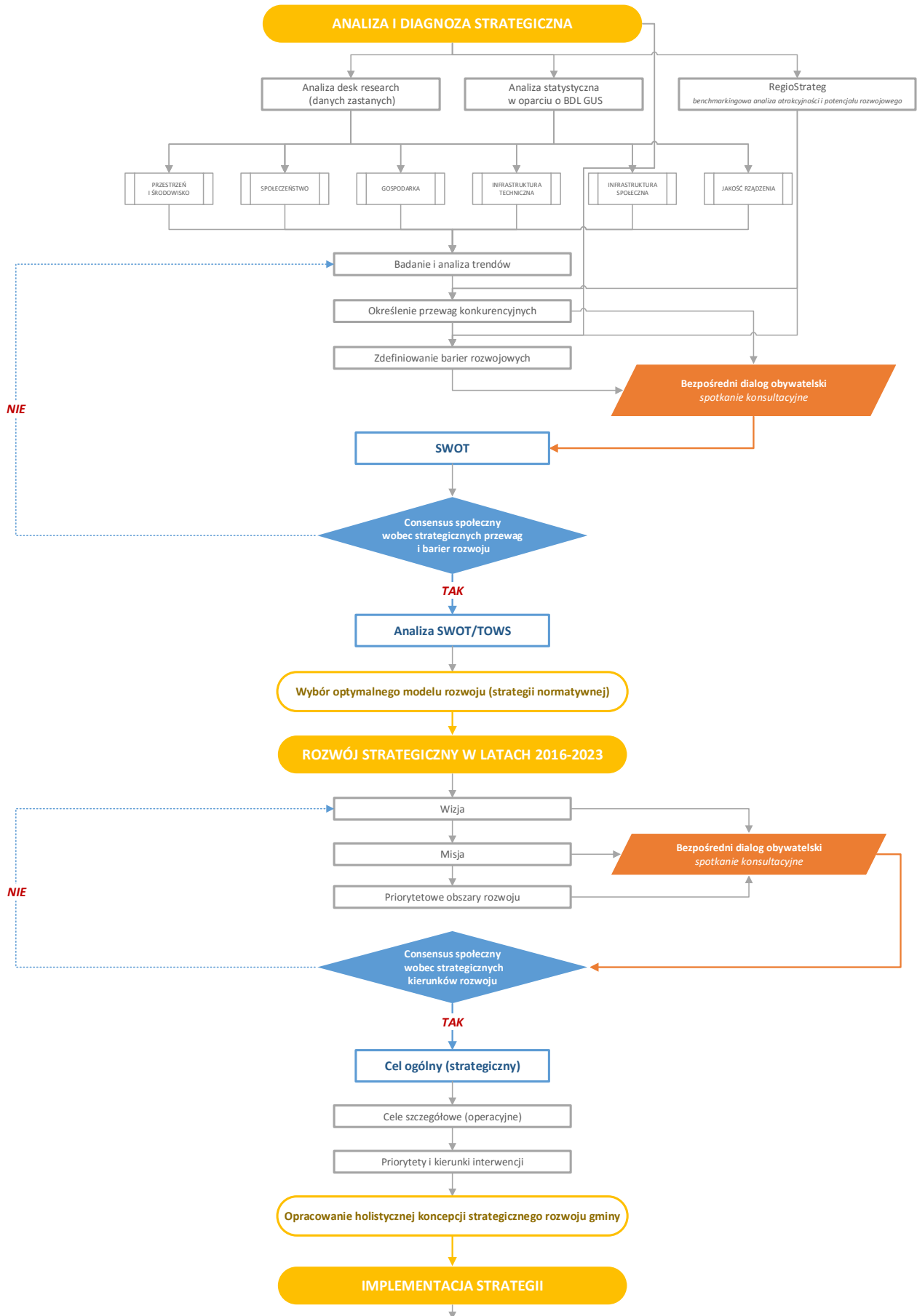

2. WIZJA ROZWOJU

Wizja przedstawia docelowy wizerunek gminy z określeniem celów i zasad rozwoju w perspektywie kilku, kilkunastu lat. Opracowując główne kierunki rozwoju gminy brano pod uwagę przede wszystkim rozwój gospodarczy i poprawę jakości życia mieszkańców.

**GMINA POŚWIĘTNE to ośrodek mieszkalniczy
o znaczeniu ponadlokalnym,
posiadający rozbudowaną infrastrukturę techniczną,
charakteryzujący się wysoką aktywnością społeczną
mieszkańców, bogatą ofertą edukacyjno-kulturalną,
a także rozwijającym się rynkiem pracy
oraz przedsiębiorczością,
przy dbałości o stan środowiska naturalnego.**

Uznaje się, że lata 2016-2023 należy poświęcić na taką realizację zadań, tak aby po 2023 roku Gmina Poświętne charakteryzowała się:

- » zwiększeniem ilości miejsc pracy, spadkiem bezrobocia i podniesieniem dochodów mieszkańców,
- » wzrostem liczby ludności w perspektywie 2025 roku do poziomu 6.500 mieszkańców (wzrost o 6% w stosunku do 2014 roku)
- » dynamicznym rozwojem przedsiębiorczości (głównie wśród młodych), w szczególności w sektorze usług rynkowych, w branżach opartych na wysokiej wartości dodanej,
- » otwartością na mieszkańców, inwestorów oraz osoby nastawione na aktywny wypoczynek i rekreację,
- » dobrze rozwiniętą infrastrukturą techniczną, w tym przede wszystkim drogową i okołodrogową, które przyczynią się do podwyższenia jakości i komfortu życia oraz bezpieczeństwa mieszkańców,
- » sprawnie działającą, rozbudowaną siecią wodociągową, umożliwiającą dostęp do wody z sieci co najmniej 70% mieszkańcom gminy,
- » rozbudową infrastruktury sieciowej kanalizacji sanitarnej, a tam, gdzie to ekonomicznie uzasadnione przydomowych oczyszczalni ścieków,

- » aktywną promocją uzbrojonych terenów inwestycyjnych,
- » budowaniem tożsamości gminnej i identyfikacją mieszkańców z miejscem życia, w tym rozbudowaną świadomością związaną z przynależności do wspólnoty, a w szczególności płacenie podatków w miejscu zamieszkania, uczestnictwo w ważnych wydarzeniach i życiu gminy,
- » aktywną promocją mieszkalniczą ukazującą naturalny potencjał gminy,
- » dobrze rozwiniętą służbą zdrowia, a także realizacją powszechnych programów profilaktycznych,
- » racjonalną i ekonomicznie uzasadnioną siecią szkół podstawowych i gimnazjalnych, oferujących atrakcyjne i nowoczesne formy edukacji,
- » wysoką konkurencyjnością gminnej edukacji i wychowania przedszkolnego oraz aktywnym i świadomym korzystaniem mieszkańców z oferowanych im usług w tym zakresie,
- » poprawą dostępności mieszkańców i budynków użyteczności publicznej do gazu ziemnego, w wyniku realizacji inwestycji realizowanych przez zewnętrznego inwestora (spółkę gazową),
- » wysoką estetyką i bezpieczeństwem przestrzeni publicznej,
- » zmodernizowanymi miejscami o wysokiej użyteczności publicznej, integrującymi mieszkańców i umożliwiającymi realizację wspólnych projektów i działań,
- » zwiększeniem udziału osób z wykształceniem średnim i wyższym, a co się z tym wiąże poprawą świadomości społecznej w zakresie ekologii, przynależności europejskiej i aktywizacji oraz integracji społecznej,
- » poprawą stanu środowiska przyrodniczego, braku przyzwolenia społecznego dla nielegalnego wyrzucania odpadów gospodarczych, a także wprowadzenia kompleksowej segregacji odpadów oraz oczyszczania ścieków i ekologicznego ogrzewania gospodarstw domowych,
- » brakiem niskiej emisji, w szczególności pochodzącej z lokalnych kotłowni węglowych i domowych pieców grzewczych,
- » pełnieniem aktywnej funkcji rekreacyjno-wypoczynkowej, przede wszystkim dla mieszkańców powiatu wołomińskiego oraz Warszawy,
- » tworzeniem klastrów, grup producenckich i zrzeszeń przedsiębiorców,
- » dobrze rozwiniętą infrastrukturą teleinformatyczną w oparciu o dostęp bezprzewodowy (radiowy, satelitarne) i szerokopasmowy,
- » dobrze rozwiniętą infrastrukturą sportowo-rekreacyjną z wieloma atrakcjami, które, cyklicznie organizowane, pozwolą na skuteczną integrację mieszkańców,
- » sprawnie zarządzaną administracją publiczną, opartą na e-usługach,
- » dużą absorpcją środków pomocowych, przede wszystkim z Unii Europejskiej, które umożliwią będą dalszy, dynamiczny rozwój.

3. MISJA ROZWOJU

Misja to syntetyczne określenie działań podejmowanych przez wszystkich zainteresowanych rozwojem Gminy, czyli lokalny samorząd, instytucje publiczne i prywatne oraz mieszkańców i zmierzających do osiągnięcia określonej wizji rozwoju Gminy.

Analiza dotychczasowego rozwoju Gminy Poświętne, ocena uwarunkowań zewnętrznych oraz przeprowadzone badania i konsultacje społeczne wskazują na ukształtowanie następującej misji:

**GMINA POŚWIĘTNE dynamicznie rozwijającym się
ośrodkiem mieszkalcym i gospodarczym,
o rosnącym poziomie życia,
zamożności i aktywności społecznej mieszkańców,
dzięki efektywnemu wykorzystaniu wewnętrznych
(endogenicznych) potencjałów,
rozwoju przedsiębiorczości
oraz infrastruktury technicznej,
przy poszanowaniu środowiska naturalnego
(obszar zrównoważonego rozwoju).**

Strategia Rozwoju Gminy Poświętne jest dokumentem, który ma umożliwić i ułatwić uporządkowanie działań podejmowanych w celu rozwoju obszaru Gminy. Poprzez diagnozę stanu aktualnego ustalono konkretne cele rozwoju możliwe do osiągnięcia oraz metody, jakie należałoby zastosować w procesie ich osiągania. Cel główny oraz cele szczegółowe, jakie zaplanowano do realizacji w poszczególnych sferach życia i działalności lokalnej społeczności, są elementami częściowymi stanowiącymi podłoże do realizacji celu nadrzędnego określonego jako wizja i misja Gminy Poświętne.

W celu realizacji przyjętej wizji i misji określono cel główny oraz cele szczegółowe, które sformułowano w sposób ogólny, dotyczą bowiem wieloletniego horyzontu czasowego. Pochodną celów szczegółowych są priorytety i kierunki interwencji, formułowane w sposób bardziej szczegółowy i stanowią podstawę do określania konkretnych działań inwestycyjnych.

4. CEL GŁÓWNY

Przeprowadzona analiza i diagnoza oraz analiza SWOT wskazują, że do głównych obszarów problemowych występujących w Gminie Poświętne należy zaliczyć **bardzo słabo rozwiniętą infrastrukturę techniczną**, a także **niewystarczająco rozwiniętą przedsiębiorczość i słabą ofertę inwestycyjną** oraz **słabo rozwiniętą infrastrukturę społeczno-kulturalną**. To wszystko wpływa na **niekorzystną strukturę dochodów i wydatków budżetu gminy**. Jako główne atuty tego obszar należy wskazać **położenie w najbliższym sąsiedztwie Obszaru Metropolitalnego Warszawy**, **korzystne wskaźniki demograficzne** oraz **potencjał wypoczynkowo-rekreacyjny**.

Konstrukcja celu głównego Gminy Poświętne wynika z analiz SWOT i SWOT/TOWS, które wskazują na przyjęcie strategii konkurencyjnej – minimalizacji wpływu i poprawy w zakresie największych słabości, przy maksymalnym wykorzystaniu głównych atutów. W związku z powyższym cel główny Strategii brzmi:

Wzrost jakości życia i integracji mieszkańców Gminy Poświętne dzięki zapewnieniu spójności terytorialnej poprzez rozwój infrastruktury technicznej, przedsiębiorczości i kapitału społecznego oraz zwiększeniu znaczenia Gminy jako obszaru atrakcyjnego dla inwestycji w sferze mieszkalnictwa i przedsiębiorczości.

Wykorzystanie kluczowych atutów występujących w Gminie Poświętne oraz zniwelowanie wpływu głównych słabości gminy będzie możliwe przy skorzystaniu z głównych szans rozwojowych: dostępności i aplikowaniu o środki z UE w latach 2014-2020 na realizację projektów rozwojowych oraz modzie na wypoczynek poza miastem i postępujących procesach suburbanizacyjnych.

Schemat 6. Koncepcja problemowa Strategii:

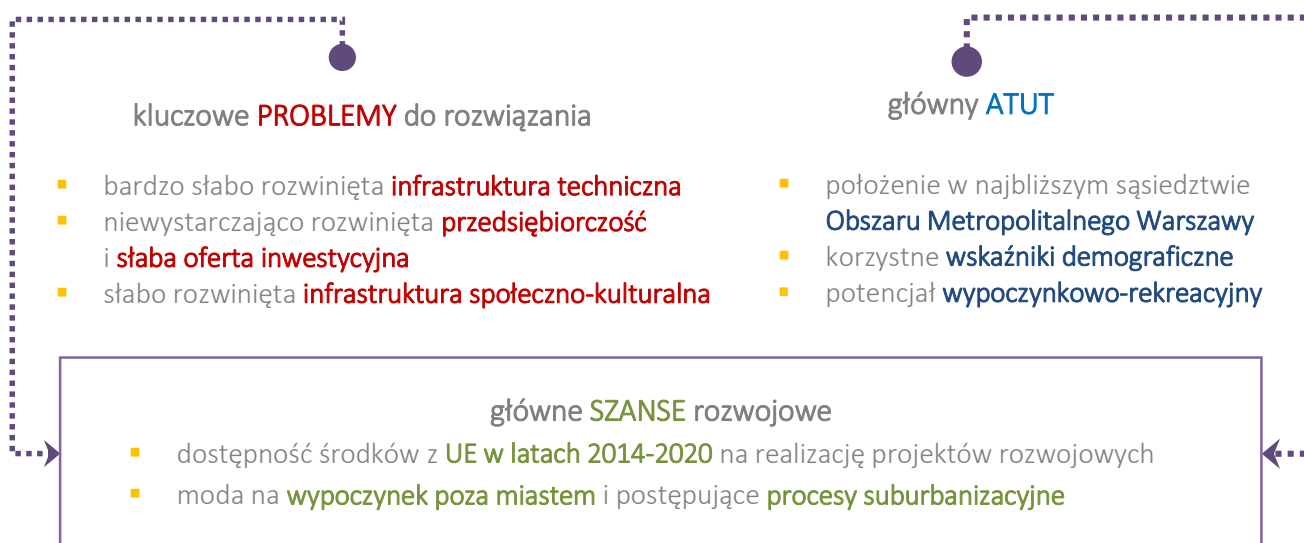

Źródło: opracowanie własne PARR.

Schemat 7. Definiowanie priorytetów rozwojowych Gminy Poświętne na podstawie kluczowych obszarów problemowych wynikających z analizy SWOT i SWOT/TOWS.



Źródło: opracowanie własne PARR.

W opinii mieszkańców, uczestniczących w konsultacjach społecznych, wszystkie zdefiniowane cztery strategiczne problemy w bardzo zbliżony sposób negatywnie wpływają na rozwój Gminy Poświętne. Szczegółowa analiza powiązań kluczowych problemów wykazała, że trzy z nich, tj.: bardzo słabo rozwinięta infrastruktura techniczna, niewystarczająco rozwinięta przedsiębiorczość i słaba oferta inwestycyjna oraz słabo rozwinięta infrastruktura społeczno-kulturalna bezpośrednio wpływają na czwarty problem jakim jest niekorzystna struktura dochodów i wydatków budżetu gminy. Poprzez silne występowanie na terenie Gminy Poświętne trzech w/w problemów, struktura budżetu gminy, uzyskiwane dochody własne oraz poziom i konstrukcja wydatków są niekorzystne i znacząco ograniczają możliwości rozwojowe. Omawiane powiązania zostały zaprezentowane w formie graficznej na poprzedniej stronie.

Trzy priorytety rozwojowe – wynikające z kluczowych problemów – są wyrazem ambicji władz i społeczności Gminy Poświętne. Skupiają się na chęci rozwiązania najbardziej palących problemów i potrzeb rozwojowych.

Schemat 8. 3 strategiczne problemowe obszary rozwoju Gminy Poświętne.



Źródło: opracowanie własne PARR.

Cel główny Strategii Rozwoju Gminy Poświętne 2016-2023 jest zgodny z celami głównymi / strategicznymi / misjami dokumentów wyższego rzędu.

Tabela 79. Zgodność celu głównego Strategii Rozwoju Gminy Poświętne na lata 2016-2023 z dokumentami strategicznymi wyższego rzędu.

Dokument strategiczny	Cel główny/ strategiczny
<i>Strategia Rozwoju Gminy Poświętne na lata 2016-2023</i>	<i>Wzrost jakości życia i integracji mieszkańców Gminy Poświętne dzięki zapewnieniu spójności terytorialnej poprzez rozwój infrastruktury technicznej, przedsiębiorczości i kapitału społecznego oraz zwiększeniu znaczenia Gminy jako obszaru atrakcyjnego dla inwestycji w sferze mieszkalnictwa i przedsiębiorczości.</i>
<i>Polska 2030</i>	<i>poprawa jakości życia Polaków (wzrost PKB na mieszkańca w relacji do najbogatszego państwa UE i zwiększenie spójności społecznej) dzięki stabilnemu, wysokiemu wzrostowi gospodarczemu, co pozwala na modernizację kraju.</i>
<i>Strategia Rozwoju Kraju 2020</i>	<i>II obszar strategiczny: Konkurencyjna gospodarka. III obszar strategiczny: Spójność społeczna i terytorialna.</i>
<i>Krajowa Strategia Rozwoju Regionalnego</i>	<i>Efektywne wykorzystywanie specyficznych regionalnych i innych terytorialnych potencjałów rozwojowych dla osiągnięcia celów rozwoju kraju – wzrostu, zatrudnienia i spójności w horyzoncie długookresowym.</i>
<i>Strategia Rozwoju Kapitału Ludzkiego 2020</i>	<i>Celem głównym strategii jest rozwijanie kapitału ludzkiego poprzez wydobywanie potencjałów osób tak, aby mogły one w pełni uczestniczyć w życiu społecznym, politycznym i ekonomicznym na wszystkich etapach życia.</i>
<i>Koncepcja Przestrzennego Zagospodarowania Kraju 2030</i>	<i>Efektywne wykorzystanie przestrzeni kraju i jej terytorialnie zróżnicowanych potencjałów rozwojowych dla osiągnięcia ogólnych celów rozwojowych – konkurencyjności, zwiększenia zatrudnienia, sprawności funkcjonowania państwa oraz spójności w wymiarze społecznym, gospodarczym i terytorialnym w długim okresie.</i>
<i>Strategia Rozwoju Kapitału Społecznego 2020</i>	<i>Wzmocnienie udziału kapitału społecznego w rozwoju społeczno-gospodarczym Polski.</i>
<i>Strategia Rozwoju Województwa Mazowieckiego 2030. Innowacyjne Mazowsze</i>	<i>Mazowsze to region spójny terytorialnie, konkurencyjny, innowacyjny z wysokim wzrostem gospodarczym i bardzo dobrymi warunkami życia jego mieszkańców.</i>
<i>Strategia Rozwoju Powiatu Wołomińskiego do 2025 roku</i>	<i>Powiat wołomiński, silny potencjałem tworzących go gmin, wspiera zrównoważony rozwój gospodarczy, społeczny i przestrzenny. Wykorzystując naturalne walory przyrodnicze, historyczne oraz kulturowe dba o rozwój turystyki.</i>

Źródło: opracowanie własne PARR.

Poszczególne priorytety rozwoju Gminy Poświętne są w pełni zgodne z celami kluczowych dokumentów wyższego rzędu, tj. ze *Strategią Rozwoju Województwa Mazowieckiego 2030* oraz ze *Strategią Rozwoju Powiatu Wołomińskiego do 2025 roku*. Poniżej zaprezentowano graficzny schemat powiązań.

Schemat 9. Zgodność priorytetów strategicznego rozwoju Gminy Poświętne ze Strategią Rozwoju Województwa Mazowieckiego 2030.



Źródło: opracowanie własne PARR.

Schemat 10. Zgodność priorytetów strategicznego rozwoju Gminy Poświętne ze Strategią Rozwoju Powiatu Wołomińskiego do 2025 roku.



Źródło: opracowanie własne PARR.

5. CELE SZCZEGÓŁOWE

Przy konstrukcji macierzy celów szczegółowych zastosowano metodę definiowania kluczowych obszarów dla poszczególnych poziomów: strategicznego i operacyjnego. Obszary strategiczne wynikają z określenia najważniejszych obszarów problemowych, które ograniczają konkurencyjność Gminy Poświętne i są największą potencjalną przeszkodą w rozwoju (priorytety). Punktem wyjścia określania koncepcji rozwoju są słabości Gminy ze względu na oparcie modelu na strategii konkurencyjnej, która wynika z przeprowadzonej analizy SWOT/TOWS.

I obszar problemowy to ROZWÓJ INFRASTRUKTURY TECHNICZNEJ I SPÓJNOŚCI TERYTORIALNEJ – poziom rozwoju infrastruktury technicznej jest największym problemem i wyzwaniem rozwojowym dla Gminy Poświętne. Uznali tak mieszkańcy podczas konsultacji społecznych (wyniki analizy SWOT), jak również w analizie RegioStrateg Poświętne pod względem infrastruktury technicznej zajęło, zarówno wśród gmin powiatu wołomińskiego, jak i gmin pokrewnych (o zbliżonej licznie mieszkańców), ostatnie miejsce. Wykorzystanie potencjału jakim dysponuje Gmina Poświętne: położenie w najbliższym sąsiedztwie Obszaru Metropolitalnego Warszawy (OMW) oraz potencjał wypoczynkowo-rekreacyjny, to aspekty, dzięki którym gmina może konkurować z innymi jednostkami pod względem atrakcyjności mieszkaniowej, stanowiąc dogodny „rynek” dla poszukujących mieszkań (szczególnie pod względem cenowym). Jednakże niezbędne w tym względzie są poważne i przemyślane inwestycje w infrastrukturę techniczną – w szczególności wodociągową oraz drogową i okołodrogową. Podniosą one jakość życia obecnych mieszkańców i zwiększą atrakcyjność terenów przeznaczonych pod zabudowę mieszkaniową. Istotna w rozwoju infrastruktury technicznej jest dbałość o środowisko naturalne, czyste powietrze oraz rozwiązania w zakresie gospodarki niskoemisyjnej. Wyraźne procesy suburbanizacyjne, zauważalne w gminach leżących w pobliżu Warszawy oraz wykorzystanie atutów jakimi dysponuje Poświętne również silnie przemawiają za istotnymi nakładami inwestycyjnymi w infrastrukturę techniczną. Konieczność zdecydowanej poprawy stanu infrastruktury technicznej w Gminie Poświętne prowadzi do sformułowania celu szczegółowego nr 1:

Cel szczegółowy 1:

Poprawa dostępności i spójności terytorialnej Gminy Poświętne poprzez zintegrowany rozwój infrastruktury technicznej w oparciu o zasady zrównoważonego rozwoju.

II obszar problemowy skupia się na aspekcie **NIEWYSTARCZAJĄCO ROZWIĄTEJ PRZEDSIĘBIORCZOŚĆ I SŁABEJ OFERCIE INWESTYCYJNEJ**. Rolniczy charakter obszaru wpływa na mniejszą ilość podmiotów gospodarczych. W przypadku jednostek samorządowych, na zwiększone środki finansowe w kluczowy sposób wpływa podatek od osób fizycznych (PIT) oraz podatek od nieruchomości, co związane jest z liczbą osób zamieszkujących dany teren oraz liczbą mikro, małych i średnich przedsiębiorstw. Brak systemu zachęt, brak wyznaczenia i uzbrojenia terenów inwestycyjnych oraz brak spójnej koncepcji zachęcania do zakładania i rozwoju działalności gospodarczej, m.in. poprzez spotkania informacyjne, doradcze i szkoleniowe w zakresie aplikowania o środki z UE, zakładania i prowadzenia firmy, to główne elementy składające się na występowanie niniejszego problemu w Gminie Poświętne. W związku z powyższym, cel szczegółowy nr 2 brzmi:

Cel szczegółowy 2:

Podniesienie atrakcyjności gospodarczej Gminy Poświętne poprzez wspieranie przedsiębiorczości i budowanie warunków do inwestycji.

III obszar problemowy dotyczy **ROZWOJU SPOŁECZNO-KULTURALNEGO** w Gminie Poświętne. Istotne jest stałe podwyższanie jakości życia obecnych mieszkańców, co w przyszłości może przyczynić się do zwiększonego zainteresowania ze strony potencjalnych chętnych do osiedlenia się na tym obszarze i promocji gminy pod tym względem (realna promocja walorów mieszkaniowych będzie możliwa dopiero po 2020 roku w wyniku realizacji intensywnego programu inwestycji w infrastrukturę techniczną). Bliskość Warszawy oraz bezpośrednie sąsiedztwo Obszaru Metropolitalnego Warszawy to aspekty, dzięki którym Poświętne może konkurować (głównie ceną gruntu) z innymi jednostkami pod względem atrakcyjności mieszkaniowej, stanowiąc dogodny „rynek” dla poszukujących mieszkań (w szczególności młodych małżeństw). Potencjał wynikający z bliskości stolicy kraju oraz innych ośrodków miejskich, powinien być wzmocniony poprzez poprawę infrastruktury i oferty edukacyjnej, sportowej, kulturalnej i zdrowotnej, a także wypoczynkowo-rekreacyjnej. Niezwykle cenne jest także zwiększenie konkurencyjności i zapewnienie wysokiego poziomu edukacji, w tym przedszkolnej, w racjonalnej sieci placówek bogatych w bazę dydaktyczno-oświatową. Aktywność mieszkańców powinna być realizowana poprzez uczestnictwo w organizacjach pozarządowych, współpracujących z władzami gminy. Współuczestnictwo mieszkańców wszystkich miejscowości w gminie w wydarzeniach o charakterze publicznym wpłynie pozytywnie na integrację społeczną. Walory endogeniczne i antropogeniczne Gminy Poświętne należy wzmocnić poprzez inwestycje w infrastrukturę wypoczynkowo-rekreacyjną, a także modernizację i rewitalizację miejsc użyteczności publicznej oraz o potencjalnych wartościach integracyjnych i społeczno-twórczych. W związku z powyższym, cel szczegółowy nr 3 brzmi:

Cel szczegółowy 3:

Wzrost jakości życia mieszkańców Gminy Poświętne poprzez rozwój kapitału ludzkiego i społecznego oraz podniesienie standardu usług edukacyjno-kulturalnych.

Schemat 11. Cele szczegółowe Strategii Rozwoju Gminy Poświętne na lata 2016-2023.

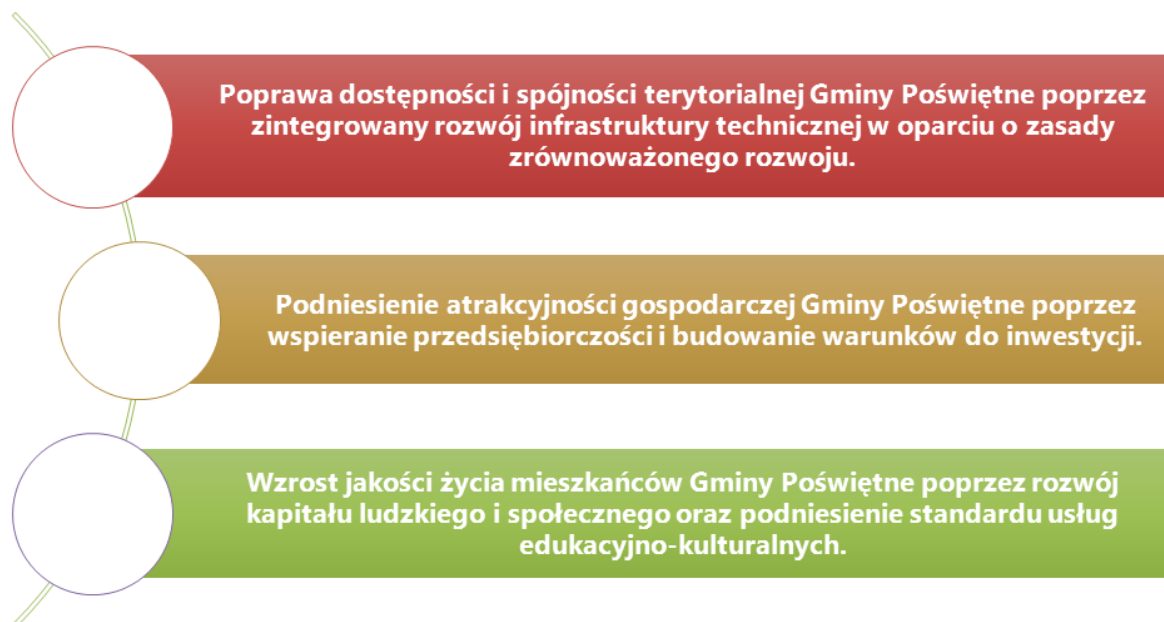

Źródło: opracowanie własne PARR.

Dzięki zdefiniowaniu **strategicznych obszarów problemowych (priorytetów)** możliwe stało się określenie **kierunków interwencji** – przypisanie celów szczegółowych (operacyjnych problemowych obszarów rozwoju).



Rozdział III.
Implementacja
Strategii Rozwoju

Schemat 12. Przyjęty model implementacji strategii.

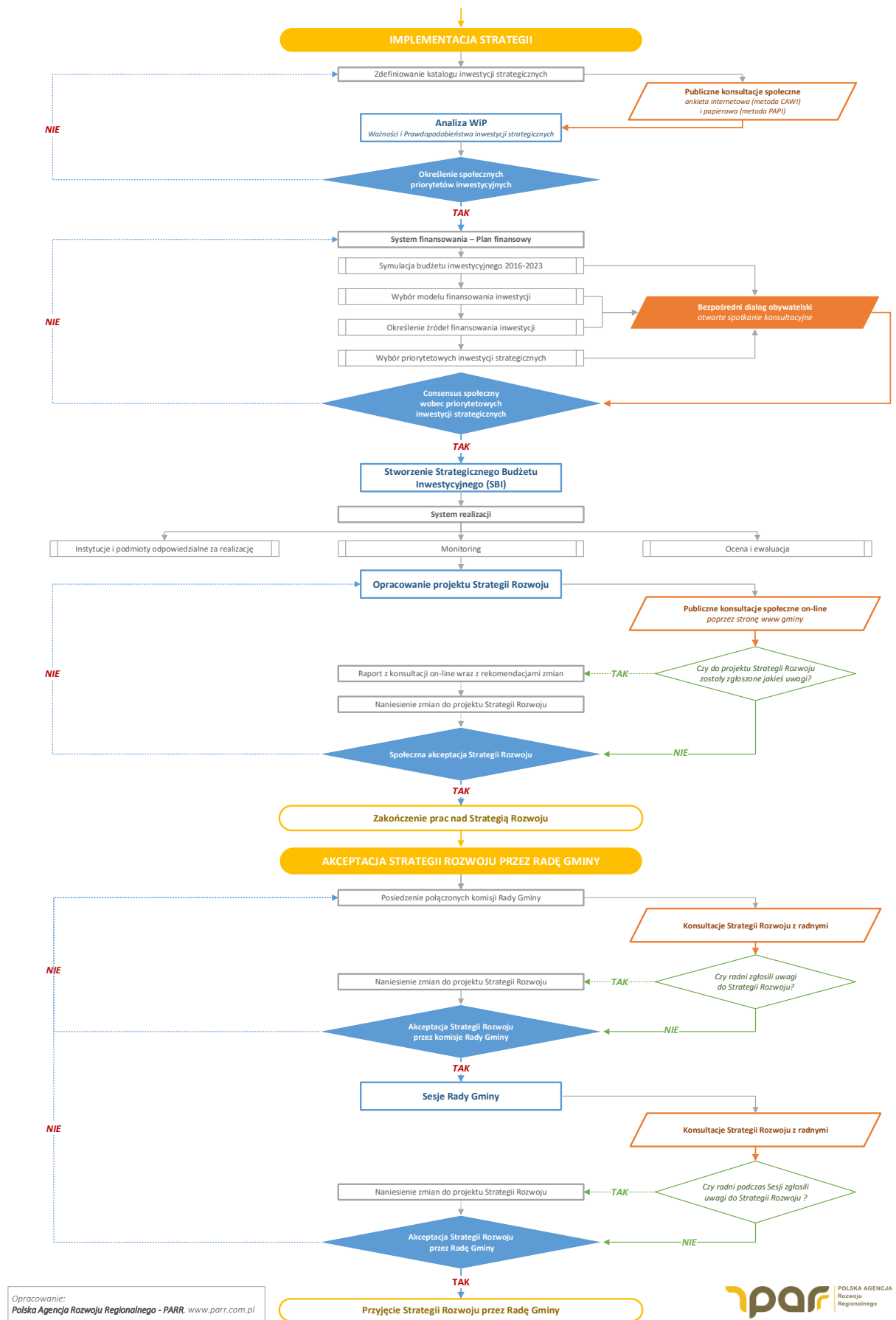

1. PRIORYTETY ORAZ KIERUNKI INTERWENCJI

Realizacja celów Strategii Rozwoju Gminy Poświętne będzie możliwa poprzez zaplanowanie priorytetów, które będą budowały sieć właściwych powiązań i będą wpływały na realizację celu głównego oraz celów szczegółowych. Z priorytetami integralnie związane są kierunki interwencji, które tworzą podejście wpływające na zwiększenie efektywności wdrożenia planowanych działań inwestycyjnych..

W przypadku **celu szczegółowego nr 1**, dotyczącego priorytetu jakim jest rozwój infrastruktury technicznej w Gminie Poświętne, jako **kierunki interwencji** należy wymienić:

- » **rozwój infrastruktury drogowej**, który przyczyni się do poprawy jakości życia mieszkańców poprzez budowę, rozbudowę i modernizację infrastruktury drogowej oraz bezpieczeństwa przy drogach. Poprawa stanu infrastruktury drogowej, a także budowa nowych dróg do terenów atrakcyjnych mieszkalnictwo (zasadne jest kosztem remontów obecnych dróg budowanie nowych „dróg do lasu” / „dróg w pole”, jeżeli stwarza to szanse na rozwój mieszkalnictwa na danym obszarze) znacząco podniesie atrakcyjność do zamieszkania na terenie Gminy Poświętne oraz bezpieczeństwo i komfort podróżowania na jej obszarze;
- » kompleksowy rozwój systemu zaopatrzenia mieszkańców w wodę sieci, a więc **budowy wodociągów** jest jedną z najpilniejszych potrzeb inwestycyjnych w Gminie Poświętne. Brak dostępu do wody pitnej z sieci to niezwykle istotny problem zarówno pod względem obecnej jakości życia mieszkańców, jak i atrakcyjności mieszkalniczej (możliwości przyciągania nowych). Również dla wielu firm brak wodociągu to istotny problem blokujący lub nawet uniemożliwiający rozwój;
- » **rozwój gospodarki ściekowej** – zarówno sieci kanalizacji sanitarnej, jak i nieobjętych siecią zbiorczą (przedomowe oczyszczalnie ścieków) – to także ważne wyzwanie rozwojowe, bowiem Gmina Poświętne nie ma dostępu do sieci kanalizacyjnej. Utrudnia to rozwój potencjału mieszkalniczego, jak i gospodarczego obszaru gminy;
- » **bezpieczeństwo około drogowe**, a więc budowa przy drogach chodników, oświetlenia, monitoringu czy też ścieżek rowerowych. Z jednej strony to podniesienie bezpieczeństwa, spadek liczby wypadków, a z drugiej wzrost atrakcyjności mieszkalniczej gminy;
- » **gospodarka niskoemisyjna** to taka działalność człowieka, która przynosi zysk inwestorom, wzrost gospodarczy krajowi i znaczną redukcję emisji CO₂³⁶. W Gminie Poświętne to przede wszystkim działania zmierzające do ograniczenia niskiej emisji z kotłowni i pieców węglowych.

Schemat 13. Priorytety i kierunki interwencji w celu szczegółowym nr 1.



Źródło: opracowanie własne PARR.

³⁶ Definicja za: A. Węglarz, Krajowa Agencja Poszanowania Energii S.A., www.kig.pl/files/Aktualnosci/Arkadiusz%20Węglarz.pdf.

Realizacja **celu szczegółowego nr 2**, nawiązującego do problemu rozwoju przedsiębiorczości, będzie możliwa dzięki takim **kierunkom interwencji**, jak:

- » **rozwój drobnej przedsiębiorczości** w Gminie Poświętne, który będzie możliwy przede wszystkim poprzez opracowanie systemu ulg dla przedsiębiorców i inwestorów, organizacji szkoleń z zakresu aplikowania o dodatkowe funduszy zewnętrzne oraz cyklicznych spotkań informacyjnych zachęcających do zakładania i rozwoju własnej firmy;
- » stworzenie odpowiednich warunków do inwestowania w gminie, w szczególności dzięki **wyznaczeniu i uzbrojeniu terenów inwestycyjnych**, a także wspomnianemu opracowaniu systemu ulg dla inwestorów. Dzięki rozbudowie infrastruktury technicznej oraz bliskości Warszawy istnieje szansa, że nastąpi wzrost zainteresowania lokowaniem inwestycji na terenie Gminy Poświętne.

Schemat 14. Priorytety i kierunki interwencji w celu szczegółowym nr 2.

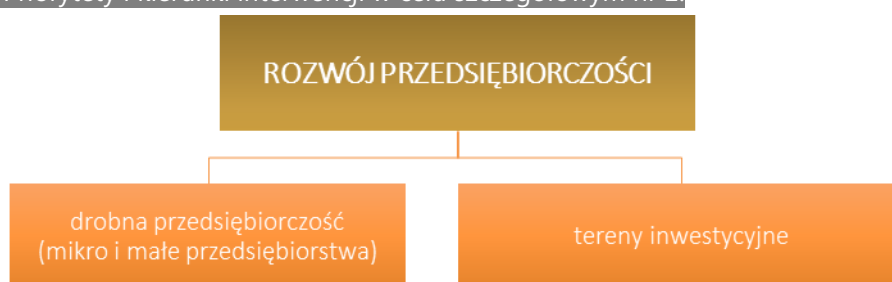

Źródło: opracowanie własne PARR.

Wdrożenie celu **szczęgółowego nr 3**, dotyczącego rozwoju społecznego-kulturalnego, odbędzie się dzięki takim **kierunkom interwencji**, jak:

- » **rozwój edukacji i wychowania przedszkolnego**, dzięki którym uczniowie szkół z terenu gminy otrzymają dostęp do bogatej oferty dydaktycznej oraz infrastruktury edukacyjnej, zaś rodzice będą mieli komfort pozostawienia dzieci w przedszkolu na czas pracy. Bardzo istotna jest racjonalizacja sieci szkół i ocena ekonomicznej zasadności funkcjonowania poszczególnych placówek. Wydatki na oświatę są bowiem jedynym obszarem, w którym Gmina Poświętne w krótkim okresie czasu może wygenerować oszczędności zwiększając swój budżet inwestycyjny i tym samym sposobność realizacji większej liczby projektów w zakresie infrastruktury technicznej (m.in. sieć wodociągowa, drogi). Ten kierunek interwencji będzie istotny, aby z jednej strony przyciągnąć na teren gminy nowych mieszkańców, z drugiej, aby racjonalizować wydatki budżetowe (zwiększając możliwości inwestycyjne). Dzięki wysokiemu poziomowi edukacji zwiększony zostanie także aspekt utożsamiania się uczniów z miejscem zamieszkania;
- » **aktywność społeczna** – dobra współpraca pomiędzy administracją samorządową a organizacjami pozarządowymi, w tym powierzanie zadań publicznych, przyczyni się do sprawniejszego funkcjonowania urzędu, jak i da możliwość samorealizacji osobom działającym w NGO's. Ważne w tym względzie jest zapewnienie odpowiedniej infrastruktury miejsc spotkań i integracji mieszkańców, umożliwiającej regularną i sprawną realizację planów i przedsięwzięć III sektora. Istotna jest także poprawa infrastruktury w tym zakresie, w tym dostosowanie budynków do potrzeb działalności kulturalnej. Będzie to skutkowało większą ilością wspólnych gminnych wydarzeń i inicjatyw kulturalnych. Obserwacja działalności innych samorządów pokazuje, że im większe nakłady na kulturę tym większa liczba społeczności i zaangażowanie w rozwój obszaru oraz lepsze więzi społeczne;

- » **rozbudowa oferty oraz infrastruktury sportowej** – poprzez powstanie różnego rodzaju obiektów i rozbudowę infrastruktury służącej rekreacji i sportowi, mieszkańcy będą mieli możliwość aktywnego wypoczynku na terenie gminy oraz rozwoju swoich umiejętności sportowych. Ważne w tym zakresie są także inwestycje w place zabaw dla dzieci, czy też siłownie na świeżym powietrzu. Inwestycje w sport są szansą na integrację mieszkańców i budowę spójności społecznej gminy. To także szansa na podniesienie walorów mieszkalcich obszaru. Rozbudowa infrastruktury sportowej przyczyni się do podniesienia komfortu życia mieszkańców;
- » poprawa jakości usług z zakresu **służby zdrowia**, w szczególności poprzez zapewnienie odpowiednich warunków lokalowych dla ośrodka zdrowia. Ważna jest również promocja i organizacja badań profilaktycznych wśród mieszkańców. Dostęp do wysokiej jakości usług opieki zdrowotnej to istotny element służący podniesieniu liczby mieszkańców gminy. Do najpilniejszych obszarów wsparcia w zakresie opieki zdrowotnej należy termomodernizacja ośrodka zdrowia;
- » **promocja walorów mieszkalcich** – kampania promocyjna skierowana zostanie przede wszystkim do mieszkańców Warszawy, ale również pobliskich ośrodków miejskich: Wołomin, Ząbki, Marki, Zielonka, Radzymin, Tłuszcz czy Kobylka. Dzięki temu przedsięwzięciu, wiadomość o atrakcyjnych terenach do zamieszkania trafi do określonej, precyzyjnie dobranej grupy odbiorców. Bliskość Warszawy oraz bezpośrednie sąsiedztwo Obszaru Metropolitalnego Warszawy to aspekty, dzięki którym Poświętne może konkurować (głównie ceną gruntu) z innymi jednostkami pod względem atrakcyjności mieszkaniowej, stanowiąc dogodny „rynek” dla poszukujących mieszkań (w szczególności młodych małżeństw). Jednakże realna promocja walorów mieszkalcich będzie możliwa dopiero po 2020 roku w wyniku realizacji intensywnego programu inwestycji w infrastrukturę techniczną.

Schemat 15. Priorytety i kierunki interwencji w celu szczegółowym nr 3.

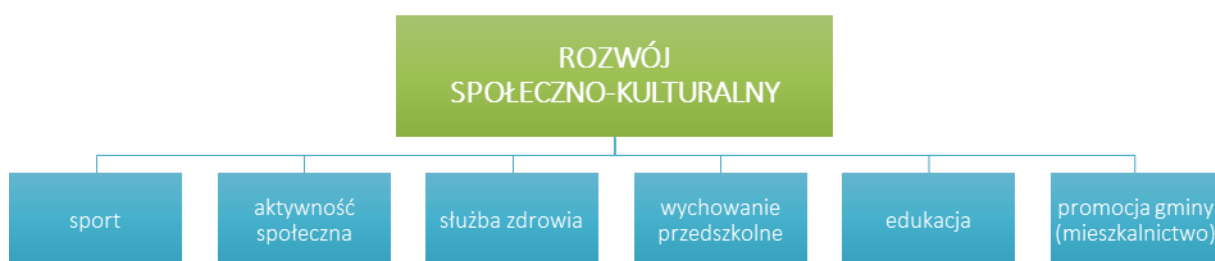

Źródło: opracowanie własne PARR.

Powyższe obszary interwencji stanowią podstawę do realizacji przedsięwzięć z funduszu sołectkiego.

Zgodnie z art. 1 ust. 6 Ustawy z dnia 21 lutego 2014 r. o funduszu sołectkim (Dz. U. z 2014 r., poz. 301): „Środki funduszu przeznacza się na realizację przedsięwzięć, które zgłoszone we wniosku, o którym mowa w art. 5, są zadaniami własnymi gminy, służą poprawie warunków życia mieszkańców i są zgodne ze strategią rozwoju gminy”.

Określone priorytety oraz kierunki interwencji tworzą ze sobą sieć powiązań, wpływając wzajemnie na siebie, m.in. rozwój infrastruktury technicznej przyczyni się do większego zainteresowania ze strony

przedsiębiorców i inwestorów. Dzięki realizacji tego zadania możliwe będzie jednak przede wszystkim przedstawienie oferty wyposażonych w podstawowe media terenów i przeprowadzenie kampanii promocyjnej zachęcającej do zamieszkania na terenie Gminy Poświętne. Infrastruktura techniczna to rozwój placówek kulturalnych i oświatowych, a także lepszy standard i większa ilość obiektów z zakresu wypoczynku i rekreacji. Wreszcie, rozbudowa infrastruktury technicznej to większa dbałość o środowisko oraz umożliwienie wprowadzenia rolnictwa ekologicznego oraz inwestycji w zakresie OZE.

Inwestorzy oraz przedsiębiorcy chętniej zainteresują się ulokowaniem kapitału i działalności gospodarczej na obszarze, gdzie o wysokiej jakości życia i zadowoleniu z życia świadczy dobrze rozwinięta infrastruktura techniczna, kulturalno-oświatowa i sportowo-rekreacyjna oraz bogata oferta w zakresie szeroko rozumianego wypoczynku. Dobrze wyedukowani mieszkańcy oraz cykliczne organizowanie spotkań informacyjnych w temacie zakładania i prowadzenia przedsiębiorstw będą stanowiły wartość dodaną dla potencjalnych inwestorów. Czyste środowisko dzięki wsparciu rozwiązań w zakresie gospodarki niskoemisyjnej to także duża zachęta dla inwestycji w zakresie OZE.

Dobór celów szczegółowych oraz priorytetów i kierunków interwencji tworzy sieć wzajemnych powiązań i oddziaływań, które w sposób holistyczny będą wpływały na realizację celu głównego Strategii.

Zarówno priorytety, jak i kierunki interwencji, zostały opracowane przez mieszkańców Gminy Poświętne w ramach warsztatów przeprowadzonych w trakcie procesu dialogu obywatelskiego (konsultacji społecznych).

Dla poprawnego rozwoju gminy konieczne jest realizowanie inwestycji, które będą służyły poprawie sytuacji społeczno-gospodarczej. Gmina Poświętne planuje takie działania, które przyniosłyby wymierne efekty, nie tylko tuż po zakończeniu realizacji zadania, ale także w dłuższym okresie czasu.

Do każdego ze zdefiniowanych priorytetów oraz kierunków interwencji przypisane zostały działania inwestycyjne, które Gmina Poświętne zamierza zrealizować, celem poprawy zauważonych problemów i realizacji określonych celów.

Cel Szczegółowy 1: Poprawa dostępności i spójności terytorialnej Gminy Poświętne poprzez zintegrowany rozwój infrastruktury technicznej w oparciu o zasady zrównoważonego rozwoju.

PRIORYTET: ROZWÓJ INFRASTRUKTURY TECHNICZNEJ I SPÓJNOŚCI TERYTORIALNEJ

Kierunek interwencji: infrastruktura drogowa

Działania inwestycyjne:

- Modernizacja drogi Laskowizna – Czubajowizna,
- Modernizacja drogi Nowe Ręczaje,
- Modernizacja drogi Nadbiel – Czubajowizna,
- Przebudowy i remonty dróg istniejących.

Kierunek interwencji: wodociągi**Działania inwestycyjne:**

- Opracowanie dokumentacji projektowo-kosztorysowej i wykonanie odcinka sieci wodociągowej w miejscowościach: Kolno, Ręczaje Nowe, Ręczaje Polskie, Wola Cygowska – Helenów – Stróżki – Poświętne, Cygów – Jadwiniew, Poświętne – Choiny.

Kierunek interwencji: kanalizacja**Działania inwestycyjne:**

- Budowa przydomowych oczyszczalni ścieków.

Kierunek interwencji: bezpieczeństwo około drogowe**Działania inwestycyjne:**

- Wykonanie chodnika w miejscowości Wólka Dąbrowicka,
- Wykonanie chodników przy głównych drogach powiatowych jako współudział w finansowaniu z powiatem wołomińskim,
- Utworzenie ścieżki rowerowej przy współpracy ze starostwem powiatowym na terenie gminy Poświętne szlakiem ciekawych miejsc turystyczno-kulturowych.

Kierunek interwencji: gospodarka niskoemisyjna**Działania inwestycyjne:**

- Wymiana i modernizacja oświetlenia ulicznego na energooszczędne,
- Termomodernizacja kotłowni węglowych – w budynkach szkolnych,
- Termomodernizacja kotłowni węglowych – wsparcie finansowe dla mieszkańców Gminy Poświętne.

W zakresie priorytetu rozwój infrastruktury technicznej istotne są również **działania lobbingsowe** na rzecz następującego działania inwestycyjnego:

- Poprawa dostępności mieszkańców i budynków użyteczności publicznej do gazu ziemnego, w wyniku realizacji inwestycji realizowanych przez zewnętrznego inwestora (spółkę gazową).

Cel szczegółowy 2: Podniesienie atrakcyjności gospodarczej Gminy Poświętne poprzez wspieranie przedsiębiorczości i budowanie warunków do inwestycji.

PRIORYTET: ROZWÓJ PRZEDSIĘBIORCZOŚCI**Kierunek interwencji: drobna przedsiębiorczość (mikro i małe przedsiębiorstwa)****Działania inwestycyjne:**

- Wprowadzenie systemu ulg dla inwestorów i przedsiębiorców (związanych z tworzeniem nowych miejsc pracy),
- Wspieranie i promocja lokalnych przedsiębiorców,
- Organizowanie szkoleń dla przedsiębiorców lub chcących założyć działalność,
- Szkolenia i spotkania informacyjne zachęcające do aplikowania o środki z UE.

Kierunek interwencji: tereny inwestycyjne

Działania inwestycyjne:

- Utworzenie strefy ekonomicznej ze wskazaniem terenów inwestycyjnych.

Cel Szczegółowy 3: Wzrost jakości życia mieszkańców Gminy Poświętne poprzez rozwój kapitału ludzkiego i społecznego oraz podniesienie standardu usług edukacyjno-kulturalnych.

PRIORYTET: ROZWÓJ SPOŁECZNO-KULTURALNY

Kierunek interwencji: edukacja i wychowanie przedszkolne

Działania inwestycyjne:

- Stworzenie dodatkowych miejsc dla dzieci w wieku przedszkolnym poprzez utworzenie placówek przedszkolnych publicznych i niepublicznych,
- Wsparcie zajęć pozalekcyjnych,
- Stworzenie dogodnych miejsc dla dzieci niepełnosprawnych,
- Stworzenie i rozwój systemu zajęć pozalekcyjnych.

Kierunek interwencji: aktywność społeczna

Działania inwestycyjne:

- Wspieranie i promocja organizacji zrzeszających twórców ludowych lokalnych,
- Utrzymanie i dofinansowanie istniejących świetlic wiejskich,
- Modernizacja stanu bazy świetlic, miejsc spotkań i integracji mieszkańców.

Kierunek interwencji: sport

Działania inwestycyjne:

- Rozbudowanie i modernizacja ogólnodostępnej bazy sportowej na terenie szkół,
- Dofinansowanie imprez sportowych i działalności sportowej szkół.

Kierunek interwencji: służba zdrowia

Działania inwestycyjne:

- Termomodernizacja ośrodka zdrowia wraz z remontem,
- Dopuszczenie ośrodka zdrowia i gabinetów lekarskich w szkołach,
- Rozszerzenie usług medycznych, dodatkowe badania specjalistyczne.

Kierunek interwencji: promocja gminy (mieszkalnictwo)

Działania inwestycyjne:

- Stworzenie marki promocyjnej Gminy Poświętne związanej z atrakcyjnością mieszkaliczą (zachęcającą do osiedlania się na terenie gminy),
- System Informacji Gminnej (SIG) – oznakowanie budynków użyteczności publicznej oraz ciekawych miejsc historycznych, przyrodniczych, krajobrazowych itd.

2. ANALIZA WiP: WAŻNOŚCI (ISTOTNOŚCI) I PRAWDOPODOBIENSTWA

2.1. Metodologia analizy WiP

W analizie **Ważności (istotności)** i **Prawdopodobieństwa (WiP)** działań inwestycyjnych (DI) w ramach poszczególnych celów szczegółowych ocenie poddaje się zarówno ważność poszczególnych inwestycji, jak i szanse na ich realizację w przyjętym horyzoncie czasu – do roku 2023.

Ważność była oceniana w skali od 0 do 10, gdzie 0 oznaczało, że dane działanie inwestycyjne jest całkowicie nieważne, natomiast 10, że jest niezwykle istotne. Ocena od 0 do 5 oznaczała, że inwestycja jest mało ważna, a powyżej 5, że jest istotna. Prawdopodobieństwo realizacji określonych działań inwestycyjnych oceniano posługując się skalą od 0% (brak prawdopodobieństwa realizacji inwestycji) do 100% (całkowita pewność, że inwestycja zostanie zrealizowana). Tym samym na osi od 0% do 50% lokowały się inwestycje mało prawdopodobne do realizacji, a powyżej 50% wysoce prawdopodobne. Uzyskane w ten sposób oceny każdego działania inwestycyjnego pozwoliły umieścić je na dwuwymiarowej siatce podzielonej na cztery obszary.

Schemat 16. Dwuwymiarowa macierz z czterema obszarami interpretacyjnymi analizy WiP.

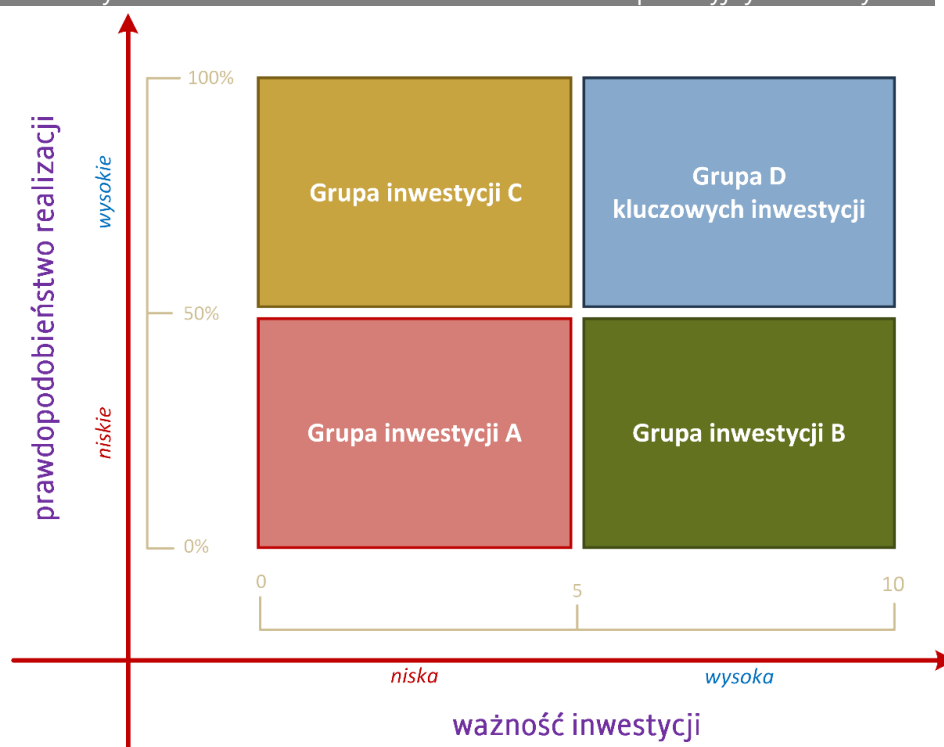

Źródło: opracowanie własne PARR.

Linie wewnątrz macierzy wyznaczają cztery obszary o różnej interpretacji analizy WiP. Obszar „A” skupia te działania, których prawdopodobieństwo realizacji ocenione zostało jako mało ważne i z niewielkimi szansami

na wdrożenie. W obszarze „B” znajdują się te działania inwestycyjne, które uczestnicy konsultacji społecznych uznali za bardzo ważne, ale niestety o małej szansie na realizację. Działania z obszaru „C” mają duże prawdopodobieństwo realizacji, ale nie mają one wielkiego znaczenia dla rozwoju społeczno-gospodarczego gminy. W obszarze „D” znajdują się działania bardzo ważne i z dużymi szansami na ich realizację. Dodatkowo, aby zawęzić zakres priorytetyzacji strategicznych działań inwestycyjnych wprowadzono szczególnie ważne i prawdopodobne działania, które mieszczą się w przedziale: ważność 7-10, prawdopodobieństwo 70%-100%. Określono również działania inwestycyjne najmniej akceptowalne: ważność 0-3, prawdopodobieństwo 0-30%.

2.2. Analiza WiP dla Gminy Poświętne

W analizie WiP mieszkańcy Gminy Poświętne ocenili ważność (istotność) i prawdopodobieństwo realizacji inwestycji planowanych przez władze Gminy. Każde z działań zostało umieszczone w jednym z trzech obszarów strategicznych, odpowiadających celom strategicznym – rozwój infrastruktury technicznej i spójności terytorialnej, rozwój przedsiębiorczości oraz rozwój społeczno-kulturalny. Poszczególnym zadaniom przypisane zostały stałe numery (DI), ułatwiające późniejszą identyfikację działań.

W obszarze dotyczącym rozwoju infrastruktury technicznej i spójności terytorialnej znalazło się 12 działań, w obszarze rozwój przedsiębiorczości – 4 zadania oraz rozwój społeczno-kulturalnym – 10 przedsięwzięć.

Tabela 80. Wykaz strategicznych działań inwestycyjnych wraz z priorytetami (obszarami strategicznymi).

inwestycja	obszar strategiczny
Modernizacja drogi Laskowizna – Czubajowizna	rozwój infrastruktury technicznej i spójności terytorialnej
Modernizacja drogi Nowe Ręczaje	rozwój infrastruktury technicznej i spójności terytorialnej
Modernizacja drogi Nadbiel – Czubajowizna	rozwój infrastruktury technicznej i spójności terytorialnej
Przebudowy i remonty dróg istniejących	rozwój infrastruktury technicznej i spójności terytorialnej
Opracowanie dokumentacji projektowo-kosztorysowej i wykonanie odcinka sieci wodociągowej w miejscowościach: Kolno, Ręczaje Nowe, Ręczaje Polskie, Wola Cygowska – Helenów – Stróżki – Poświętne, Cygów – Jadwiniew, Poświętne – Choiny	rozwój infrastruktury technicznej i spójności terytorialnej
Budowa przydomowych oczyszczalni ścieków	rozwój infrastruktury technicznej i spójności terytorialnej
Wykonanie chodnika w miejscowości Wólka Dąbrowicka	rozwój infrastruktury technicznej i spójności terytorialnej
Wykonanie chodników przy głównych drogach powiatowych jako współudział w finansowaniu z powiatem wołomińskim	rozwój infrastruktury technicznej i spójności terytorialnej
Wymiana i modernizacja oświetlenia ulicznego na energooszczędne	rozwój infrastruktury technicznej i spójności terytorialnej
Termomodernizacja kotłowni węglowych – w budynkach szkolnych	rozwój infrastruktury technicznej i spójności terytorialnej
Termomodernizacja kotłowni węglowych – wsparcie finansowe dla mieszkańców Gminy Poświętne	rozwój infrastruktury technicznej i spójności terytorialnej
Utworzenie ścieżki rowerowej przy współpracy ze starostwem powiatowym na terenie gminy Poświętne szlakiem ciekawych miejsc turystyczno-kulturowych	rozwój infrastruktury technicznej i spójności terytorialnej
Wspieranie i promocja lokalnych przedsiębiorców	rozwój przedsiębiorczości

inwestycja	obszar strategiczny
Wprowadzenie systemu ulg dla przedsiębiorców i inwestorów (związanych z tworzeniem nowych miejsc pracy)	rozwój przedsiębiorczości
Organizowanie szkoleń dla przedsiębiorców lub chcących założyć działalność	rozwój przedsiębiorczości
Utworzenie strefy ekonomicznej ze wskazaniem terenów inwestycyjnych	rozwój przedsiębiorczości
Rozbudowanie i modernizacja ogólnodostępnej bazy sportowej na terenie szkół	rozwój społeczno-kulturalny
Dofinansowanie imprez sportowych i działalności sportowej szkół	rozwój społeczno-kulturalny
Wspieranie i promocja organizacji zrzeszających twórców ludowych lokalnych	rozwój społeczno-kulturalny
Utrzymanie i dofinansowanie istniejących świetlic wiejskich	rozwój społeczno-kulturalny
Termomodernizacja ośrodka zdrowia wraz z remontem	rozwój społeczno-kulturalny
Doposażenie ośrodka zdrowia i gabinetów lekarskich w szkołach	rozwój społeczno-kulturalny
Rozszerzenie usług medycznych, dodatkowe badania specjalistyczne	rozwój społeczno-kulturalny
Stworzenie dodatkowych miejsc dla dzieci w wieku przedszkolnym poprzez utworzenie placówek przedszkolnych publicznych i niepublicznych	rozwój społeczno-kulturalny
Wsparcie zajęć pozalekcyjnych	rozwój społeczno-kulturalny
Stworzenie dogodnych miejsc dla dzieci niepełnosprawnych	rozwój społeczno-kulturalny

Źródło: opracowanie własne PARR.

Zgodnie z przyjętą metodologią mieszkańcy mieli możliwość wyrażenia subiektywnej opinii na temat strategicznych działań inwestycyjnych, poprzez ankietę on-line (metoda CAWI) ocenili poszczególne inwestycje pod kątem ich ważności w skali 0-10 oraz prawdopodobieństwa realizacji w skali 0-100%. Opinia mieszkańców umożliwiła opracowanie **indexu WiP**. Stanowi on iloczyn oceny i prawdopodobieństwa, wskazując **poziom akceptacji społecznej** dla poszczególnych działań inwestycyjnych.

Tabela 81. Interpretacja indexu WiP (akceptacji społecznej dla działań inwestycyjnych).

kolor	Wartość indexu WiP	interpretacja
	7.00 – 10.00	całkowita akceptacja społeczna
	5.00 – 6.99	bardzo duża akceptacja społeczna
	3.00 – 4.99	duża akceptacja społeczna
	2.00 – 2.99	umiarkowana akceptacja społeczna
	1.00 – 1.99	niska akceptacja społeczna
	0.00 – 0.99	brak akceptacji społecznej

Źródło: opracowanie własne PARR.

Tabela 82. Index WiP w obszarze dotyczącym rozwoju infrastruktury technicznej i spójności terytorialnej.

miejsce	inwestycja	nr działania inwestycyjnego	ważność	prawdopodobieństwo	Index WiP
1 miejsce	Opracowanie dokumentacji projektowo-kosztorysowej i wykonanie odcinka sieci wodociągowej w miejscowościach: Kolno, Ręczaje Nowe, Ręczaje Polskie, Wola Cygowska – Helenów – Stróżki – Poświętne, Cygów – Jadwiniew, Poświętne – Choiny	DI_5	6,9	61%	4,2
2 miejsce	Przebudowy i remonty dróg istniejących	DI_4	7,6	50%	3,8
3 miejsce	Wykonanie chodników przy głównych drogach powiatowych jako współudział w finansowaniu z powiatem wołomińskim	DI_8	6,9	51%	3,5
4 miejsce	Termomodernizacja kotłowni węglowych – w budynkach szkolnych	DI_10	5,3	44%	2,4
5 miejsce	Wymiana i modernizacja oświetlenia ulicznego na energooszczędne	DI_9	5,7	39%	2,2
6 miejsce	Modernizacja drogi Nowe Ręczaje	DI_2	4,3	40%	1,7
7 miejsce	Utworzenie ścieżki rowerowej przy współpracy ze starostwem powiatowym na terenie gminy Poświętne szlakiem ciekawych miejsc turystyczno-kulturowych	DI_12	5,4	31%	1,7
8 miejsce	Budowa przydomowych oczyszczalni ścieków	DI_6	6,1	28%	1,7
9 miejsce	Modernizacja drogi Laskowizna – Czubajowizna	DI_1	3,6	35%	1,2
10 miejsce	Termomodernizacja kotłowni węglowych – wsparcie finansowe dla mieszkańców Gminy Poświętne	DI_11	4,5	23%	1,0
11 miejsce	Modernizacja drogi Nadbiel – Czubajowizna	DI_3	3,1	32%	1,0
12 miejsce	Wykonanie chodnika w miejscowości Wólka Dąbrowicka	DI_7	2,1	32%	0,7

Źródło: opracowanie własne PARR.

Najwyższy indeks WiP w obszarze dotyczącym rozwoju infrastruktury technicznej i spójności terytorialnej otrzymała inwestycja dotycząca **opracowania dokumentacji projektowo-kosztorysowej i wykonanie odcinka sieci wodociągowej w miejscowościach: Kolno, Ręczaje Nowe, Ręczaje Polskie, Wola Cygowska – Helenów – Stróżki – Poświętne, Cygów – Jadwiniew, Poświętne – Choiny**. Dużą akceptacją społeczną uzyskały również:

- Przebudowy i remonty dróg istniejących,
- Wykonanie chodników przy głównych drogach powiatowych jako współudział w finansowaniu z powiatem wołomińskim.

Umiarkowaną akceptację społeczną zyskały:

- Termomodernizacja kotłowni węglowych – w budynkach szkolnych,
- Wymiana i modernizacja oświetlenia ulicznego na energooszczędne.

Negatywnym zjawiskiem jest to, że 5 inwestycji uzyskało niską akceptację społeczną, a 2 inwestycje, praktycznie nie mają akceptacji społecznej osób, które wzięły udział w badaniu CAWI. Były to:

- ✘ Termomodernizacja kotłowni węglowych – w budynkach szkolnych,
- ✘ Wymiana i modernizacja oświetlenia ulicznego na energooszczędne,
- ✘ Modernizacja drogi Nowe Ręczaje,
- ✘ Utworzenie ścieżki rowerowej przy współpracy ze starostwem powiatowym na terenie gminy Poświętne szlakiem ciekawych miejsc turystyczno-kulturowych,
- ✘ Budowa przydomowych oczyszczalni ścieków,
- ✘ Modernizacja drogi Laskowizna – Czubajowizna,
- ✘ Termomodernizacja kotłowni węglowych – wsparcie finansowe dla mieszkańców Gminy Poświętne,
- ✘ Modernizacja drogi Nadbiel – Czubajowizna,
- ✘ Wykonanie chodnika w miejscowości Wólka Dąbrowicka.

Wykres 125. Szczegółowa macierz działań inwestycyjnych w obszarze rozwój infrastruktury technicznej i spójności terytorialnej.

SZCZEGÓŁOWA MACIERZ INWESTYCJI: OBSZAR ROZWÓJ INFRASTRUKTURY TECHNICZNEJ I SPÓJNOŚCI TERYTORIALNEJ

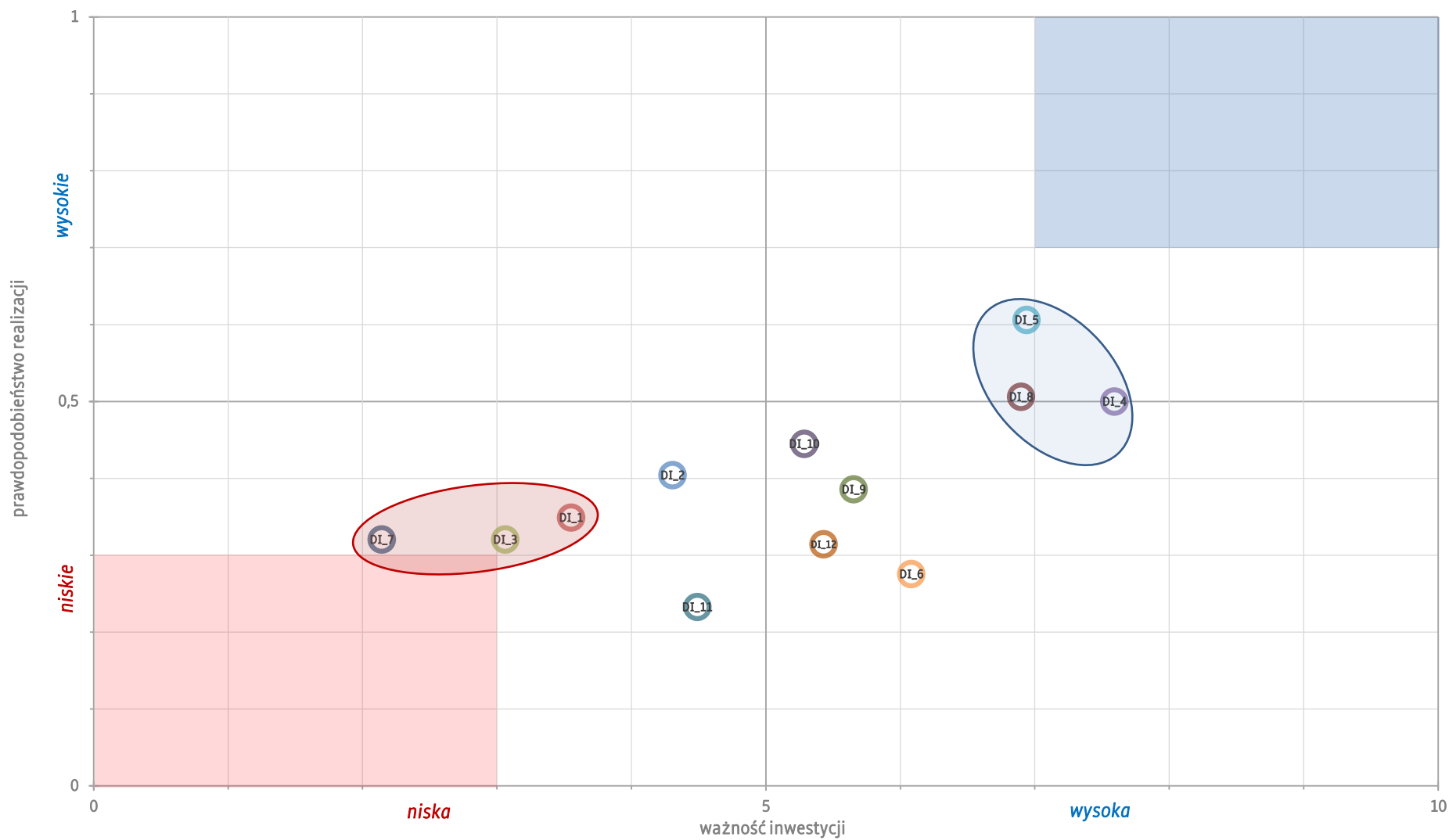

Źródło: opracowanie własne PARR.

Tabela 83. Index WiP w obszarze dotyczącym rozwoju przedsiębiorczości.

miejsce	inwestycja	nr działania inwestycyjnego	ważność	prawdopodobieństwo	Index WiP
1 miejsce	Wspieranie i promocja lokalnych przedsiębiorców	DI_13	7,3	35%	2,6
2 miejsce	Wprowadzenie systemu ulg dla przedsiębiorców i inwestorów (związanych z tworzeniem nowych miejsc pracy)	DI_14	7,1	33%	2,3
3 miejsce	Utworzenie strefy ekonomicznej ze wskazaniem terenów inwestycyjnych	DI_16	7,1	32%	2,3
4 miejsce	Organizowanie szkoleń dla przedsiębiorców lub chcących założyć działalność	DI_15	5,2	36%	1,9

Źródło: opracowanie własne PARR.

► STRATEGIA ROZWOJU GMINY POŚWIĘTNE NA LATA 2016-2023

Najwyższe indeks WiP (wysoka ważność, ale niskie prawdopodobieństwo) w obszarze dotyczącym przedsiębiorczości otrzymały inwestycje:

- Wspieranie i promocja lokalnych przedsiębiorców,
- Wprowadzenie systemu ulg dla przedsiębiorców i inwestorów (związanych z tworzeniem nowych miejsc pracy),
- Utworzenie strefy ekonomicznej ze wskazaniem terenów inwestycyjnych.

W/w inwestycje posiadają umiarkowaną akceptację społeczną.

Nieco zaskakująco niską akceptację społeczną uzyskało przedsięwzięcie:

- ✘ Organizowanie szkoleń dla przedsiębiorców lub chcących założyć działalność.

Wykres 126. Szczegółowa macierz działań inwestycyjnych w obszarze rozwój przedsiębiorczości.

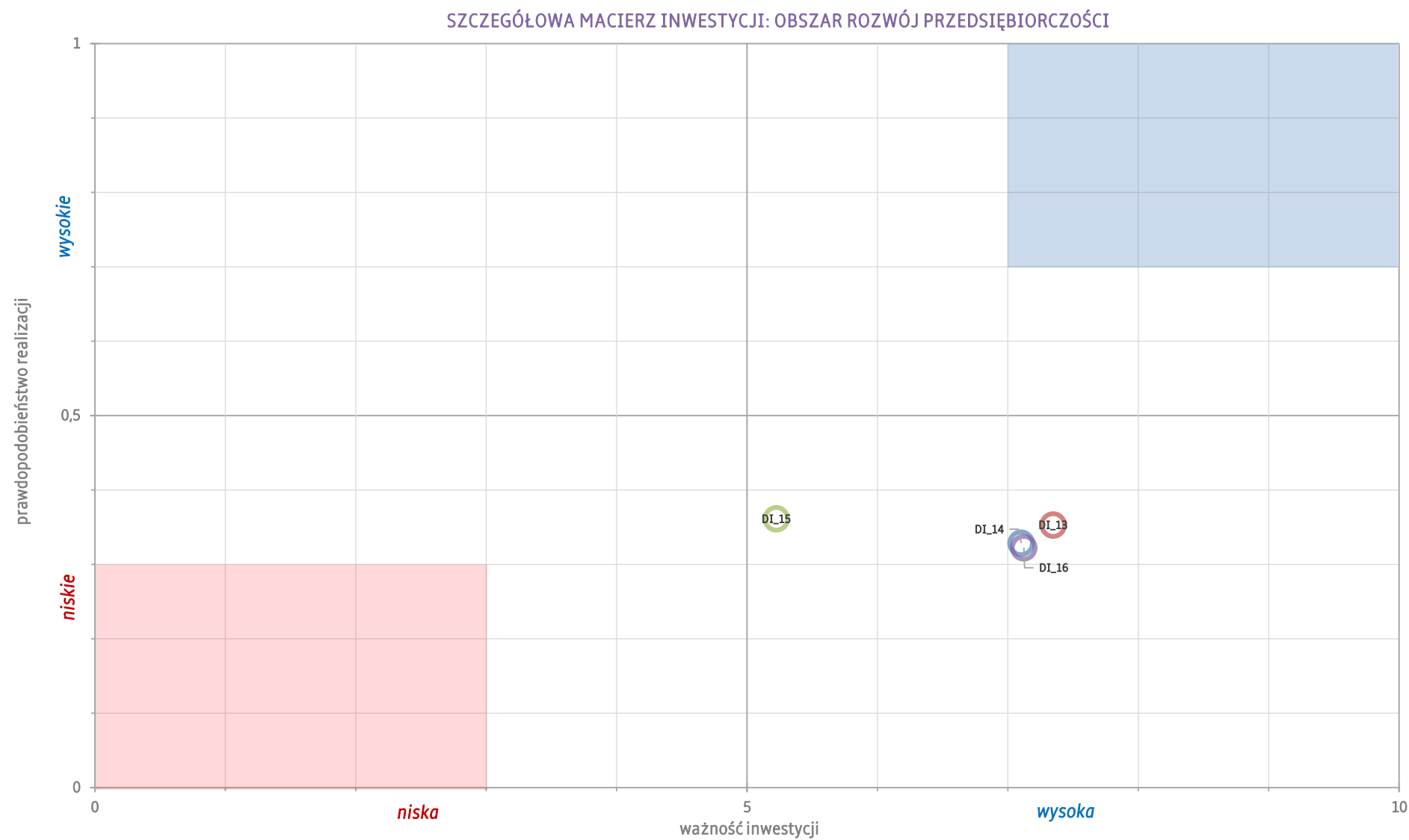

Źródło: opracowanie własne PARR.

Tabela 84. Index WiP w obszarze dotyczącym rozwoju społeczno-kulturalnego.

miejsce	inwestycja	nr działania inwestycyjnego	ważność	prawdopodobieństwo	Index WiP
1 miejsce	Stworzenie dodatkowych miejsc dla dzieci w wieku przedszkolnym poprzez utworzenie placówek przedszkolnych publicznych i niepublicznych	DI_24	7,8	39%	3,0
2 miejsce	Wsparcie zajęć pozalekcyjnych	DI_25	7,0	39%	2,8
3 miejsce	Dofinansowanie imprez sportowych i działalności sportowej szkół	DI_18	6,4	40%	2,6
4 miejsce	Termomodernizacja ośrodka zdrowia wraz z remontem	DI_21	6,7	39%	2,6
5 miejsce	Rozszerzenie usług medycznych, dodatkowe badania specjalistyczne	DI_23	7,2	35%	2,5
6 miejsce	Doposażenie ośrodka zdrowia i gabinetów lekarskich w szkołach	DI_22	7,3	34%	2,5
7 miejsce	Utrzymanie i dofinansowanie istniejących świetlic wiejskich	DI_20	6,1	38%	2,3
8 miejsce	Rozbudowanie i modernizacja ogólnodostępnej bazy sportowej na terenie szkół	DI_17	6,8	32%	2,2
9 miejsce	Stworzenie dogodnych miejsc dla dzieci niepełnosprawnych	DI_26	6,8	28%	1,9
10 miejsce	Wspieranie i promocja organizacji zrzeszających twórców ludowych lokalnych	DI_19	3,8	21%	0,8

Źródło: opracowanie własne PARR.

Najwyższy indeks WiP (wysoka ważność, ale niskie prawdopodobieństwo realizacji) w obszarze dotyczącym rozwoju społeczno-kulturalnego otrzymała inwestycja:

- Stworzenie dodatkowych miejsc dla dzieci w wieku przedszkolnym poprzez utworzenie placówek przedszkolnych publicznych i niepublicznych.

Umiarkowaną akceptację społeczną uzyskały inwestycje:

- Wsparcie zajęć pozalekcyjnych,
- Dofinansowanie imprez sportowych i działalności sportowej szkół,
- Termomodernizacja ośrodka zdrowia wraz z remontem,
- Rozszerzenie usług medycznych, dodatkowe badania specjalistyczne,
- Dopuszczenie ośrodka zdrowia i gabinetów lekarskich w szkołach,
- Utrzymanie i dofinansowanie istniejących świetlic wiejskich,
- Rozbudowanie i modernizacja ogólnodostępnej bazy sportowej na terenie szkół.

Jako mało prawdopodobne i mało ważne mieszkańcy Gminy Poświętne uznali działanie:

- ✘ Wspieranie i promocja organizacji zrzeszających twórców ludowych lokalnych.

Wykres 127. Szczegółowa macierz działań inwestycyjnych w obszarze rozwój społeczno-kulturalny.

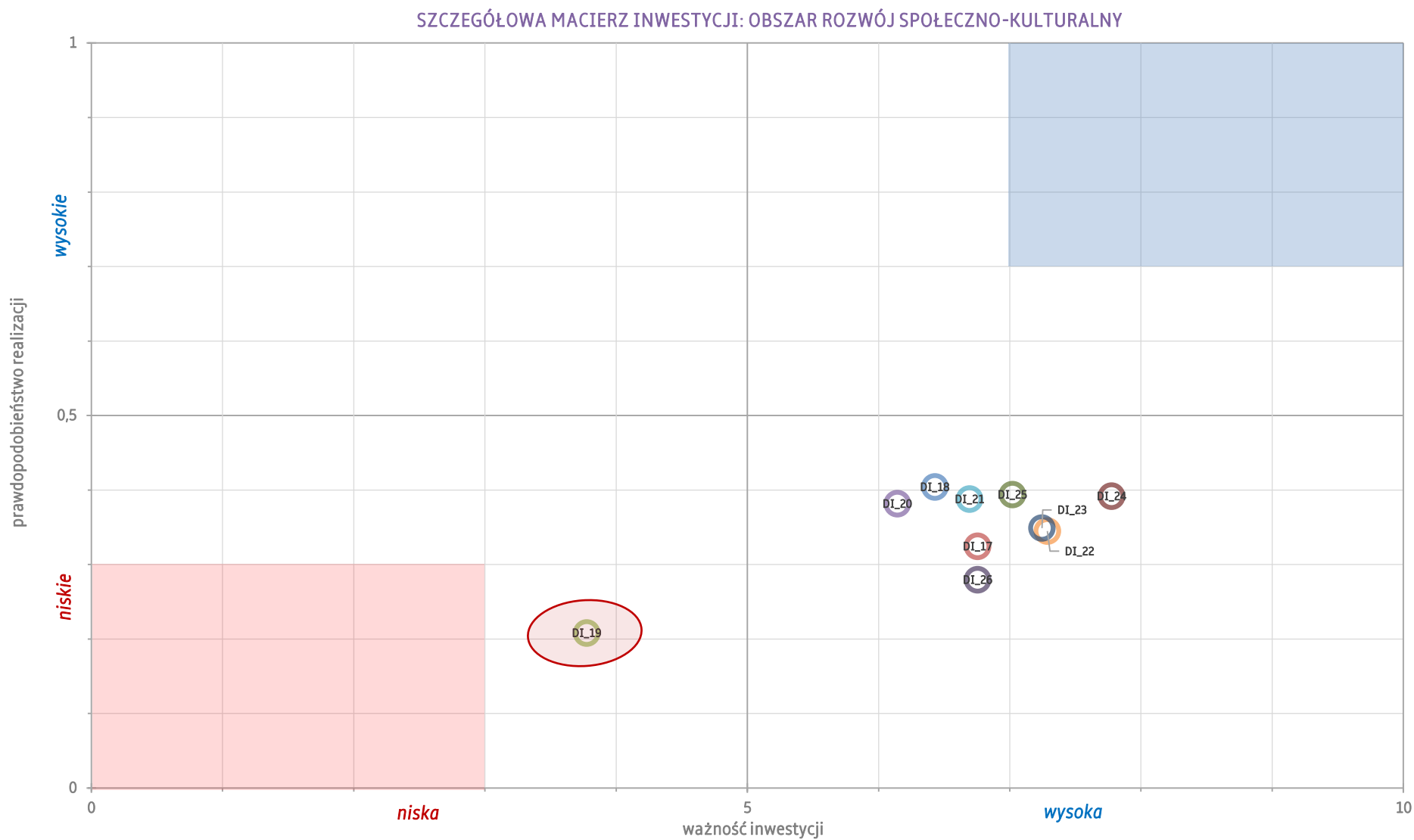

Źródło: opracowanie własne PARR.

W podsumowaniu analizy WiP należy zauważyć, że zdecydowanie największy odsetek inwestycji znalazł się w grupie B, która dotyczy działań o niskim % prawdopodobieństwa oraz wysokiej ważności – znalazło się w niej 18 z 26 inwestycji z trzech obszarów (69% wszystkich przedsięwzięć). Wśród działań o niskim prawdopodobieństwie i niskiej ważności (grupa A) wymieniono 6 inwestycji – 23%, jako ważne i wysoce prawdopodobne (grupa D) wskazano tylko 2 działania – 8%, zaś żadna inwestycja nie została zaliczona do grupy C – o wysokim prawdopodobieństwie i niskiej ważności.

Tabela 85. Podsumowanie analizy Ważności i Prawdopodobieństwa.

litera grupy	opis grupy	liczba inwestycji	% inwestycji
A	niski % prawdopodobieństwa oraz niska ważność	6	23%
B	niski % prawdopodobieństwa, lecz wysoka ważność	18	69%
C	wysoki % prawdopodobieństwa, ale niska ważność	0	0%
D	wysoki % prawdopodobieństwa oraz wysoka ważność	2	8%
<i>razem:</i>		26	100

Źródło: opracowanie własne PARR.

Poniższe tabele przedstawiają nazwy inwestycji w poszczególnych grupach analizy WiP, uszeregowane według wysokości indeksu WiP (wskaźnika akceptacji społecznej dla realizacji inwestycji).

Tabela 86. Kluczowe inwestycje w obszarze D – wysoki % prawdopodobieństwa oraz wysoka ważność.

wysoki % prawdopodobieństwa oraz wysoka ważność						
miejsce	inwestycja	obszar strategiczny	nr działania inwestycyjnego	ważność	prawdopodobieństwo	Index WiP
1 miejsce	Opracowanie dokumentacji projektowo-kosztorysowej i wykonanie odcinka sieci wodociągowej	rozwój infrastruktury technicznej i spójności terytorialnej	DI_5	6,9	61%	4,2
2 miejsce	Wykonanie chodników przy głównych drogach powiatowych jako współdział w finansowaniu z powiatem wołomińskim	rozwój infrastruktury technicznej i spójności terytorialnej	DI_8	6,9	51%	3,5

Źródło: opracowanie własne PARR.

Tabela 87. Lista inwestycji ważnych, ale mało prawdopodobnych – obszar B.

niski % prawdopodobieństwa, lecz wysoka ważność						
miejsce	inwestycja	obszar strategiczny	nr działania inwestycyjnego	ważność	prawdopodobieństwo	Index WiP
1 miejsce	Przebudowy i remonty dróg istniejących	rozwój infrastruktury technicznej i spójności terytorialnej	DI_4	7,6	50%	3,8
2 miejsce	Stworzenie dodatkowych miejsc dla dzieci w wieku przedszkolnym poprzez utworzenie placówek przedszkolnych publicznych i niepublicznych	rozwój społeczno-kulturalny	DI_24	7,8	39%	3,0
3 miejsce	Wsparcie zajęć pozalekcyjnych	rozwój społeczno-kulturalny	DI_25	7,0	39%	2,8
4 miejsce	Dofinansowanie imprez sportowych i działalności sportowej szkół	rozwój społeczno-kulturalny	DI_18	6,4	40%	2,6
5 miejsce	Termomodernizacja ośrodka zdrowia wraz z remontem	rozwój społeczno-kulturalny	DI_21	6,7	39%	2,6
6 miejsce	Wspieranie i promocja lokalnych przedsiębiorców	rozwój przedsiębiorczości	DI_13	7,3	35%	2,6
7 miejsce	Rozszerzenie usług medycznych, dodatkowe badania specjalistyczne	rozwój społeczno-kulturalny	DI_23	7,2	35%	2,5
8 miejsce	Doposażenie ośrodka zdrowia i gabinetów lekarskich w szkołach	rozwój społeczno-kulturalny	DI_22	7,3	34%	2,5
9 miejsce	Termomodernizacja kotłowni węglowych – w budynkach szkolnych	rozwój infrastruktury technicznej i spójności terytorialnej	DI_10	5,3	44%	2,4

niski % prawdopodobieństwa, lecz wysoka ważność						
miejsce	inwestycja	obszar strategiczny	nr działania inwestycyjnego	ważność	prawdopodobieństwo	Index WiP
10 miejsce	Utrzymanie i dofinansowanie istniejących świetlic wiejskich	rozwój społeczno-kulturalny	DI_20	6,1	38%	2,3
11 miejsce	Wprowadzenie systemu ulg dla przedsiębiorców i inwestorów (związanych z tworzeniem nowych miejsc pracy)	rozwój przedsiębiorczości	DI_14	7,1	33%	2,3
12 miejsce	Utworzenie strefy ekonomicznej ze wskazaniem terenów inwestycyjnych	rozwój przedsiębiorczości	DI_16	7,1	32%	2,3
13 miejsce	Rozbudowanie i modernizacja ogólnodostępnej bazy sportowej na terenie szkół	rozwój społeczno-kulturalny	DI_17	6,8	32%	2,2
14 miejsce	Wymiana i modernizacja oświetlenia ulicznego na energooszczędne	rozwój infrastruktury technicznej i spójności terytorialnej	DI_9	5,7	39%	2,2
15 miejsce	Stworzenie dogodnych miejsc dla dzieci niepełnosprawnych	rozwój społeczno-kulturalny	DI_26	6,8	28%	1,9
16 miejsce	Organizowanie szkoleń dla przedsiębiorców lub chcących założyć działalność	rozwój przedsiębiorczości	DI_15	5,2	36%	1,9
17 miejsce	Utworzenie ścieżki rowerowej przy współpracy ze starostwem powiatowym na terenie gminy Poświętne szlakiem ciekawych miejsc turystyczno-kulturowych	rozwój infrastruktury technicznej i spójności terytorialnej	DI_12	5,4	31%	1,7
18 miejsce	Budowa przydomowych oczyszczalni ścieków	rozwój infrastruktury technicznej i spójności terytorialnej	DI_6	6,1	28%	1,7

Źródło: opracowanie własne PARR.

Tabela 88. Inwestycje mało ważne i mało prawdopodobne - obszar A.

niski % prawdopodobieństwa oraz niska ważność						
miejsce	inwestycja	obszar strategiczny	nr działania inwestycyjnego	ważność	prawdopodobieństwo	Index WiP
1 miejsce	Wykonanie chodnika w miejscowości Wólka Dąbrowicka	rozwój infrastruktury technicznej i spójności terytorialnej	DI_7	2,1	32%	0,7
2 miejsce	Wspieranie i promocja organizacji zrzeszających twórców ludowych lokalnych	rozwój społeczno-kulturalny	DI_19	3,8	21%	0,8
3 miejsce	Modernizacja drogi Nadbiel – Czubajowizna	rozwój infrastruktury technicznej i spójności terytorialnej	DI_3	3,1	32%	1,0

niski % prawdopodobieństwa oraz niska ważność

miejsce	inwestycja	obszar strategiczny	nr działania inwestycyjnego	ważność	prawdopodobieństwo	Index WiP
4 miejsce	Termomodernizacja kotłowni węglowych – wsparcie finansowe dla mieszkańców Gminy Poświętne	rozwój infrastruktury technicznej i spójności terytorialnej	DI_11	4,5	23%	1,0
5 miejsce	Modernizacja drogi Laskowizna – Czubajowizna	rozwój infrastruktury technicznej i spójności terytorialnej	DI_1	3,6	35%	1,2
6 miejsce	Modernizacja drogi Nowe Ręczaje	rozwój infrastruktury technicznej i spójności terytorialnej	DI_2	4,3	40%	1,7

Źródło: opracowanie własne PARR.

Wykres 128. Szczegółowa macierz działań inwestycyjnych analizy WiP we wszystkich obszarach.

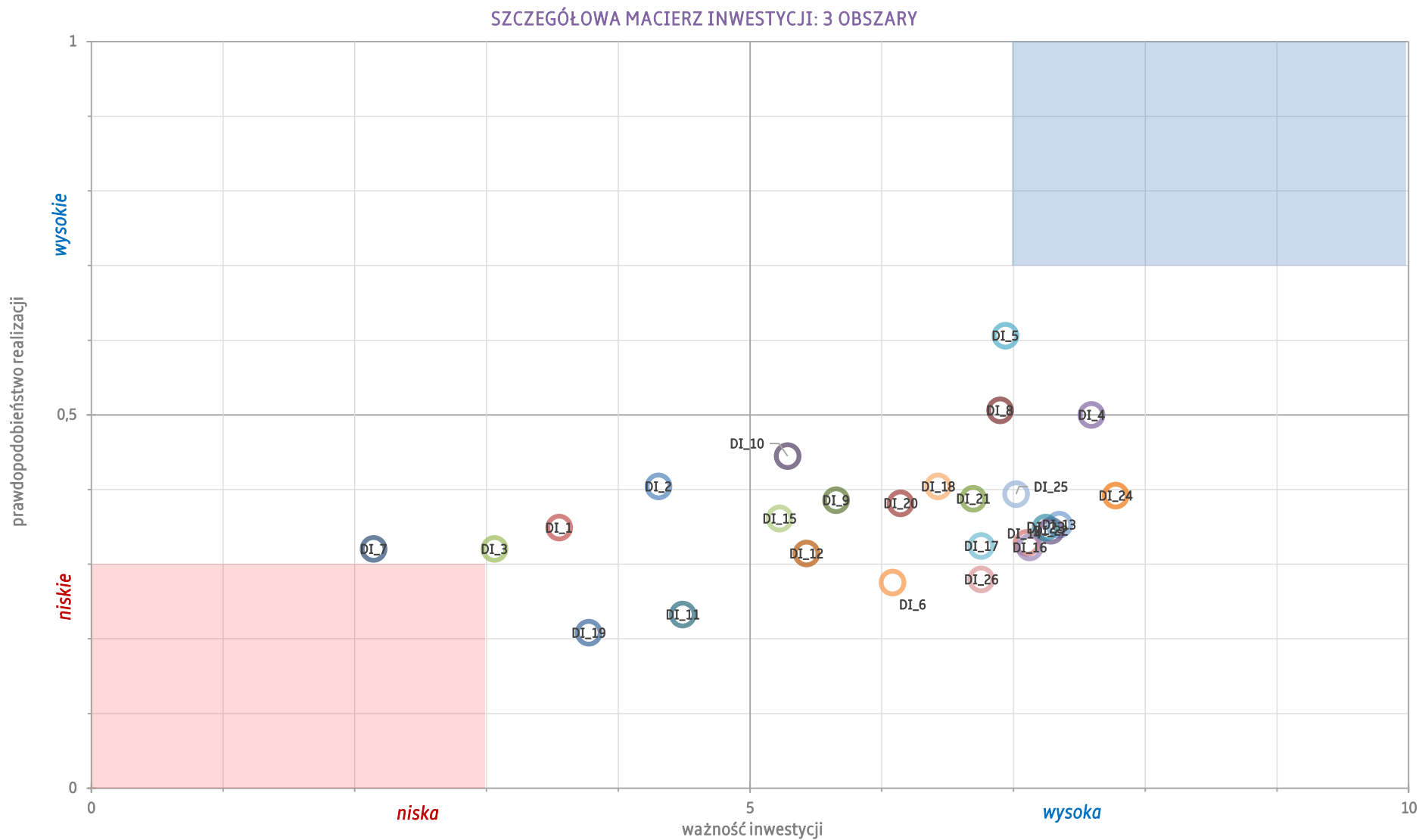

Źródło: opracowanie własne PARR.

Tabela 89. Ranking najważniejszych inwestycji w opinii mieszkańców Gminy Poświętne (ranking w oparciu o najwyższą średnią wartość).

miejsce	inwestycja	obszar strategiczny	nr działania inwestycyjnego	ważność	prawdopodobieństwo	Index WiP
1 miejsce	Stworzenie dodatkowych miejsc dla dzieci w wieku przedszkolnym poprzez utworzenie placówek przedszkolnych publicznych i niepublicznych	rozwój społeczno-kulturalny	DI_24	7,8	39%	3,0
2 miejsce	Przebudowy i remonty dróg istniejących	rozwój infrastruktury technicznej i spójności terytorialnej	DI_4	7,6	50%	3,8
3 miejsce	Wspieranie i promocja lokalnych przedsiębiorców	rozwój przedsiębiorczości	DI_13	7,3	35%	2,6
4 miejsce	Doposażenie ośrodka zdrowia i gabinetów lekarskich w szkołach	rozwój społeczno-kulturalny	DI_22	7,3	34%	2,5
5 miejsce	Rozszerzenie usług medycznych, dodatkowe badania specjalistyczne	rozwój społeczno-kulturalny	DI_23	7,2	35%	2,5
6 miejsce	Utworzenie strefy ekonomicznej ze wskazaniem terenów inwestycyjnych	rozwój przedsiębiorczości	DI_16	7,1	32%	2,3
7 miejsce	Wprowadzenie systemu ulg dla przedsiębiorców i inwestorów (związanych z tworzeniem nowych miejsc pracy)	rozwój przedsiębiorczości	DI_14	7,1	33%	2,3
8 miejsce	Wsparcie zajęć pozalekcyjnych	rozwój społeczno-kulturalny	DI_25	7,0	39%	2,8
9 miejsce	Opracowanie dokumentacji projektowo-kosztorysowej i wykonanie odcinka sieci wodociągowej	rozwój infrastruktury technicznej i spójności terytorialnej	DI_5	6,9	61%	4,2
10 miejsce	Wykonanie chodników przy głównych drogach powiatowych jako współdział w finansowaniu z powiatem wołomińskim	rozwój infrastruktury technicznej i spójności terytorialnej	DI_8	6,9	51%	3,5
11 miejsce	Rozbudowanie i modernizacja ogólnodostępnej bazy sportowej na terenie szkół	rozwój społeczno-kulturalny	DI_17	6,8	32%	2,2
12 miejsce	Stworzenie dogodnych miejsc dla dzieci niepełnosprawnych	rozwój społeczno-kulturalny	DI_26	6,8	28%	1,9
13 miejsce	Termomodernizacja ośrodka zdrowia wraz z remontem	rozwój społeczno-kulturalny	DI_21	6,7	39%	2,6
14 miejsce	Dofinansowanie imprez sportowych i działalności sportowej szkół	rozwój społeczno-kulturalny	DI_18	6,4	40%	2,6
15 miejsce	Utrzymanie i dofinansowanie istniejących świetlic wiejskich	rozwój społeczno-kulturalny	DI_20	6,1	38%	2,3

miejsce	inwestycja	obszar strategiczny	nr działania inwestycyjnego	ważność	prawdopodobieństwo	Index WIP
16 miejsce	Budowa przydomowych oczyszczalni ścieków	rozwój infrastruktury technicznej i spójności terytorialnej	DI_6	6,1	28%	1,7
17 miejsce	Wymiana i modernizacja oświetlenia ulicznego na energooszczędne	rozwój infrastruktury technicznej i spójności terytorialnej	DI_9	5,7	39%	2,2
18 miejsce	Utworzenie ścieżki rowerowej przy współpracy ze starostwem powiatowym na terenie gminy Poświętne szlakiem ciekawych miejsc turystyczno-kulturowych	rozwój infrastruktury technicznej i spójności terytorialnej	DI_12	5,4	31%	1,7
19 miejsce	Termomodernizacja kotłowni węglowych – w budynkach szkolnych	rozwój infrastruktury technicznej i spójności terytorialnej	DI_10	5,3	44%	2,4
20 miejsce	Organizowanie szkoleń dla przedsiębiorców lub chcących założyć działalność	rozwój przedsiębiorczości	DI_15	5,2	36%	1,9
21 miejsce	Termomodernizacja kotłowni węglowych – wsparcie finansowe dla mieszkańców Gminy Poświętne	rozwój infrastruktury technicznej i spójności terytorialnej	DI_11	4,5	23%	1,0
22 miejsce	Modernizacja drogi Nowe Ręczaje	rozwój infrastruktury technicznej i spójności terytorialnej	DI_2	4,3	40%	1,7
23 miejsce	Wspieranie i promocja organizacji zrzeszających twórców ludowych lokalnych	rozwój społeczno-kulturalny	DI_19	3,8	21%	0,8
24 miejsce	Modernizacja drogi Laskowizna – Czubajowizna	rozwój infrastruktury technicznej i spójności terytorialnej	DI_1	3,6	35%	1,2
25 miejsce	Modernizacja drogi Nadbiel – Czubajowizna	rozwój infrastruktury technicznej i spójności terytorialnej	DI_3	3,1	32%	1,0
26 miejsce	Wykonanie chodnika w miejscowości Wólka Dąbrowicka	rozwój infrastruktury technicznej i spójności terytorialnej	DI_7	2,1	32%	0,7

Źródło: opracowanie własne PARR.

Macierz analizy WiP wskazuje, że mieszkańcy Gminy Poświętne jako **najbardziej pożądane** uznali takie działania, jak:

- Stworzenie dodatkowych miejsc dla dzieci w wieku przedszkolnym poprzez utworzenie placówek przedszkolnych publicznych i niepublicznych,
- Przebudowy i remonty dróg istniejących,
- Wspieranie i promocja lokalnych przedsiębiorców,
- Doposażenie ośrodka zdrowia i gabinetów lekarskich w szkołach,
- Rozszerzenie usług medycznych, dodatkowe badania specjalistyczne,
- Utworzenie strefy ekonomicznej ze wskazaniem terenów inwestycyjnych,
- Wprowadzenie systemu ulg dla przedsiębiorców i inwestorów (związanych z tworzeniem nowych miejsc pracy),
- Wsparcie zajęć pozalekcyjnych.

W rankingu dotyczącym **ważności** poszczególnych inwestycji, mieszkańcy Gminy Poświętne wskazali na następujące działania, które miały średnią ważność wyższą niż 6.0 (na max. 10.0):

- Stworzenie dodatkowych miejsc dla dzieci w wieku przedszkolnym poprzez utworzenie placówek przedszkolnych publicznych i niepublicznych,
- Przebudowy i remonty dróg istniejących,
- Wspieranie i promocja lokalnych przedsiębiorców,
- Doposażenie ośrodka zdrowia i gabinetów lekarskich w szkołach,
- Rozszerzenie usług medycznych, dodatkowe badania specjalistyczne,
- Utworzenie strefy ekonomicznej ze wskazaniem terenów inwestycyjnych,
- Wprowadzenie systemu ulg dla przedsiębiorców i inwestorów (związanych z tworzeniem nowych miejsc pracy),
- Wsparcie zajęć pozalekcyjnych,
- Opracowanie dokumentacji projektowo-kosztorysowej i wykonanie odcinka sieci wodociągowej w miejscowościach: Kolno, Ręczaje Nowe, Ręczaje Polskie, Wola Cygowska – Helenów – Stróżki – Poświętne, Cygów – Jadwiniew, Poświętne – Choiny,
- Wykonanie chodników przy głównych drogach powiatowych jako współudział w finansowaniu z powiatem wołomińskim,
- Rozbudowanie i modernizacja ogólnodostępnej bazy sportowej na terenie szkół,
- Stworzenie dogodnych miejsc dla dzieci niepełnosprawnych,
- Termomodernizacja ośrodka zdrowia wraz z remontem.

Tabela 90. Index WiP – ranking akceptacji społecznej dla inwestycji w Gminie Poświętne.

miejsce	inwestycja	obszar strategiczny	nr działania inwestycyjnego	ważność	prawdopodobieństwo	Index WiP
1 miejsce	Opracowanie dokumentacji projektowo-kosztorysowej i wykonanie odcinka sieci wodociągowej	rozwój infrastruktury technicznej i spójności terytorialnej	DI_5	6,9	61%	4,2
2 miejsce	Przebudowy i remonty dróg istniejących	rozwój infrastruktury technicznej i spójności terytorialnej	DI_4	7,6	50%	3,8
3 miejsce	Wykonanie chodników przy głównych drogach powiatowych jako współdział w finansowaniu z powiatem wołomińskim	rozwój infrastruktury technicznej i spójności terytorialnej	DI_8	6,9	51%	3,5
4 miejsce	Stworzenie dodatkowych miejsc dla dzieci w wieku przedszkolnym poprzez utworzenie placówek przedszkolnych publicznych i niepublicznych	rozwój społeczno-kulturalny	DI_24	7,8	39%	3,0
5 miejsce	Wsparcie zajęć pozalekcyjnych	rozwój społeczno-kulturalny	DI_25	7,0	39%	2,8
6 miejsce	Dofinansowanie imprez sportowych i działalności sportowej szkół	rozwój społeczno-kulturalny	DI_18	6,4	40%	2,6
7 miejsce	Termomodernizacja ośrodka zdrowia wraz z remontem	rozwój społeczno-kulturalny	DI_21	6,7	39%	2,6
8 miejsce	Wsparanie i promocja lokalnych przedsiębiorców	rozwój przedsiębiorczości	DI_13	7,3	35%	2,6
9 miejsce	Rozszerzenie usług medycznych, dodatkowe badania specjalistyczne	rozwój społeczno-kulturalny	DI_23	7,2	35%	2,5
10 miejsce	Doposażenie ośrodka zdrowia i gabinetów lekarskich w szkołach	rozwój społeczno-kulturalny	DI_22	7,3	34%	2,5
11 miejsce	Termomodernizacja kotłowni węglowych – w budynkach szkolnych	rozwój infrastruktury technicznej i spójności terytorialnej	DI_10	5,3	44%	2,4
12 miejsce	Utrzymanie i dofinansowanie istniejących świetlic wiejskich	rozwój społeczno-kulturalny	DI_20	6,1	38%	2,3
13 miejsce	Wprowadzenie systemu ulg dla przedsiębiorców i inwestorów (związanych z tworzeniem nowych miejsc pracy)	rozwój przedsiębiorczości	DI_14	7,1	33%	2,3

miejsce	inwestycja	obszar strategiczny	nr działania inwestycyjnego	ważność	prawdopodobieństwo	Index WIP
14 miejsce	Utworzenie strefy ekonomicznej ze wskazaniem terenów inwestycyjnych	rozwój przedsiębiorczości	DI_16	7,1	32%	2,3
15 miejsce	Rozbudowanie i modernizacja ogólnodostępnej bazy sportowej na terenie szkół	rozwój społeczno-kulturalny	DI_17	6,8	32%	2,2
16 miejsce	Wymiana i modernizacja oświetlenia ulicznego na energooszczędne	rozwój infrastruktury technicznej i spójności terytorialnej	DI_9	5,7	39%	2,2
17 miejsce	Stworzenie dogodnych miejsc dla dzieci niepełnosprawnych	rozwój społeczno-kulturalny	DI_26	6,8	28%	1,9
18 miejsce	Organizowanie szkoleń dla przedsiębiorców lub chcących założyć działalność	rozwój przedsiębiorczości	DI_15	5,2	36%	1,9
19 miejsce	Modernizacja drogi Nowe Ręczaje	rozwój infrastruktury technicznej i spójności terytorialnej	DI_2	4,3	40%	1,7
20 miejsce	Utworzenie ścieżki rowerowej przy współpracy ze starostwem powiatowym na terenie gminy Poświętne szlakiem ciekawych miejsc turystyczno-kulturowych	rozwój infrastruktury technicznej i spójności terytorialnej	DI_12	5,4	31%	1,7
21 miejsce	Budowa przydomowych oczyszczalni ścieków	rozwój infrastruktury technicznej i spójności terytorialnej	DI_6	6,1	28%	1,7
22 miejsce	Modernizacja drogi Laskowizna – Czubajowizna	rozwój infrastruktury technicznej i spójności terytorialnej	DI_1	3,6	35%	1,2
23 miejsce	Termomodernizacja kotłowni węglowych – wsparcie finansowe dla mieszkańców Gminy Poświętne	rozwój infrastruktury technicznej i spójności terytorialnej	DI_11	4,5	23%	1,0
24 miejsce	Modernizacja drogi Nadbiel – Czubajowizna	rozwój infrastruktury technicznej i spójności terytorialnej	DI_3	3,1	32%	1,0
25 miejsce	Wspieranie i promocja organizacji zrzeszających twórców ludowych lokalnych	rozwój społeczno-kulturalny	DI_19	3,8	21%	0,8
26 miejsce	Wykonanie chodnika w miejscowości Wólka Dąbrowicka	rozwój infrastruktury technicznej i spójności terytorialnej	DI_7	2,1	32%	0,7

Źródło: opracowanie własne PARR.

Przeprowadzona analiza WiP wskazuje na **wysoką akceptację** mieszkańców Gminy Poświętne dla 4 z planowanych przez władze gminy działań inwestycyjnych, tj.:

- Opracowanie dokumentacji projektowo-kosztorysowej i wykonanie odcinka sieci wodociągowej w miejscowościach: Kolno, Ręczaje Nowe, Ręczaje Polskie, Wola Cygowska – Helenów – Stróżki – Poświętne, Cygów – Jadwiniew, Poświętne – Choiny,
- Przebudowy i remonty dróg istniejących,
- Wykonanie chodników przy głównych drogach powiatowych jako współudział w finansowaniu z powiatem wołomińskim,
- Stworzenie dodatkowych miejsc dla dzieci w wieku przedszkolnym poprzez utworzenie placówek przedszkolnych publicznych i niepublicznych.

Natomiast następujące 3 inwestycje nie uzyskały akceptacji społecznej ze strony mieszkańców, którzy wzięli udział w badaniu:

- ✘ Modernizacja drogi Nadbiel – Czubajowizna,
- ✘ Wspieranie i promocja organizacji zrzeszających twórców ludowych lokalnych,
- ✘ Wykonanie chodnika w miejscowości Wólka Dąbrowicka.

Warto dodać, że mieszkańcy w badaniu CAWI mieli możliwość spontanicznego wskazywania dodatkowych strategicznych inwestycji do realizacji na terenie Gminy Poświętne. Wśród zgłoszonych propozycji na szczególną uwagę zasługują obszary związane z infrastrukturą techniczną: drogi, wodociągi, gaz, kanalizacja, komunikacja publiczna. Ukazuje to spójność z wcześniej zdiagnozowanymi problemami.

Tabela 91. Zestawienie ilościowe zakresów tematycznych inwestycji samodzielnie zgłaszanych przez mieszkańców.

obszar inwestycyjny	liczba wystąpień
drogi	17
wodociąg	12
gaz	9
kanalizacja	9
komunikacja publiczna	9
internet	6
oświetlenie	6
chodniki	5
miejsca spotkań	4
szkoły	3
telekomunikacja	3
melioracja	2
ośrodek kultury	2
ośrodek zdrowia	2
parkingi	2
plan zagospodarowania	2
siłownie na powietrzu	2
straż pożarna	2
ścieżki rowerowe	2
światlice	2

obszar inwestycyjny	liczba wystąpień
administracja samorządowa	1
basen	1
biblioteki	1
boisko sportowe	1
dom kultury	1
eliminacja szkodliwych inwestycji	1
energetyka	1
fundusz sołecki	1
hala sportowa	1
imprezy kolarskie	1
informowanie	1
kluby sportowe	1
koła zainteresowań	1
kursy i szkolenia	1
marka promocyjna	1
najem budynków	1
oczyszczalnia ścieków	1
odwodnienie dróg	1
OZE	1
oznakowanie	1
pojemniki na odpady	1
przepusty	1
remont budynków gminnych	1
remonty budynków	1
sale gimnastyczne	1
ścieżki przyrodnicze	1
Uniwersytet 3 Wieku	1
walka z zaśmiecaniem lasów	1
warsztaty dla dzieci	1
wiaty na rowery	1
wiaty przystankowe	1
winda w urzędzie gminy	1
wprowadzenie podatków	1
współpraca z dziećmi	1
wycieczki dla dzieci	1
zatoki autobusowe	1
<i>razem</i>	137

Źródło: pracowanie własne PARR na podstawie badań CAWI mieszkańców Gminy Poświętne (n=67).

Na zakończenie badania mieszkańcy mieli możliwość wyboru spośród wszystkich 26 inwestycji **5 najważniejszych**, które ich zdaniem **priorytetowo powinny być realizowane** na terenie Gminy Poświętne do 2023 roku. Wśród zgłoszonych propozycji zdecydowanie dominują dwie:

- Opracowanie dokumentacji projektowo-kosztorysowej i wykonanie odcinka sieci wodociągowej,
- Przebudowy i remonty dróg istniejących.

Do istotnych inwestycji, które wskazało więcej niż 20% mieszkańców biorących udział w badaniu należą:

- Dopuszaenie ośrodku zdrowia i gabinetów lekarskich w szkołach,
- Budowa przydomowych oczyszczalni ścieków,
- Rozszerzenie usług medycznych, dodatkowe badania specjalistyczne,
- Utworzenie ścieżki rowerowej przy współpracy ze starostwem powiatowym na terenie gminy Poświętne szlakiem ciekawych miejsc turystyczno-kulturowych,
- Utworzenie strefy ekonomicznej ze wskazaniem terenów inwestycyjnych,
- Rozbudowanie i modernizacja ogólnodostępnej bazy sportowej na terenie szkół.

Wykres 129. Priorytetowe (najważniejsze) inwestycje dla rozwoju Gminy Poświętne – wybór 5 najważniejszych inwestycji przez mieszkańców.

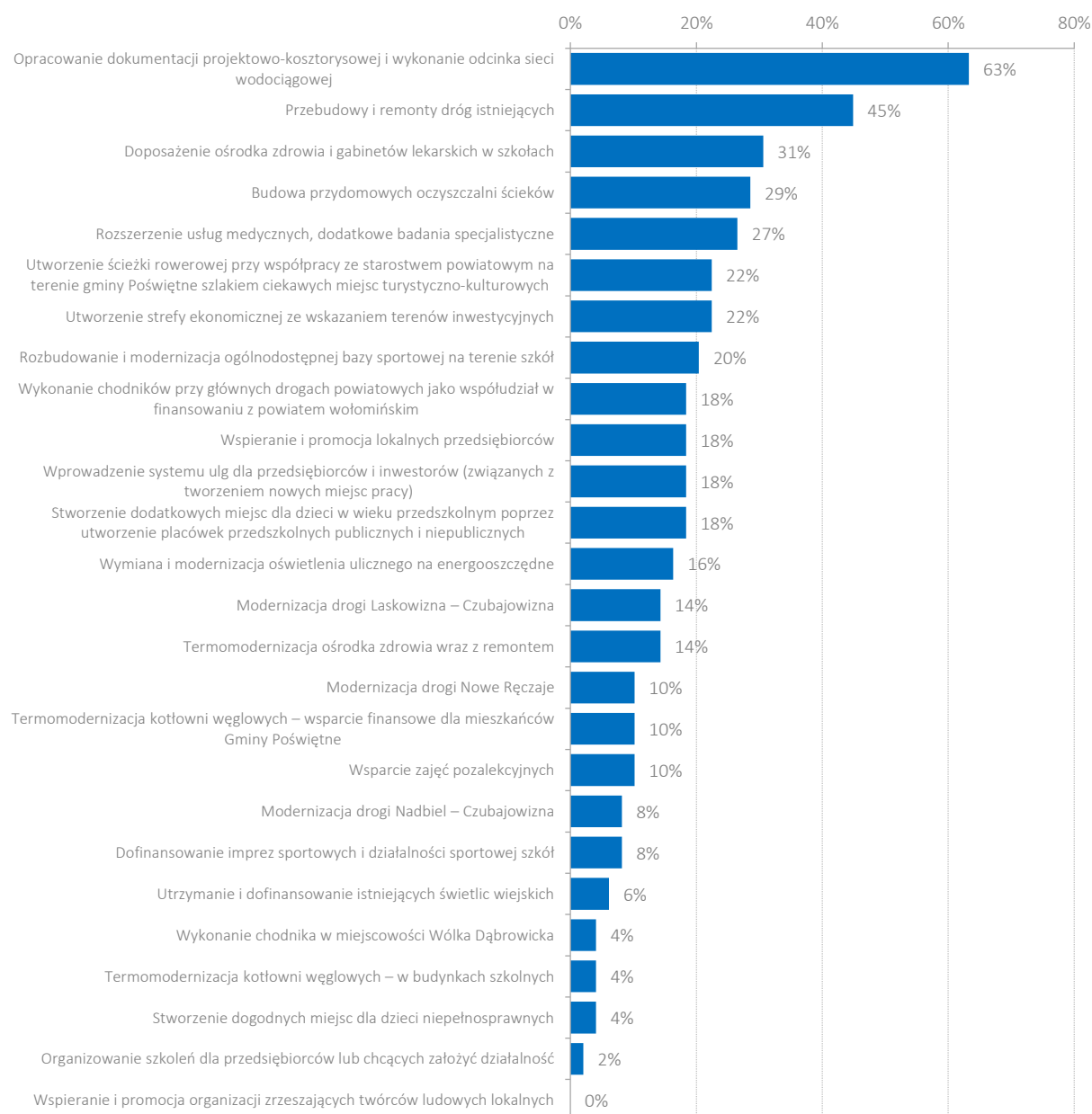

Źródło: pracowanie własne PARR na podstawie badań CAWI mieszkańców Gminy Poświętne (n=67).

3. SYSTEM FINANSOWANIA STRATEGII – PLAN FINANSOWY

3.1. Źródła finansowania Strategii

Głównymi źródłami finansowania strategii będą:

- » środki własne – budżet gminy,
- » zewnętrzne środki publiczne – dostępne przede wszystkim w ramach programów finansowanych z Unii Europejskiej
- » środki z sektora prywatnego, np. w ramach projektów partnerstwa publiczno-prywatnego (hybrydowego).

Trudno jednak oczekiwać, że realizacja założonych celów strategicznych i operacyjnych wynikających ze zdefiniowanych problemów będzie możliwa bez skutecznego pozyskiwania dodatkowych źródeł finansowania w postaci źródeł zewnętrznych.

Praktycznie żadna z priorytetowych inwestycji nie ma szans na szybką realizację powodzenia, bez uzyskania zewnętrznego dofinansowania. Rekomendowane jest tym samym aplikowanie o środki unijne (lub pochodzące z alternatywnych programów), aby zwiększyć wydolność inwestycyjną gminy i skutecznie realizować zaplanowane zadania.

Kluczowe źródła zewnętrznego finansowania inwestycji w omawianym okresie to:

- » **Regionalny Program Operacyjny Województwa Mazowieckiego (RPO WM)** (wszystkie rodzaje infrastruktury, w tym, wodno-kanalizacyjna, edukacyjna, kulturalna, informatyczna, rozwój przedsiębiorczości, promocja gospodarcza, zdrowie, niska emisja, OZE itp.);
- » **Program Operacyjny Wiedza, Edukacja i Rozwój (PO WER)** (np. rozwój zasobów ludzkich - szkolenia, doradztwo, wsparcie na rynku pracy; partnerstwo lokalne, kształtowanie postaw społecznych, wsparcie organizacji pozarządowych, wsparcie dla przedsiębiorstw, wsparcie instytucji otoczenia biznesu, itp.);
- » **Program Rozwoju Obszarów Wiejskich (PROW)** (np. drogi lokalne, infrastruktura wodno-kanalizacyjna, gospodarka odpadami, agroturystyka, dziedzictwo kulturowe wsi, integracja społeczna, przedsiębiorczość itp.);
- » **Program Operacyjny Infrastruktura i Środowisko (PO IiŚ)** (np. ponadlokalne projekty w zakresie gospodarki wodno-ściekowej, i gospodarki odpadami, zmniejszenie emisyjności gospodarki itp.);
- » **Program Operacyjny Inteligentny Rozwój (PO IR)** (np. wsparcie innowacji w przedsiębiorstwach, działalność B+R itp.);
- » **Program Operacyjny Polska Cyfrowa (PO PC)** (np. zapewnienie powszechnego dostępu do szybkiego internetu, budowa e-administracji, cyfrowa aktywizacja społeczeństwa itp.).

Oprócz funduszy UE funkcjonują również inne możliwości finansowania rozwoju samorządu, tj.:

- » Norweski Mechanizm Finansowy,
- » Szwajcarski Instrument Finansowy,
- » Mechanizm Finansowy Europejskiego Obszaru Gospodarczego,
- » Narodowy Program Przebudowy Dróg Lokalnych Ekofundusz,
- » Wojewódzki Fundusz Ochrony Środowiska i Gospodarki Wodnej,
- » Państwowy Fundusz Rehabilitacji Osób Niepełnosprawnych ,
- » Ministerstwo Rozwoju,
- » Ministerstwo Kultury i Dziedzictwa Narodowego,
- » Ministerstwo Edukacji Narodowej,
- » Ministerstwo Rodziny, Pracy i Polityki Społecznej,
- » Ministerstwo Sportu i Turystyki,
- » Ministerstwo Spraw Wewnętrznych i Administracji,
- » Mazowiecki Zarząd Dróg Wojewódzkich w Warszawie
- » Wydział Dróg Powiatowych Starostwa Powiatowego w Wołominie,
- » Młodzież w Działaniu,
- » Bank Gospodarstwa Krajowego (Fundusz Poręczeń Unijnych, Fundusz Rozwoju Inwestycji Komunalnych, itd.),
- » Fundacje i grantodawcy,
- » inne.

Oprócz funduszy UE funkcjonują również inne możliwości finansowania rozwoju samorządu, tj.:

Powyższe źródła mogą stanowić ciekawą alternatywę dla środków pochodzących z UE, natomiast **głównymi źródłami zewnętrznymi finansowania Strategii będą:**

- » Regionalny Program Operacyjny Województwa Mazowieckiego,
- » Program Rozwoju Obszarów Wiejskich,
- » Program Operacyjny Wiedza, Edukacja i Rozwój.

Dokładne rozplanowanie dochodów oraz wydatków z budżetu Gminy Poświętne w okresie realizacji zadań zapisanych w Strategii pozwoli na właściwą i efektywną koncentrację działań i posiadanych zasobów. Dzięki właściwemu oszacowaniu posiadanych środków finansowych, wpływów do budżetu w kolejnych latach oraz kosztach niezbędnych do poniesienia w procesie realizacji Strategii, w przypadku wystąpienia problemów możliwe będzie łatwiejsze i szybsze ich rozwiązanie.

3.2. Symulacja budżetu na lata 2017-2023

Tabela 92. Symulacja budżetu Gminy Poświętne na lata 2017-2023.

	średnia z lat 2002-2014	średnia do prognozy	2017	2018	2019	2020	2021	2022	2023	suma:	% zgodności
dochody ogółem (prognoza I)	8,2%	7,3%	18 723 925	20 094 516	21 565 435	23 144 025	24 838 167	26 656 321	28 607 564	163 629 954	100,0%
dochody ogółem (prognoza II)			18 698 191	20 062 704	21 533 681	23 119 917	24 830 961	26 677 189	28 669 877	163 592 520	
dochody własne	9,4%	9,4%	4 075 550	4 458 652	4 877 765	5 336 275	5 837 885	6 386 646	6 986 991	37 959 763	
dotacje ogółem (celowe + dotacje paragrafy 200, 620)	15,3%	9,3%	4 662 245	5 095 834	5 569 746	6 087 733	6 653 892	7 272 704	7 949 065	43 291 219	
subwencje ogólne	5,5%	5,5%	9 960 396	10 508 218	11 086 170	11 695 909	12 339 184	13 017 839	13 733 821	82 341 538	
wydatki ogółem (prognoza I)	11,2%	8,0%	18 338 702	19 798 463	21 374 421	23 075 825	24 912 660	26 895 708	29 036 606	163 432 386	
wydatki bieżące ogółem	6,4%	6,5%	16 724 302	18 217 989	19 808 767	21 502 945	23 307 244	25 087 297	26 975 971	151 624 514	
zadłużenie (do spłaty)			646 608	406 608	406 608	406 608	406 608	265 082	258 000	3 885 016	
wydatki majątkowe inwestycyjne (prognoza)			1 999 623	1 876 527	1 756 668	1 641 080	1 530 923	1 569 024	1 631 593	12 005 440	
Strategiczny Budżet Inwestycyjny (SBI)		75%	1 499 717	1 407 395	1 317 501	1 230 810	1 148 193	1 176 768	1 223 695	9 004 080	
budżet operacyjny		25%	499 906	469 132	439 167	410 270	382 731	392 256	407 898	3 001 360	
max. linia kredytowa			11 234 355	12 056 710	12 939 261	13 886 415	14 902 900	15 993 793	17 164 538		

Źródło: opracowanie własne PARR.

Na podstawie przeprowadzonej symulacji prognoza budżetu do 2023 roku wykazała, że:

- **dochody** ogółem budżetu Gminy Poświętne powinny wynieść około: **163,5 mln zł**,
- **wydatki bieżące** budżetu Gminy Poświętne powinny wynieść około **151,5 mln zł**.

Wydatki inwestycyjne – stanowiące różnice między dochodami a wydatkami bieżącymi budżetu łącznie mogą wynieść około **12,0 mln zł**.

W analizie trendów z lat 2002-2014 zauważone zostały następujące średnie wzrosty rok do roku:

- dochody ogółem – 8,3%,
- dochody własne – 9,4%,
- dotacje ogółem (celowe + dotacje paragrafy 200, 620) – 15,3%,
- subwencje ogólne – 5,5%,
- wydatki ogółem – 11,2%,
- wydatki bieżące ogółem – 6,4%.

Przyjmując wariant ostrożny dalszych wzrostów dochodów i wydatków budżetowych (niższy wzrost rok do roku, wyższe wydatki bieżące ogółem), zakłada się średnie do prognozy na lata 2017-2023 w wysokości:

- dochody ogółem – 7,3%,
- dochody własne – 9,4%,
- dotacje ogółem (celowe + dotacje paragrafy 200, 620) – 9,3%,
- subwencje ogólne – 5,5%,
- wydatki ogółem – 8,0%,
- wydatki bieżące ogółem – 6,5%.

Planując wydatki budżetowe należy uwzględnić zabezpieczenie środków finansowych na realizację projektów inwestycyjnych zawartych w Strategii Rozwoju Gminy Poświętne oraz na bieżące, doraźne działania, jak np. budowę chodników oraz oświetlenia, współpracę z organizacjami pozarządowymi, czy wsparcie dla wydarzeń kulturalnych. Z racji tego, proponuje się podział kwoty w ramach wydatków inwestycyjnych na:

- » **Strategiczny Budżet Inwestycyjny [SBI],**
- » **budżet operacyjny [BO].**

Strategiczny Budżet Inwestycyjny dotyczyć będzie realizacji **priorytetowych strategicznych działań inwestycyjnych** zawartych w Strategii Rozwoju Gminy Poświętne i w założeniu stanowić ma **75% wydatków inwestycyjnych**, tj. **około 9,0 mln zł**. Natomiast kwota w ramach **budżetu operacyjnego** miałaby wynieść **25% wydatków inwestycyjnych**, czyli ok. **3,0 mln zł**.

Podczas otwartych konsultacji społecznych mieszkańcom Gminy Poświętne przedstawiona została lista **27 strategicznych działań inwestycyjnych**. Mieszkańcy ocenili je pod kątem ważności i prawdopodobieństwa, jednak realizacja pełnego planu inwestycyjnego jest ponad możliwości finansowe Gminy Poświętne. Zatem konieczne stało się opracowanie Strategicznego Budżetu Inwestycyjnego (SBI) obejmującego priorytetowe działania inwestycyjne. Uczyniono to w ramach dialogu obywatelskiego podczas otwartego spotkania konsultacyjnego z mieszkańcami Gminy Poświętne.

Podczas spotkania konsultacyjnego, przy wsparciu ekspertów PARR, mieszkańcy Gminy Poświętne opracowali **Strategiczny Budżet Inwestycyjny**, w którym zamieszczone zostały **priorytetowe, według opinii społecznej, strategiczne działania inwestycyjne**. Z jednej strony mieszkańcy brali pod uwagę wyniki analizy WiP, ale z drugiej w toku dyskusji wypracowywali alternatywne rozwiązania.

Ostatecznie **lista priorytetowych strategicznych działań inwestycyjnych, opracowana w ramach otwartych konsultacji społecznych**, przedstawia się następująco:

- **Opracowanie dokumentacji projektowo-kosztorysowej i wykonanie odcinka sieci wodociągowej w miejscowościach: Kolno, Ręczaje Nowe, Ręczaje Polskie, Wola Cygowska – Helenów – Stróżki – Poświętne, Cygów – Jadwiniew, Poświętne – Choiny (III etapy).**
- **Przebudowy i remonty dróg istniejących oraz budowa nowych.**
- **Termomodernizacja ośrodka zdrowia.**
- **Dokończenie budowy OSP Turze.**
- **Wykonanie chodnika w miejscowości Wólka Dąbrowicka.**

Podczas spotkania szeroko omawiana była propozycja wpisania do listy priorytetowych strategicznych działań inwestycyjnych **dokończenie budowy szkoły w Zabrańcu**. Konkluzja jednakże była taka, że biorąc pod uwagę możliwości finansowe Gminy Poświętne dokończenie budowy szkoły jest niemożliwe jeżeli nie dokona się zamknięcia co najmniej 3 szkół w chwili obecnej funkcjonujących na terenie gminy. Przeznaczenie z SBI środków na dokończenie budowy szkoły w Zabrańcu spowodowałoby, że możliwy do realizacji byłby jedynie I etap budowy sieci wodociągowej.

Lista ta stanowi wyraz ambicji lokalnej społeczności Gminy Poświętne w zakresie najważniejszych dla rozwoju gminy działań inwestycyjnych.

Pamiętać jednak należy, że pełna lista strategicznych inwestycji dla Gminy Poświętne obejmuje **27 działań** [patrz: [Tabela 80](#)].

Tabela 93. Strategiczny Budżet Inwestycyjny (SBI) Gminy Poświętne na lata 2017-2023, obejmujący priorytetowe strategiczne działania inwestycyjne.

rok	2017	2018	2019	2020	2021	2022	2023	SBI	9 004 080 zł
Strategiczny Budżet Inwestycyjny [SBI]	1 499 717 zł	1 407 395 zł	1 317 501 zł	1 230 810 zł	1 148 193 zł	1 176 768 zł	1 223 695 zł	budżet z kredytami	17 404 080 zł
kwota długu na koniec roku:	5 469 136 zł	5 912 570 zł	4 747 626 zł	5 451 197 zł	6 275 842 zł	4 862 477 zł	3 444 286 zł		
% zadłużenia (max. 60%):	29,2%	29,4%	22,0%	23,6%	25,3%	18,2%	12,0%		
KREDYT	2 800 000 zł	1 400 000 zł		1 800 000 zł	2 100 000 zł	300 000 zł		suma zaciągniętych kredytów	8 400 000 zł
ile lat:	8	5		7	8	4		kredyty z odsetkami	10 244 900 zł
oprocentowanie:	5,7%	5,6%		5,6%	5,8%	5,3%		kredyt pozostały do spłaty na lata 2023+	3 181 286 zł
roczny koszt obsługi długu:	436 660 zł	758 336 zł	758 336 zł	1 069 755 zł	1 398 470 zł	1 481 866 zł	1 160 190 zł	koszt kredytu:	1 844 900 zł
POZOSTAŁY SBI	43 057 zł	-65 741 zł	-100 835 zł	1 055 zł	-10 278 zł	-5 098 zł	63 504 zł	bilans lat 2016-2023:	-74 334 zł

PRIORYTETOWE INWESTYCJE STRATEGICZNE	2017	2018	2019	2020	2021	2022	2023	wkład własny razem	inwestycja razem	dofinansowanie	źródło finansowania
roczne wydatki inwestycyjne - WSZYSTKIE:	5 260 000 zł	4 700 000 zł	700 000 zł	2 600 000 zł	2 600 000 zł	0 zł	0 zł			15 860 000 zł	
roczne wydatki inwestycyjne - WKŁAD WŁASNY:	3 820 000 zł	2 114 800 zł	660 000 zł	1 910 000 zł	1 910 000 zł	0 zł	0 zł			10 414 800 zł	
roczne wydatki inwestycyjne - DOFINANSOWANIE:	1 440 000 zł	2 585 200 zł	40 000 zł	690 000 zł	690 000 zł	0 zł	0 zł			5 445 200 zł	
Opracowanie dokumentacji projektowo-kosztorysowej i wykonanie odcinka sieci wodociągowej (etap I)	3 150 000 zł							3 150 000 zł	4 500 000 zł	30,00%	WFOŚiGW

PRIORYTETOWE INWESTYCJE STRATEGICZNE	2017	2018	2019	2020	2021	2022	2023	wkład własny razem	inwestycja razem	dofinansowanie	źródło finansowania
Przebudowy i remonty dróg istniejących oraz budowa nowych	300 000 zł	300 000 zł	300 000 zł	300 000 zł	300 000 zł			1 500 000 zł	1 500 000 zł		
Opracowanie dokumentacji projektowo-kosztorysowej i wykonanie odcinka sieci wodociągowej (etap II)		1 454 800 zł						1 454 800 zł	4 000 000 zł	63,63%	PROW
Opracowanie dokumentacji projektowo-kosztorysowej i wykonanie odcinka sieci wodociągowej (etap III)				1 610 000 zł	1 610 000 zł			3 220 000 zł	4 600 000 zł	30,00%	WFOŚiGW
Termomodernizacja ośrodka zdrowia	210 000 zł							210 000 zł	300 000 zł	30,00%	WFOŚiGW
Dokończenie budowy OSP Turze		360 000 zł	360 000 zł					720 000 zł	800 000 zł	10,00%	
Wykonanie chodnika w miejscowości Wólka Dąbrowicka	160 000 zł							160 000 zł	160 000 zł		

Źródło: opracowanie własne PARR na podstawie spotkania konsultacyjnego z mieszkańcami Gminy Poświętne i konsultacji z Urzędem Gminy Poświętne.

4. SYSTEM MONITOROWANIA I OCENY REALIZACJI STRATEGII

4.1. Monitoring

Monitoring to jeden z kluczowych elementów wdrażania strategii. Opiera się na systematycznym zbieraniu danych dotyczących realizacji założeń Strategii i porównywaniu osiąganych wskaźników z zakładanymi. Dane z monitoringu służą do oceny skuteczności i efektywności realizowanych zadań. Na podstawie analiz krzywej stanu obecnego od zakładanego formułowane są ewentualne wnioski dotyczące zmian w celach operacyjnych strategii lub działaniach inwestycyjnych. Cały proces monitoringu ma na celu zapewnienie efektywności wydatkowania środków na realizację Strategii. Posiada również wartość antycypacyjną, polegającą na możliwości wczesnego wykrycia ewentualnych błędów i reagowania na nie, a także dostosowanie zapisów strategii do zmieniających się uwarunkowań.

Podstawowymi elementami systemu monitoringu są:

- » instytucje zaangażowane w proces,
- » system sprawozdawczości,
- » zestaw wskaźników na podstawie, których będzie monitorowana Strategia (120 wskaźników).

System instytucjonalny monitorowania Strategii odbywać się będzie na trzech poziomach:

- » zmian sytuacji społeczno-gospodarczej,
- » realizacji celów szczegółowych oraz priorytetów na podstawie wskaźników liczbowych,
- » realizacji zadań (projektów) określonych w zapisach Strategii.

Za monitorowanie Strategii odpowiedzialny jest **Urząd Gminy**. Wójt Gmina Poświętne może alternatywnie powołać **Zespół ds. Monitoringu Strategii Rozwoju (ZMSR)**.

Urząd/Zespół będzie miał za zadanie dokonywanie bieżącego monitoringu postępu i skutków realizacji Strategii, a w szczególności zgodności postępu we wdrażaniu zadań (działań inwestycyjnych) z przyjętym harmonogramem oraz wizją rozwoju. Będzie dokonywał tego głównie na podstawie ogólnodostępnych źródeł statystycznych – Banku Danych Lokalnych. W przypadku braku danych przewiduje się przeprowadzanie badań.

Informacje w sprawie postępu realizacji Strategii będą przekazywane do wiadomości publicznej pod koniec każdego roku w postaci dokumentu: „**Raport o Stanie Gminy Poświętne**”. Raport będzie prezentował zmianę podstawowych wskaźników i informacji dotyczących Gminy. Fakultatywnie do oceny zmiany atrakcyjności Gminy Poświętne może być wykorzystywana analiza RegioStrateg.

Monitoring społeczny

Fakultatywnie możliwe jest powołanie **Rady Rozwoju Strategicznego Gminy Poświętne**, która byłaby odpowiedzialna za społeczny monitoring realizacji Strategii. W jej skład wchodziłoby przedstawiciele: administracji gminnej i jednostek organizacyjnych (1/3 składu), lokalnego biznesu (1/3 składu) oraz organizacji pozarządowych i innych grup społecznych działających na terenie gminy (1/3 składu). Tym samym bezwzględna większość osób wchodzących w skład Rady Rozwoju Strategicznego nie ponosiłaby odpowiedzialności za realizację zadań wynikających ze Strategii.

Na koniec każdego roku (lub w I kwartale następnego) Wójt przedstawiałby Radzie Rozwoju Strategicznego raport z realizacji Strategii, a w szczególności na temat bieżącej oceny postępu i skutków realizacji Strategii, zgodności postępu we wdrażaniu zadań z przyjętym harmonogramem oraz wizją rozwoju. Analizie podlegałby „Raport o Stanie Gminy Poświętne”.

Rada Rozwoju Strategicznego przedstawiałaby po każdym posiedzeniu, a obligatoryjnie po spotkaniu rocznym (analiza „Raportu o Stanie Gminy”) swoje uwagi i propozycje dalszych działań. Co 2 lata na podstawie rekomendacji Rady Rozwoju Strategicznego Strategia byłaby aktualizowana przez Radę Gminy.

Zasady monitorowania

Monitorowanie, by stać się skutecznym narzędziem w procesie wdrażania Strategii musi charakteryzować się następującymi zasadami:

- » **Wiarygodność** – informacja musi być wiarygodna i musi opierać się na niepodważalnych danych. Niedokładne dane systemu monitorowania mogą spowodować podjęcie niewłaściwych działań korygujących.
- » **Aktualność** – informacje muszą być zbierane, przekazywane i oceniane w sposób ciągły, który umożliwia podjęcie na czas działań korygujących oraz stosownych korekt w momencie aktualizacji strategii.

4.2. Ocena realizacji Strategii

Ocena realizacji Strategii będzie dokonywana przez **Radę Gminy**. Rada będzie oceniała postęp i skutki realizacji Strategii w cyklu rocznym, na podstawie sprawozdań, składanych Radzie przez Wójta. Rada ponadto będzie oceniała proces wdrażania celów strategicznych w grudniu każdego roku, a w razie potrzeby dokonywała aktualizacji zapisów Strategii w oparciu o ocenę jej realizacji. Zaktualizowana Strategia będzie przyjmowana podczas sesji Rady Gminy.

W I kwartale każdego roku będą się odbywały konsultacje społeczne z mieszkańcami Gminy. Każdy drogą elektroniczną oraz osobiście podczas Zebrań Wiejskich i innych spotkań publicznych będzie mógł zgłosić swoje uwagi i postulaty do zapisów Strategii oraz jej realizacji. Informacje te będą gromadzone przez przedstawicieli Urzędu/ZMSR, a następnie przedstawiane Radzie Gminy i ewentualnie Radzie Rozwoju Strategicznego.

Ewaluacja to obiektywna ocena projektu, programu lub polityki na wszystkich jego etapach, tj. planowania, realizacji i mierzenia rezultatów. Powinna ona dostarczyć rzetelnych i przydatnych informacji pozwalając wykorzystać zdobytą w ten sposób wiedzę w procesie decyzyjnym. Często dotyczy ona procesu określenia wartości lub ważności działania, polityki lub programu.

Ważną kwestią, która wywiera wpływ na każdą ewaluację jest wybór kryteriów.

Kryteria ewaluacji stanowią pewien rodzaj standardów, według których dokonuje się oceny danego programu/strategii. Powinny być sformułowane jasno i precyzyjnie, ponieważ są pewnego rodzaju systemem wartości, do którego ewaluator odwołuje się na każdym etapie badań, wskazując to, co jest najistotniejsze z punktu widzenia Strategii oraz jej celów i efektów. Należy podkreślić, że każde zdarzenie może być ocenione skrajnie inaczej, gdy za kryterium oceny zostanie przyjęta inna wartość. Dlatego też, wybór kryteriów, które będą podstawą oceny ewaluowanej Strategii, wymaga każdorazowo ścisłej współpracy ewaluatora z Gminą Poświętne (w przypadku ewaluacji zewnętrznej).

Najczęściej stosowane kryteria ewaluacji to:

1. **Trafność (ang. relevance)** – kryterium to pozwala ocenić, w jakim stopniu przyjęte cele Strategii odpowiadają zidentyfikowanym problemom w obszarze objętym konkretnym projektem (zadaniem) i/lub realnym potrzebom grup docelowych. Ustalone w wyniku zastosowania kryterium trafności wnioski wpływają na podjęcie decyzji o kontynuowaniu, modyfikacji lub całkowitym wstrzymaniu realizacji Strategii.
2. **Efektywność (ang. efficiency)** – kryterium to pozwala ocenić poziom „ekonomiczności” Strategii, czyli stosunek poniesionych nakładów do uzyskanych produktów i rezultatów. Nakłady rozumiane są tu jako zasoby finansowe, ludzkie i poświęcony czas. Kryterium ma również zastosowanie przy porównywaniu ewaluowanych w ramach Strategii projektów z podobnymi projektami realizowanymi przez inne samorządy.
3. **Skuteczność (ang. effectiveness)** – kryterium to pozwala ocenić, do jakiego stopnia cele szczegółowe zdefiniowane na etapie programowania zostały osiągnięte.
4. **Użyteczność (ang. utility)** – kryterium to pozwala ocenić, do jakiego stopnia efekty Strategii odpowiadają rzeczywistym potrzebom. Dzięki zastosowaniu tego kryterium można ocenić, czy zmiany wywołane realizacją Strategii są korzystne z punktu widzenia różnych grup mieszkańców (np. ogół społeczności, biznesu, NGO, rolników, środowiska oświaty itd.). Należy wziąć pod uwagę różnice interesów poszczególnych grup. To co zostanie ocenione jako użyteczne dla jednej grupy, może nie być użytecznym z punktu widzenia innej grupy.
5. **Trwałość (ang. sustainability)** – kryterium to pozwala ocenić czy pozytywne efekty projektu na poziomie celu mogą trwać po zakończeniu finansowania zewnętrznego, a także czy możliwe jest utrzymanie się wpływu tego projektu w dłuższym okresie na procesy rozwoju gminy. Kryterium trwałości stosowane jest w ewaluacjach ex-post, ponieważ pozwala ocenić na ile zmiany wywołane oddziaływaniem Strategii są faktycznie trwałe i widoczne po zakończeniu wsparcia finansowego.
6. **Oddziaływanie/wpływ (ang. impact)** – kryterium to pozwala ocenić związek pomiędzy celem ogólnym a celami szczegółowymi tj. stopień, w jakim korzyści odniesione przez grupy docelowe miały szerszy wpływ na rozwój Gminy, mieszkańców i inne grupy społeczne (także w ujęciu ponadlokalnym, np. powiat).

W ramach zarządzania Strategią całościowa ewaluacja działań prowadzona będzie w układzie standardowym i składa się z trzech faz:

- » ewaluacja on-going (w trakcie, na bieżąco) – realizowana stale, ma koncentrować się ona na ocenie realizacji Strategii z punktu widzenia kryterium:
 - trafności,
 - efektywności,
 - skuteczności.

Wnioski wynikające z ewaluacji on-going mogą prowadzić do:

- zmian w harmonogramie Strategii,
- weryfikacji zadań (zmiana, usunięcie, wprowadzenie nowych),
- zmiany celów operacyjnych,
- znaczącej aktualizacji konstrukcji celów i zadań Strategii.

Ewaluacja on-going ma stale badać wewnętrzną spójność i zgodność wizji oraz celu głównego, celów szczegółowych i priorytetów.

- » **Ewaluacja mid-term** – realizowana jest w połowie wdrażania zaktualizowanej Strategii – na koniec 2018 roku. Ewaluacja poprzez poddanie analizie **kryterium oddziaływania/wpływu** oraz **użyteczności**, dokonuje pierwszej oceny jakości realizacji Strategii i ocenia poczynione na etapie programowania założenia (cele). Pokazuje w jaki sposób założenia przekładane są na działania i w miejscu gdzie jest to konieczne wskazuje de facto konieczność dokonania korekt. Przez porównanie z sytuacją początkową pokazuje ewolucję kontekstu gospodarczego i społecznego, zmianę wśród grup docelowych oraz ocenia czy cele pozostają trafne. Może przyczynić się do pewnych modyfikacji realizacji interwencji oraz aktualizacji przyjętych założeń.
- » **Ewaluacja ex-post** – po zakończeniu realizacji Strategii – w zakresie podobnym do ewaluacji mid-term, poszerzonym o ocenę (przewidywanych) efektów długoterminowych związanych z osiągnięciem założonej wizji, misji oraz celów: ogólnego i szczegółowych – **kryterium trwałości**.

Ponadto prowadzone mogą być dodatkowe ewaluacje cząstkowe odnoszące się do szczegółowych zagadnień, takich jak na przykład poszczególne zasady realizacji strategii, czy grupy docelowe.

Rekomenduje się przeprowadzanie wszystkich typów ewaluacji z punktu widzenia oceny skuteczności działań i efektywności wydatkowania pieniędzy publicznych.

Ewaluację on-going powinien przeprowadzać na bieżąco Urząd Gminy.

Ewaluacja mid-term powinna być przeprowadzona przez podmiot zewnętrzny w 2019 roku w postaci badań opinii publicznej, definiując aktualny poziom osiągnięcia celów Strategii (zdefiniowanie ewentualnych problemów we wdrażaniu).

Ewaluacja ex-post powinna być przeprowadzona przez podmiot zewnętrzny na koniec wdrażania Strategii w 2023 roku w postaci badań opinii publicznej i określić w jakim stopniu zostały osiągnięte zaplanowane rezultaty.

Istotne z punktu widzenia wiarygodności i efektywności ewaluacji jest to, aby ewaluację mid-term i ex-post przeprowadzały podmioty zewnętrzne.

4.3. Zestaw wskaźników do monitoringu Strategii

Do monitoringu postępów realizacji Strategii rekomenduje się używanie zestawu **120 wskaźników** z analizy RegioStrateg. Są one ogólnodostępne w GUS i umożliwiają porównywanie z innymi JST.

Tabela 94. Wykaz wskaźników do monitoringu Strategii.

kategoria	nr wskaźnika	wskaźnik	j.m.	Wartość bazowa (2014 rok)
Demografia	1	Liczba ludności	osoba	6 137
	2	Gęstość zaludnienia (ludność na 1 km ²)	osoba	59,0
	3	Wskaźnik obciążenia demograficznego wiekiem poprodukcyjnym	osoba	21,3
	4	Wskaźnik obciążenia ekonomicznego	osoba	55,6
	5	% osób w wieku przedprodukcyjnym	%	22,1
	6	% osób w wieku produkcyjnym	%	64,2
	7	Przyrost naturalny na 1000 mieszkańców	osoba	5,7
	8	Liczba małżeństw zawartych na 1000 mieszkańców	-	5,9
	9	Saldo migracji na 1000 mieszkańców	osoba	2,0
	10	Długookresowa dynamika zmian liczby ludności (% zmiany w stosunku do 2002 roku)	%	2,75
	11	Długookresowa dynamika zmian wskaźnika obciążenia demograficznego wiekiem poprodukcyjnym (% zmiany w stosunku do 2002 roku)	%	-19,92
Rynek pracy	12	Liczba pracujących na 1000 mieszkańców	osoba	60,0
	13	Liczba bezrobotnych na 1000 mieszkańców	osoba	61,9
	14	Udział bezrobotnych zarejestrowanych w liczbie ludności w wieku produkcyjnym	%	9,6
	15	Liczba uczniów szkół zasadniczych	uczeń	0
	16	% ludności z wykształceniem zasadniczym zawodowym	%	23,0
	17	Liczba osób bezrobotnych na przypadającą na 1 osobę pracującą	osoba	1,0
	18	Roczna zmiana liczby osób pracujących (rok poprzedni = 100)	-	101,7
	19	Roczna zmiana liczby osób bezrobotnych (rok poprzedni = 100)	-	87,6
	20	% wydatków w budżecie gminy na pomoc społeczną	%	13,0
	21	Udział osób w gospodarstwach domowych korzystających ze środowiskowej pomocy społecznej w ludności ogółem	%	10,1
	22	% ludności utrzymującej się ze źródeł niezarobkowych	%	13,1
	23	Długookresowa dynamika zmian liczby osób bezrobotnych na 1 osobę pracującą (% zmiany w stosunku do 2003 roku)	%	-32,82

kategoria	nr wskaźnika	wskaźnik	j.m.	Wartość bazowa (2014 rok)
Infrastruktura techniczna	24	% ludności korzystającej z wodociągu	%	0,0
	25	% ludności korzystającej z kanalizacji	%	0,0
	26	% ludności korzystającej z gazu	%	5,4
	27	Wydatki budżetu gminy na gospodarkę komunalną i ochronę środowiska na 1 mieszkańca	PLN	123,2
	28	% wydatków budżetu gminy na gospodarkę komunalną i ochronę środowiska	%	3,3
	29	Wydatki budżetu gminy na transport i łączność na 1 mieszkańca	PLN	112,2
	30	% wydatków budżetu gminy na transport i łączność	%	3,0
	31	Wydatki na drogi publiczne (udział w wydatkach ogółem)	%	3,0
	32	% ludności korzystającej z kanalizacji do % ludności korzystającej z wodociągu	-	0,00
	33	Powierzchnia gminy objęta obowiązującymi planami zagospodarowania przestrzennego ogółem	ha	198
	34	Udział powierzchni objętej obowiązującymi miejscowymi planami zagospodarowania przestrzennego w powierzchni ogółem	%	1,9
	35	Długookresowa dynamika zmian długość czynnej sieci wodociągowej - zmiana w stosunku do 2002 roku (rok 2002 = 100)	-	brak
	36	Długookresowa dynamika zmian długość czynnej sieci kanalizacyjnej - zmiana w stosunku do 2002 roku (rok 2002 = 100)	-	brak
Mieszkalnictwo	37	% mieszkań wyposażonych w wodociąg	%	71,8
	38	% mieszkań wyposażonych w ustęp spłukiwany	%	71,0
	39	% mieszkań wyposażonych w łazienkę	%	66,5
	40	% mieszkań wyposażonych w centralne ogrzewanie	%	63,6
	41	% mieszkań wyposażonych w gaz z sieci	%	4,7
	42	% ludności obsługiwanej przez oczyszczalnię ścieków (miejskie i wiejskie)	%	0,0
	43	Liczba mieszkań na 1 mieszkańca	mieszkanie	0,255
	44	Powierzchnia użytkowa mieszkań na 1 osobę	m2	22,3
	45	Mieszkania oddane do użytkowania na 1000 mieszkańców	mieszkanie	2,28
	46	Izby oddane do użytkowania na 1000 mieszkańców	izba	13,4
	47	Powierzchnia użytkowa mieszkań oddanych do użytkowania	m2	2 010
	48	% wydatków w budżecie gminy na gospodarkę mieszkaniową	%	0,00

kategoria	nr wskaźnika	wskaźnik	j.m.	Wartość bazowa (2014 rok)
Potencjał społeczny i kulturalny	49	Zakłady opieki zdrowotnej na 10.000 mieszkańców	zoz	1,6
	50	Liczba ludności na 1 aptekę	osoba	brak
	51	% wydatków w budżecie gminy na ochronę zdrowia	%	0,78
	52	Podstawowa opieka zdrowotna - porady na 1 mieszkańca	porady	2,8
	53	Domy i ośrodki kultury, kluby i świetlice na 10.000 mieszkańców	-	0,0
	54	Placówki biblioteczne (biblioteki i filie ogółem) na 10.000 mieszkańców	-	4,9
	55	Czytelnicy bibliotek publicznych na 1000 mieszkańców	osoba	118
	56	Wypożyczenia księgozbioru na 1 czytelnika	wol.	11,2
	57	Liczba zwiedzających muzea i oddziały na 1000 mieszkańców	osoba	0,0
	58	Widzowie kin na 1000 mieszkańców	osoba	0,0
	59	Miejsca rzeczywiste (łącznie z oddziałami) w żłobkach w stosunku do dzieci w wieku 0-3 lata	-	0,0
	60	% wydatków w budżecie gminy na kulturę i ochronę dziedzictwa narodowego	%	0,97
	61	Miejsca noclegowe	miejsce	0
	62	Dynamika zmian liczby miejsc noclegowych całorocznych w turystycznych obiektach zbiorowego zakwaterowania (rok poprzedni=100)	-	brak
	63	Korzystający z noclegów w obiektach zbiorowego zakwaterowania	osoba	0
	64	Dynamika zmian liczby udzielonych noclegów w turystycznych w obiektach zbiorowego zakwaterowania (rok poprzedni=100)	-	brak
	65	Łączna powierzchnia parków narodowych i parków krajobrazowych	ha	0,0
	66	Powierzchnia lasów	ha	2 467
	67	Fundacje, stowarzyszenia i organizacje społeczne na 10.000 mieszkańców	NGO	16,0
68	% wydatków w budżecie gminy na kulturę fizyczną	%	1,16	
69	Kluby sportowe na 1000 mieszkańców w wieku przedprodukcyjnym	-	0,0	

kategoria	nr wskaźnika	wskaźnik	j.m.	Wartość bazowa (2014 rok)
Poziom wykształcenia i szkolnictwo	70	% ludności z wykształceniem wyższym	%	1,3
	71	Efektywność wydatków oświatowych (subwencje na zadania oświatowe = 100)	-	194,8
	72	Miejsca w placówkach wychowania przedszkolnego w stosunku do dzieci w wieku 3-6 lat	%	6,5
	73	Liczba uczniów liceów ogólnokształcących	uczeń	0
	74	% ludności z wykształceniem podstawowym ukończonym, podstawowym nieukończonym i bez wykształcenia	%	44,6
	75	Uczniowie szkół podstawowych przypadający na 1 komputer z dostępem do Internetu przeznaczony do użytku uczniów	uczeń	7,6
	76	Uczniowie gimnazjów przypadający na 1 komputer z dostępem do Internetu przeznaczony do użytku uczniów	uczeń	16,4
	77	Współczynnik skolaryzacji brutto (szkoły podstawowe)	%	91,1
	78	Współczynnik skolaryzacji brutto (gimnazja)	%	74,6
	Przedsiębiorczość	79	Wskaźnik przedsiębiorczości	jedn. gosp.
80		Dynamika zmian wskaźnika przedsiębiorczości (rok poprzedni = 100)	-	99,6
81		Podmioty na 1000 mieszkańców w wieku produkcyjnym	jed.gosp.	101,2
82		Jednostki nowo zarejestrowane w rejestrze REGON na 10 tys. ludności	jed.gosp.	60,0
83		Jednostki wykreślone z rejestru REGON na 10 tys. ludności	jed.gosp.	56,0
84		Osoby fizyczne prowadzące działalność gospodarczą na 100 osób w wieku produkcyjnym	jed.gosp.	8,4
85		Podmioty nowo zarejestrowane na 10 tys. ludności w wieku produkcyjnym	jed.gosp.	94,0
86		% firm działających w usługach rynkowych	%	55,9
87		% firm działających w usługach nierynkowych	%	11,0
88		Liczba mikro przedsiębiorstw (0-9 prac.)	liczba	386
89		Liczba małych przedsiębiorstw (10-49 prac.)	liczba	12
90		Liczba średnich przedsiębiorstw (50-249 prac.)	liczba	1
91		Liczba dużych przedsiębiorstw (250-999 prac.)	liczba	0
92		Liczba dużych przedsiębiorstw (powyżej 1000 prac.)	liczba	0
93		Spółki handlowe z udziałem kapitału zagranicznego (sektor prywatny)	liczba	1
94		Długookresowa dynamika zmian wskaźnika przedsiębiorczości - zmiana w stosunku do 2002 roku (rok 2002 = 100)	-	152,9

kategoria	nr wskaźnika	wskaźnik	j.m.	Wartość bazowa (2014 rok)
Stabilność finansowa JST	95	Dochody gminy	PLN	18 662 895
	96	Dochody gminy na 1 mieszkańca	PLN	3 051
	97	Dochody własne na 1 mieszkańca	PLN	675
	98	Dochody własne na 1 mieszkańca (udział w PIT)	PLN	338,7
	99	Dochody własne na 1 mieszkańca (udział w CIT)	PLN	0,8
	100	Udział podatku od nieruchomości w dochodach własnych	%	17,8
	101	Udział podatku rolnego w dochodach własnych	%	4,4
	102	Środki pozyskane z Unii Europejskiej na finansowanie programów i projektów unijnych (łącznie w latach 2007-2014)	PLN	0
	103	Środki pozyskane z Unii Europejskiej na finansowanie programów i projektów unijnych na 1 mieszkańca (średnia z lat 2007-2014)	PLN	0,0
	104	Udział dochodów własnych w dochodach ogółem	%	22,1
	105	Wydatki budżetu gminy	PLN	23 256 253
	106	Wydatki budżetu gminy na 1 mieszkańca	PLN	3 802
	107	Wydatki majątkowe inwestycyjne na 1 mieszkańca	PLN	1 228
	108	Wydatki na administrację publiczną na 1 mieszkańca	PLN	401,1
	109	Udział wydatków inwestycyjnych w wydatkach ogółem	%	32,4
	110	Wydatki bieżące na wynagrodzenia na 1 mieszkańca	PLN	1 129
	111	Efektywność budżetowa (relacja dochodów do wydatków budżetu gminy)	%	80,2
	112	Obsługa długu publicznego na 1 mieszkańca	PLN	17,2
	113	Dynamika zmian dochodów gminy (rok poprzedni = 100)	-	112,3
	114	Dynamika zmian wydatków gminy (rok poprzedni = 100)	-	144,4
115	Dynamika zmian wydatków majątkowych inwestycyjnych gminy (rok poprzedni = 100)	-	1 325,8	
116	Średnia roczna wysokość wydatków inwestycyjnych w okresie 2008-2014	PLN	2 721 875	
117	Średnia roczna wysokość wydatków inwestycyjnych w okresie 2002-2014	PLN	1 338 365	
118	Średni roczny udział wydatków inwestycyjnych w wydatkach ogółem w okresie 2008-2014	%	13,3	
119	Długookresowa dynamika zmian dochodów gminy - zmiana w stosunku do 2002 roku (rok 2002 = 100)	-	258,0	
120	Długookresowa dynamika zmian udziału dochodów własnych w dochodach ogółem - zmiana w stosunku do 2002 roku (rok 2002 = 100)	-	104,8	

Źródło: opracowanie własne PARR.

5. PODSTAWOWE ZAŁOŻENIA SYSTEMU REALIZACJI

5.1. Kluczowe instytucje i podmioty zaangażowane w proces wdrażania Strategii

Instytucją kluczową w procesie realizacji celów Strategii Rozwoju będzie **Rada Gminy Poświętne** jako organ uchwałodawczy i stanowiący oraz **Wójt Gminy Poświętne** wraz z **Urzędem Gminy**. Zadaniem Wójta jest nadzór i ogólna koordynacja procesu realizacji i monitorowania Strategii. Zadaniem Urzędu Gminy jest bezpośrednia koordynacja i realizacja zadań wynikających ze Strategii.

Instytucjami wspomagającymi Urząd Gminy w procesie wdrażania Strategii będą:

- Sołtysi,
- Szkoły,
- Gminny Ośrodek Pomocy Społecznej,
- Ochotnicze Straże Pożarne (OSP),
- organizacje pozarządowe działające na terenie gminy,
- Kościoły i związki wyznaniowe,
- placówki i organizacje kultury,
- Powiatowy Urząd Pracy,
- Komenda Powiatowa Policji,
- Straż Pożarna,
- Lasy Państwowe,
- inne.

Instytucjami partnerskimi – zarządzającymi określonymi instrumentami i programami, w ramach których będą finansowane niektóre działania wynikające ze Strategii, będą:

- Urząd Marszałkowski Województwa Mazowieckiego,
- Mazowiecka Jednostka Wdrażania Programów Unijnych (MJWPU),
- Mazowiecki Urząd Wojewódzki w Warszawie,
- Wojewódzki Urząd Pracy (WUP),
- Mazowieckie Centrum Polityki Społecznej (MCPS),
- Agencja Restrukturyzacji i Modernizacji Rolnictwa (ARiMR),
- Lokalna Grupa Działania „Równiny Wołomińskiej”,
- Państwowy Fundusz Rehabilitacji Osób Niepełnosprawnych (PFRON),
- Wojewódzki Fundusz Ochrony Środowiska i Gospodarki Wodnej (WFOŚiGW),
- Starostwo Powiatowe we Wołominie,
- Generalna Dyrekcja Dróg Krajowych i Autostrad (GDDKiA),

- Mazowiecki Zarząd Dróg Wojewódzkich w Warszawie,
- Zarząd Dróg Powiatowych w Wołominie,
- inne.

Institucjami sojusznymi – udzielającymi merytorycznego i eksperckiego wsparcia w realizacji poszczególnych zadań, lub też bezpośrednio zaangażowane w ich realizację, będą

- Izba Rolnicza,
- Wojewódzki Ośrodek Doradztwa Rolniczego (WODR),
- izby handlowe, przemysłowe i gospodarcze,
- agencje marketingowe i Public Relations,
- Polska Agencja Informacji i Inwestycji Zagranicznych S.A.,
- Centrum Obsługi Inwestorów i Eksporterów przy Agencji Rozwoju Mazowsza S.A w Warszawie,
- Wojewódzki i Powiatowy Konserwator Zabytków,
- inne.

Dzięki tak szerokiemu spektrum podmiotów zaangażowanych bezpośrednio i pośrednio w realizację Strategii jej cele są realne do osiągnięcia w założonej perspektywie czasowej.

ZAKOŃCZENIE

„Strategia Rozwoju Gminy Poświętne na lata 2016-2023” jest dokumentem o kompleksowym charakterze, wyznaczającym strategię Gminy w perspektywie długookresowej.

W trakcie tworzenia Strategii okazało się, że zarówno mieszkańcy Gminy Poświętne, jak i władze, są żywo zainteresowani rozwojem obszaru, na którym mieszkają oraz posiadają wolę działania i dążenia do wyznaczonych celów.

Dzięki szerokiemu uspołecznieniu prac związanych z opracowaniem Strategii jest ona wyrazem zarówno potrzeb, jak i dążeń oraz ambicji lokalnej społeczności.

Sformułowana została wizja i misja Gminy, wyznaczono priorytety strategiczne i kierunki interwencji, jak również cele operacyjne i działania inwestycyjne.

Rozwój Gminy w ujęciu generalnym jest pochodną rozwoju w zakresie poszczególnych obszarów aktywności:

- » rozwój infrastruktury technicznej i spójności terytorialnej:
 - infrastruktura drogowa,
 - wodociągi,
 - kanalizacja,
 - bezpieczeństwo około drogowe,
 - gospodarka niskoemisyjna,
- » rozwój przedsiębiorczości:
 - drobna przedsiębiorczość (mikro i małe przedsiębiorstwa),
 - tereny inwestycyjne,
- » rozwój społeczno-kulturalny:
 - sport,
 - aktywność społeczna,
 - służba zdrowia,
 - wychowanie przedszkolne,
 - edukacja,
 - promocja gminy (mieszkalnictwo).

Trwały i zrównoważony rozwój w zakresie każdego z poszczególnych obszarów jest warunkiem koniecznym do osiągnięcia zaplanowanych kierunków.

Aby zrealizować ambitne cele wyznaczone w Strategii konieczne jest podjęcie działań o charakterze partnerskim pomiędzy władzami Gminy, urzędami, społecznością lokalną, a także rzetelna realizacja tych działań, monitoring i ocena.

OPIS KONSULTACJI SPOŁECZNYCH

Opracowanie Strategii Rozwoju Gminy Poświętne na lata 2016-2023 odbyło się **metodą ekspercko-partycypacyjną**. Udział mieszkańców – oparty na dialogu społecznym – miał wiele wymiarów i w procesie tworzenia dokumentu Strategii wykorzystano wiele metod na wszystkich kluczowych etapach. Metodyka partycypacji społecznej zakładała **6-krotne konsultacje społeczne**, a także przewidywała **6 warunkowych decyzji społecznych**, których pozytywne rozstrzygnięcie było *sine qua non* dla kolejnego etapu prac.

Tabela 95. Etapy konsultacji społecznych Strategii Rozwoju Gminy Poświętne wraz z terminami.

L.p.	Etap konsultacji społecznych	Data konsultacji
1.	I otwarte spotkanie konsultacyjne	13 kwietnia 2016
2.	II otwarte spotkanie konsultacyjne	20 kwietnia 2016
3.	Publiczna ankieta w sprawie strategicznych inwestycji gminnych (metoda CAWI – internetowa)	25 kwietnia – 7 maja 2016
4.	III otwarte spotkanie konsultacyjne	10 maja 2016
5.	Konsultacje projektu Strategii Rozwoju Gminy Poświętne na lata 2016-2023	obecnie – w trakcie
6.	Konsultacje projektu Strategii Rozwoju Gminy Poświętne na lata 2016-2023 z radnymi gminy – połączone komisje Rady Gminy Poświętne	Do uzupełnienia po zakończeniu konsultacji

I otwarte spotkanie konsultacyjne

Spotkanie dotyczyło zaprezentowania wniosków z analiz przeprowadzonych na etapie „Diagnozy sytuacji społeczno-gospodarczej”, a także weryfikacji opracowanej analizy SWOT. Uczestnicy spotkania dokonali oceny (w skali szkolnej 1-6) poszczególnych czynników analizy SWOT, co było konieczne do analizy SWOT/TOWS. W spotkaniu uczestniczyło ok. **20 mieszkańców**.

Spotkanie zostało zakończone *consensu sem* społecznym w zakresie analizy SWOT i nikt publicznie nie kwestionował wyników analizy SWOT.

II otwarte spotkanie konsultacyjne

Drugie spotkanie to praca warsztatowa i dyskusja nad strategicznymi kierunkami rozwoju poprzez zdefiniowanie przez mieszkańców priorytetów i kierunków interwencji.

Uczestnicy spotkania zostali podzieleni na 3 grupy. Następnie w ramach grup poprzez dialog i współpracę, mieli za zadanie przypisać, do zdefiniowanych 3 priorytetów rozwoju, maksymalnie 10 kierunków interwencji. Po wypracowaniu propozycji rozwiązań w ramach grup, każdy zespół prezentował swoją koncepcję, a następnie w ramach dyskusji został opracowany przez mieszkańców ostateczny model rozwoju strategicznego Gminy Poświętne.

Spotkanie zostało zakończone *consensu* społecznym w zakresie strategicznych kierunków rozwoju i obszarów interwencji i nikt publicznie nie kwestionował wypracowanego modelu.

Publiczna ankieta w sprawie strategicznych inwestycji gminnych

Ankieta realizowana była metodą internetową CAWI (*Computer Assisted Web Interview* – wspomagany komputerowo wywiad przy pomocy strony www). W badaniu mieszkańcy byli proszeni o wyrażenie opinii na temat oceny ważności i prawdopodobieństwa realizacji (konieczne do analizy WiP) 27 strategicznych inwestycji gminnych.

Ankieta internetową otworzyło 227 osób.

Ostatecznie **67 mieszkańców** skutecznie i w całości wypełniło ankietę.

Struktura demograficzna osób, które wypełniły ankietę została zaprezentowana poniżej.

Wykres 130. Struktura demograficzna osób, które wypełniły ankietę w/s strategicznych inwestycji.

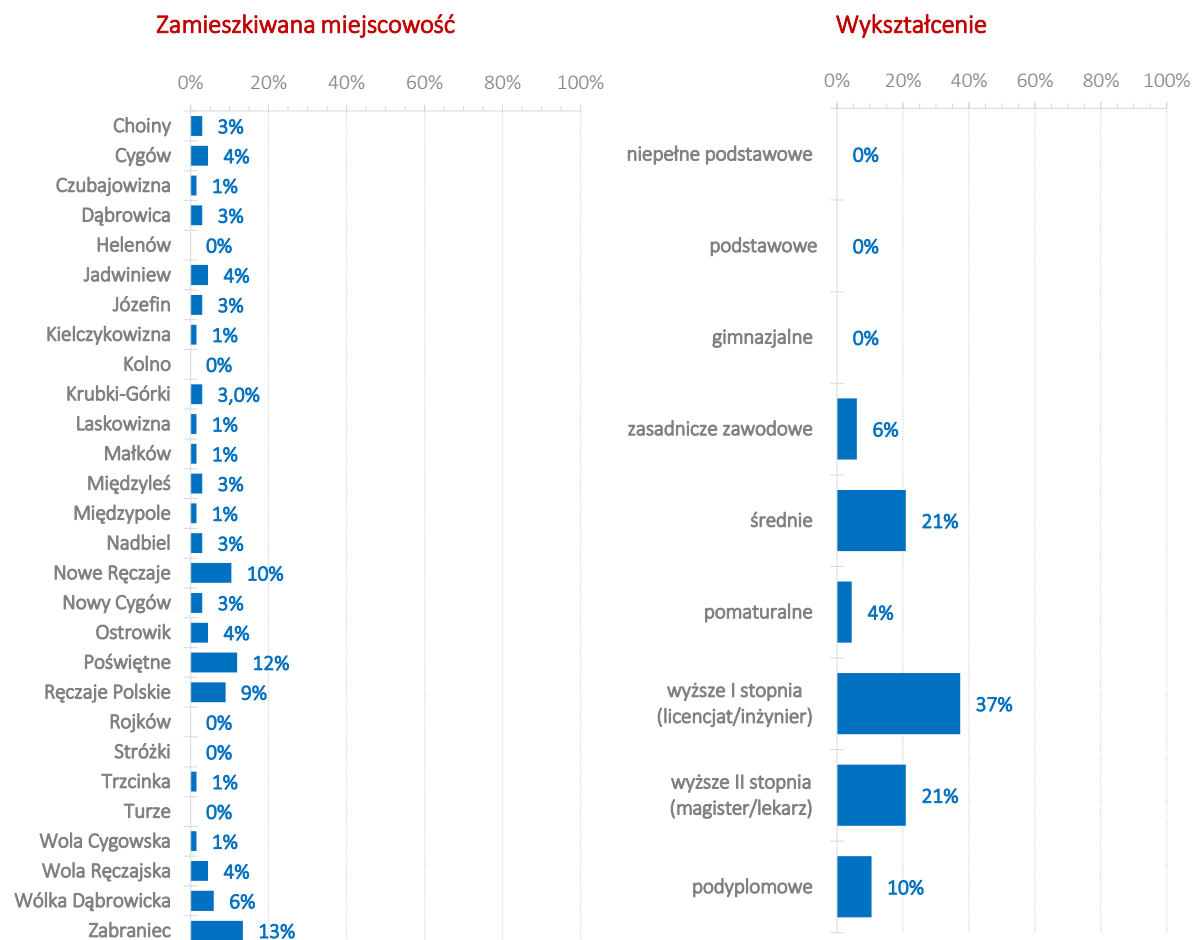

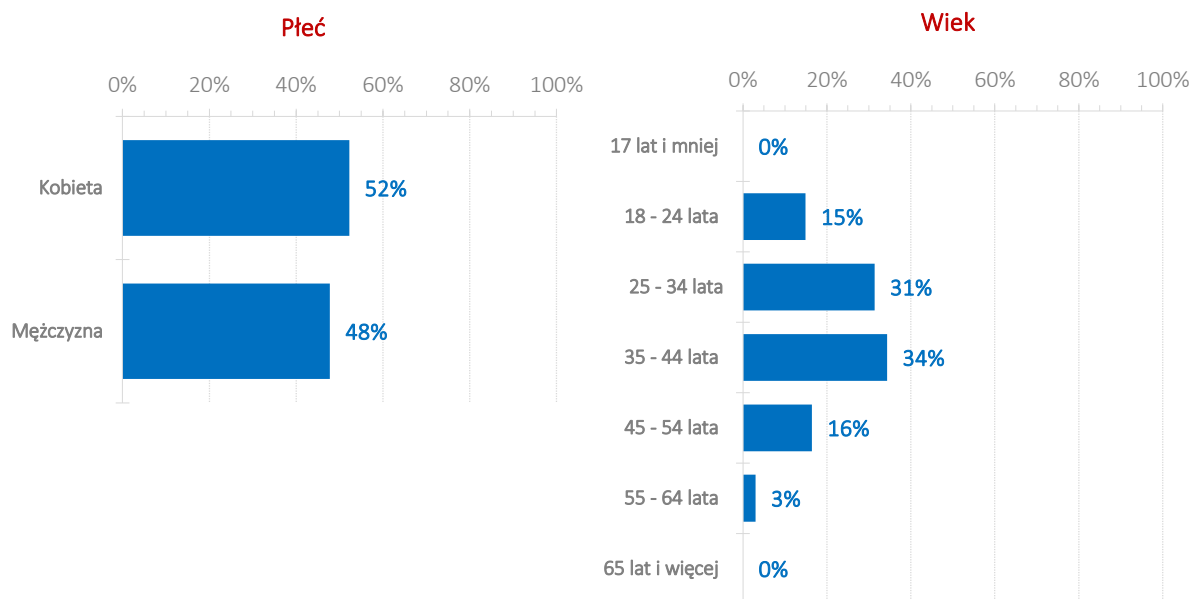

Zamieszkiwana miejscowość	67	100%
Choiny	2	3%
Cygów	3	4%
Czubajowizna	1	1%
Dąbrowica	2	3%
Helenów	0	0%
Jadwiniew	3	4%
Józefin	2	3%
Kielczykowizna	1	1%
Kolno	0	0%
Krubki-Górki	2	3%
Laskowizna	1	1%
Małków	1	1%
Międzyleś	2	3%
Międzypole	1	1%
Nadbiel	2	3%
Nowe Ręczaje	7	10%
Nowy Cygów	2	3%
Ostrowik	3	4%
Poświętne	8	12%
Ręczaje Polskie	6	9%
Rojków	0	0%
Stróżki	0	0%
Trzcinka	1	1%
Turze	0	0%
Wola Cygowska	1	1%
Wola Ręczajska	3	4%
Wólka Dąbrowicka	4	6%
Zabraniec	9	13%

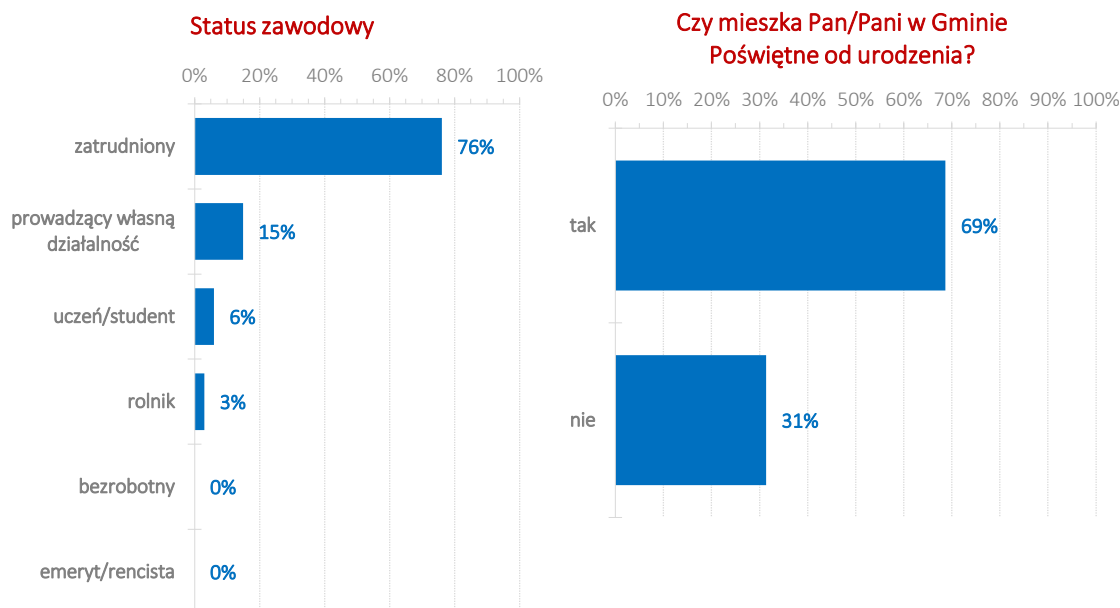

Potwierdzenie statystyki badania wygenerowane z systemu internetowego, za pomocą którego była realizowana ankieta:

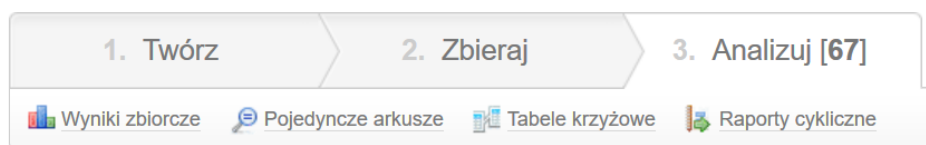

Podsumowanie badania

Data otwarcia	25/04/2016
Data zakończenia	07/05/2016
Liczba wyświetleń ankiety (wszystkie)	227
Liczba wypełnień ankiety (wszystkie)	67
Wypełnienie / Wyświetlenie ankiety (wszystkie)	29.52%
Liczba przerwanych wypełnień (wszystkie)	160
Średni czas wypełnienia ankiety	25:23

III otwarte spotkanie konsultacyjne

Podczas spotkania zaprezentowano: wyniki ankiety dotyczącej strategicznych inwestycji i analizę WiP – ważności i prawdopodobieństwa konsultowanych inwestycji. Najważniejszą częścią spotkania było opracowanie przez mieszkańców Strategicznego Budżetu Inwestycyjnego (SBI), a więc listy priorytetowych strategicznych inwestycji gminnych wraz z ich harmonogramem realizacji.

Spotkanie zostało zakończone *consensu* społecznym w zakresie Strategicznego Budżetu Inwestycyjnego.

Konsultacje projektu Strategii Rozwoju Gminy Poświętne na lata 2016-2023

Konsultacje projektu Strategii Rozwoju Gminy Poświętne na lata 2016-2023 w trakcie.

Lista uwag do projektu Strategii Rozwoju Gminy Poświętne na lata 2016-2023 zgłoszonych podczas konsultacji społecznych

ZMIANA W DOKUMENCIE STRATEGII:

Nr zmiany	numer strony proponowanej zmiany	zmieniany tekst (3 pierwsze słowa i 3 ostatnie słowa zmienianego tekstu)	zastępujący tekst	uzasadnienie zmiany (pisownia oryginalna)	osoba zgłaszająca uwagę

NOWOŚĆ DO ZAMIESZCZENIA W STRATEGII:

L.p.	numer strony	propozycja wprowadzenia nowego tekstu	krótkie uzasadnienie wprowadzenia tekstu	osoba zgłaszająca uwagę

PROPOZYCJA WPROWADZENIA NOWEJ INWESTYCJI DO STRATEGICZNEGO BUDŻETU INWESTYCYJNEGO:

L.p.	nazwa nowej inwestycji	kwota nowej inwestycji	okres realizacji nowej inwestycji	krótkie uzasadnienie wprowadzenia nowej inwestycji	zastępowana inwestycja z Strategicznego Budżetu Inwestycyjnego	osoba zgłaszająca uwagę

Konsultacje projektu Strategii Rozwoju Gminy Poświętne na lata 2016-2023 z radnymi gminy – połączone komisje Rady Gminy Poświętne

Planowane na 2.półowę czerwca 2016 r.

Spis tabel

Tabela 1.	Potencjał OZE na Mazowszu. _____	27
Tabela 2.	Ruch naturalny w Gminie Poświętne w latach 2002-2014. _____	43
Tabela 3.	Stan warunków mieszkaniowych w Gminie Poświętne w latach 2002-2014. _____	55
Tabela 4.	Stan wyposażenia mieszkań w Gminie Poświętne w urządzenia techniczno-sanitarne w latach 2002-2014. _____	55
Tabela 5.	Struktura użytkowania gruntów w Gminie Poświętne w 2002 i 2010 roku. _____	61
Tabela 6.	Gospodarstwa rolne według powierzchni w Gminie Poświętne w 2002 i 2010 roku. _____	62
Tabela 7.	Ranking powiatów woj. mazowieckiego w zakresie wskaźników dotyczących rozwoju przedsiębiorczości w 2014 roku. _____	63
Tabela 8.	Porównanie procentowego udziału podmiotów gospodarczych w Gminie Poświętne, powiecie wołomińskim i województwie mazowieckim w 2014 roku w poszczególnych sekcjach klasyfikacji PKD 2007. _____	68
Tabela 9.	Liczba podmiotów gospodarczych w Gminie Poświętne w latach 2002-2014 z uwzględnieniem struktury właścicielskiej. _____	70
Tabela 10.	Wykaz środków z UE pozyskanych przez firmy z Gminy Poświętne z RPO WL 2007-2013. _____	71
Tabela 11.	Wykaz sekcji PKD 2007, które poddano analizie wskaźnikiem LQ. _____	79
Tabela 12.	Wskaźnik gęstości firm dla branż w Gminie Poświętne (referencja ogólnopolska). _____	82
Tabela 13.	Wskaźnik gęstości firm dla branż w Gminie Poświętne (referencja wojewódzka). _____	82
Tabela 14.	Wskaźnik gęstości firm dla branż w Gminie Poświętne (referencja powiatowa). _____	82
Tabela 15.	Branże w o wysokiej specjalizacji w 2014 roku. _____	83
Tabela 16.	Branże o dodatniej dynamice zmian w Gminie Poświętne w okresie 2009-2014. _____	83
Tabela 17.	Porównanie liczby podmiotów działających w specjalizacjach z wartością wskaźnika LQ. _____	85
Tabela 18.	Liczba osób zamieszkujących powiaty województwa mazowieckiego w 2014 roku. _____	93
Tabela 19.	Przeciętne miesięczne wynagrodzenia brutto w powiatach województwa mazowieckiego w 2014 roku. _____	94
Tabela 20.	Wysokość stawek podatków w 2015 i 2016 roku w Gminie Poświętne. _____	96
Tabela 21.	Porównanie stawek podatków w Gminie Poświętne z maksymalnymi stawkami w Polsce w 2016 roku. _____	97
Tabela 22.	Stawki podatków lokalnych w gminach powiatu wołomińskiego w 2016 roku. _____	99
Tabela 23.	Porównanie stawek podatków w gminach powiatu wołomińskiego z maksymalnymi stawkami w Polsce w 2016 roku. _____	100
Tabela 24.	Ranking: miejsca zajmowane przez poszczególne gminy powiatu wołomińskiego pod względem wysokości podatków lokalnych w 2016 roku. _____	101
Tabela 25.	Lista publicznych szkół podstawowych i gimnazjalnych w Gminie Poświętne. _____	109
Tabela 26.	Porównanie wysokości subwencji oświatowej i wydatków na oświatę w Gminie Poświętne w latach 2008-2014. _____	110
Tabela 27.	Lista obiektów noclegowych w Gminie Poświętne _____	121
Tabela 28.	Interpretacja wskaźnika Baretje'a -Deferta w skali M. Boyer. _____	123
Tabela 29.	Kryteria wybranych wskaźników funkcji turystycznej. _____	125

Tabela 30.	Analiza funkcji turystycznej Gminy Poświętne w 2014 roku w oparciu o wybrane wskaźniki. _____	125
Tabela 31.	Wskaźniki funkcji turystycznej wybranych JST województwa mazowieckiego w 2014 roku. _____	126
Tabela 32.	Struktura dochodów Gminy Poświętne według działów klasyfikacji budżetowej w 2014 r. _____	138
Tabela 33.	Struktura dochodów Gminy Poświętne według działów klasyfikacji budżetowej w latach 2008-2014 w ujęciu procentowym. _____	139
Tabela 34.	Zestawienie dochodów i wydatków Gminy Poświętne w latach 2007-2014. _____	140
Tabela 35.	Struktura wydatków Gminy Poświętne według działów klasyfikacji budżetowej w 2014 roku _____	144
Tabela 36.	Struktura wydatków Gminy Poświętne według działów klasyfikacji budżetowej w latach 2008-2014 w ujęciu procentowym. _____	146
Tabela 37.	Kalendarium najważniejszych zadań inwestycyjnych w Gminie Poświętne zrealizowanych w latach 2004-2015. _____	148
Tabela 38.	Zrealizowane projekty edukacyjne z Unii Europejskiej (POKL i inne). _____	151
Tabela 39.	Lista projektów dofinansowanych z funduszy PROW 2007-2013. _____	152
Tabela 40.	Lista organizacji pozarządowych z obszaru Gminy Poświętne wpisanych do Krajowego Rejestru Sądowego (kolejność alfabetyczna). _____	156
Tabela 41.	Zestawienie i kategoryzacja wskaźników analiz RegioStrateg. _____	159
Tabela 42.	Zestawienie wyników analizy RegioStrateg dla Gminy Poświętne w odniesieniu do gmin powiatu wołomińskiego. _____	168
Tabela 43.	Ranking atrakcyjności gmin powiatu wołomińskiego – podsumowanie analizy RegioStrateg. _____	179
Tabela 44.	Ranking potencjałów rozwojowych gmin powiatu wołomińskiego – podsumowanie analizy RegioStrateg. _____	180
Tabela 45.	Porównanie potencjałów gmin powiatu wołomińskiego w analizie RegioStrateg. _____	181
Tabela 46.	Wskaźniki, w których Gmina Poświętne zajmuje wysokie pozycje w powiecie wołomińskim. _____	182
Tabela 47.	Wskaźniki, w których Gmina Poświętne zajmuje końcowe pozycje w powiecie wołomińskim. _____	183
Tabela 48.	Obszary budowania przewagi konkurencyjnej przez Gminę Poświętne. _____	193
Tabela 49.	Obszary utraty konkurencyjności przez Gminę Poświętne. _____	194
Tabela 50.	Obszary największej słabości konkurencyjnej Gminy Poświętne. _____	195
Tabela 51.	Wskaźniki podobieństwa dla gmin powiatu wołomińskiego. _____	198
Tabela 52.	Zestawienie wyników analizy RegioStrateg dla Gminy Poświętne w odniesieniu do „gmin pokrewnych”. _____	201
Tabela 53.	Ranking atrakcyjności „gmin pokrewnych” dla Gminy Poświętne – podsumowanie analizy RegioStrateg. _____	211
Tabela 54.	Ranking potencjałów rozwojowych „gmin pokrewnych” dla Gminy Poświętne – podsumowanie analizy RegioStrateg. _____	212
Tabela 55.	Porównanie potencjałów gmin „pokrewnych” Gminy Poświętne w analizie RegioStrateg. _____	213
Tabela 56.	Wskaźniki, w których Gmina Poświętne zajmuje wysokie pozycje wśród gmin „pokrewnych”. _____	214
Tabela 57.	Wskaźniki, w których Gmina Poświętne zajmuje końcowe pozycje wśród gmin „pokrewnych”. _____	215
Tabela 58.	Obszary budowania przewagi konkurencyjnej przez Gminę Poświętne. _____	224
Tabela 59.	Obszary utraty konkurencyjności przez Gminę Poświętne. _____	225
Tabela 60.	Obszary największej słabości konkurencyjnej Gminy Poświętne. _____	227
Tabela 61.	Wskaźniki podobieństwa dla gmin „pokrewnych” Gminy Poświętne. _____	229
Tabela 62.	Analiza SWOT dla Gminy Poświętne. _____	232
Tabela 63.	Matryca oceny silnych stron Gminy Poświętne. _____	233
Tabela 64.	Matryca oceny słabych stron Gminy Poświętne. _____	233
Tabela 65.	Matryca oceny szans Gminy Poświętne. _____	234
Tabela 66.	Matryca oceny zagrożeń Gminy Poświętne. _____	234
Tabela 67.	SWOT: Czy zidentyfikowane siły, pozwolą wykorzystać szanse, które mogą się pojawić? _____	239
Tabela 68.	SWOT: Czy zidentyfikowane siły, pozwolą przezwyciężyć zagrożenia, które mogą się pojawić? _____	240
Tabela 69.	SWOT: Czy zidentyfikowane słabości, nie pozwolą na wykorzystanie szans, które mogą się pojawić? _____	241

Tabela 70.	SWOT: Czy zidentyfikowane słabości, wzmocnią siłę oddziaływania zagrożeń, które mogą się pojawić? _	242
Tabela 71.	TOWS: Czy szanse, które mogą się pojawić, spotęgują zidentyfikowane siły (mocne strony)? _____	243
Tabela 72.	TOWS: Czy zagrożenia, które mogą się pojawić, osłabią zidentyfikowane siły (mocne strony)? _____	244
Tabela 73.	TOWS: Czy szanse, które mogą się pojawić, pozwolą przewyciężyć istniejące słabości? _____	245
Tabela 74.	TOWS: Czy zagrożenia, które mogą się pojawić, spotęgują występujące słabości? _____	246
Tabela 75.	Zbiorcze zestawienie uzyskanych wyników analizy SWOT/TOWS dla Gminy Poświętne. _____	247
Tabela 76.	Macierz normatywnych strategii działania w analizie SWOT/TOWS. _____	247
Tabela 77.	Macierz normatywnych strategii działania w analizie SWOT/TOWS – opis. _____	247
Tabela 78.	Macierz normatywnych strategii działania dla Gminy Poświętne w analizie SWOT/TOWS. _____	248
Tabela 79.	Zgodność celu głównego Strategii Rozwoju Gminy Poświętne na lata 2016-2023 z dokumentami strategicznymi wyższego rzędu. _____	261
Tabela 80.	Wykaz strategicznych działań inwestycyjnych wraz z priorytetami (obszarami strategicznymi). _____	276
Tabela 81.	Interpretacja indexu WiP (akceptacji społecznej dla działań inwestycyjnych). _____	277
Tabela 82.	Index WiP w obszarze dotyczącym rozwoju infrastruktury technicznej i spójności terytorialnej. _____	278
Tabela 83.	Index WiP w obszarze dotyczącym rozwoju przedsiębiorczości. _____	281
Tabela 84.	Index WiP w obszarze dotyczącym rozwoju społeczno-kulturalnego. _____	284
Tabela 85.	Podsumowanie analizy Ważności i Prawdopodobieństwa. _____	287
Tabela 86.	Kluczowe inwestycje w obszarze D – wysoki % prawdopodobieństwa oraz wysoka ważność. _____	288
Tabela 87.	Lista inwestycji ważnych, ale mało prawdopodobnych – obszar B. _____	288
Tabela 88.	Inwestycje mało ważne i mało prawdopodobne – obszar A. _____	289
Tabela 89.	Ranking najważniejszych inwestycji w opinii mieszkańców Gminy Poświętne (ranking w oparciu o najwyższą średnią wartość). _____	292
Tabela 90.	Index WiP – ranking akceptacji społecznej dla inwestycji w Gminie Poświętne. _____	295
Tabela 91.	Zestawienie ilościowe zakresów tematycznych inwestycji samodzielnie zgłaszanych przez mieszkańców. _____	297
Tabela 92.	Symulacja budżetu Gminy Poświętne na lata 2017-2023. _____	302
Tabela 93.	Strategiczny Budżet Inwestycyjny (SBI) Gminy Poświętne na lata 2017-2023, obejmujący priorytetowe strategiczne działania inwestycyjne. _____	305
Tabela 94.	Wykaz wskaźników do monitoringu Strategii. _____	311
Tabela 95.	Etapy konsultacji społecznych Strategii Rozwoju Gminy Poświętne wraz z terminami. _____	320

Spis wykresów

Wykres 1.	Liczba ludności w Gminie Poświętne w latach 1995-2014. _____	42
Wykres 2.	Przyrost naturalny w Gminie Poświętne w latach 2002-2014. _____	43
Wykres 3.	Saldo migracji w Gminie Poświętne w latach 2002-2014. _____	44
Wykres 4.	Zmiana liczby mieszkańców gmin powiatu wołomińskiego na przestrzeni lat 2004-2014 (w %). _____	44
Wykres 5.	Łączne i średnie saldo migracji w latach 1995-2014 na obszarze gmin powiatu wołomińskiego. _____	45
Wykres 6.	Zmiana liczby mieszkańców i % zmiany liczby mieszkańców w latach 1995-2014 na obszarze gmin powiatu wołomińskiego. _____	45
Wykres 7.	Struktura wiekowa ludności w Gminie Poświętne w latach 2002-2014 w ujęciu procentowym. _____	46
Wykres 8.	Struktura wiekowa ludności w Gminie Poświętne w latach 2002-2014 w ujęciu liczbowym. _____	46
Wykres 9.	Wskaźnik obciążenia ekonomicznego w Gminie Poświętne w latach 2002-2014. _____	47
Wykres 10.	Wskaźnik obciążenia ekonomicznego w gminach powiatu wołomińskiego w 2014 roku _____	47

Wykres 11.	Wskaźnik obciążenia demograficznego wiekiem poprodukcyjnym w Gminie Poświętne w latach 2002-2014. _____	48
Wykres 12.	Porównanie procentowej struktury ludności w podziale na główne grupy wiekowe w 2014 roku w Gminie Poświętne, powiecie wołomińskim i województwie mazowieckim. _____	48
Wykres 13.	Mieszkańcy Gminy Poświętne według płci w latach 2002-2014. _____	49
Wykres 14.	Struktura ludności ze względu na wiek i płeć (piramida wieku) w Gminie Poświętne w 2002 roku. _____	49
Wykres 15.	Struktura ludności ze względu na wiek i płeć (piramida wieku) w Gminie Poświętne w 2014 roku. _____	50
Wykres 16.	Struktura wykształcenia w Gminie Poświętne w 2002 roku. _____	51
Wykres 17.	Porównanie struktury wykształcenia w powiecie wołomińskim i województwie mazowieckim w 2002 i 2011 roku. _____	51
Wykres 18.	Struktura wykształcenia w Gminie Poświętne w podziale na płeć w 2002 roku. _____	52
Wykres 19.	Porównanie struktury wykształcenia w Gminie Poświętne, powiecie wołomińskim i województwie mazowieckim w 2002 roku. _____	53
Wykres 20.	Źródła utrzymania ludności w Gminie Poświętne w 2002 roku w ujęciu liczbowym. _____	54
Wykres 21.	Źródła utrzymania ludności w Gminie Poświętne w 2002 roku w ujęciu procentowym. _____	54
Wykres 22.	Dynamika zmiany wyposażenia mieszkań w Gminie Poświętne w urządzenia techniczno-sanitarne w latach 2002-2014. _____	56
Wykres 23.	Porównanie poziomu wyposażenia mieszkań w Gminie Poświętne, powiecie wołomińskim i województwie mazowieckim w urządzenia techniczno-sanitarne w 2014 roku. _____	57
Wykres 24.	Liczba osób pracujących w Gminie Poświętne w latach 2002-2014. _____	58
Wykres 25.	Liczba osób pracujących w Gminie Poświętne w podziale na płeć w latach 2002-2014. _____	58
Wykres 26.	Liczba osób bezrobotnych zarejestrowanych w Gminie Poświętne w latach 2003-2014. _____	59
Wykres 27.	Porównanie liczby osób bezrobotnych zarejestrowanych i liczby osób pracujących w Gminie Poświętne w latach 2003-2014. _____	59
Wykres 28.	Liczba osób bezrobotnych zarejestrowanych w Gminie Poświętne w rozbiciu na płeć w latach 2003-2014. _____	60
Wykres 29.	Udział osób bezrobotnych zarejestrowanych w liczbie ludności w wieku produkcyjnym w Gminie Poświętne w latach 2003-2014. _____	60
Wykres 30.	Udział bezrobotnych zarejestrowanych w liczbie osób w wieku produkcyjnym w Gminie Poświętne w rozbiciu na płeć w latach 2003-2014. _____	61
Wykres 31.	Liczba podmiotów gospodarczych zarejestrowanych w Gminie Poświętne w latach 2002-2014. _____	63
Wykres 32.	% rozkład podmiotów gospodarczych w Gminie Poświętne w 2014 roku wg klasyfikacji PKD 2007. _____	65
Wykres 33.	Liczba podmiotów gospodarczych w Gminie Poświętne w 2014 roku wg klasyfikacji PKD 2007. _____	66
Wykres 34.	Dynamika zmian liczby podmiotów gospodarczych w Gminie Poświętne w latach 2009-2014. _____	67
Wykres 35.	Różnice w procentowym udziale podmiotów gospodarczych w powiecie wołomińskim i województwie mazowieckim w 2014 roku w poszczególnych sekcjach klasyfikacji PKD 2007 w porównaniu z Gminą Poświętne. _____	69
Wykres 36.	Podmioty gospodarcze w Gminie Poświętne klasyfikowane w 2014 roku według kryterium liczby pracujących. _____	72
Wykres 37.	Podmioty gospodarcze w Gminie Poświętne w 2014 roku wg sektorów własnościowych. _____	73
Wykres 38.	Porównanie jednostek nowo zarejestrowanych i wykreślonych z rejestru REGON na 10 tys. ludności w Gminie Poświętne w latach 2009-2014. _____	74
Wykres 39.	Porównanie stopnia odchyień podstawowych wskaźników obrazujących liczbę podmiotów gospodarczych w Gminie Poświętne, powiecie wołomińskim i woj. mazowieckim z średnią dla Polski w 2014 roku (Polska = 100). _____	74
Wykres 40.	Sektory biznesowe w Gminie Poświętne – dynamika zmian w latach 2009-2014. _____	75
Wykres 41.	Porównanie sektorów biznesowych w Gminie Poświętne, powiecie wołomińskim i woj. mazowieckim ze strukturą ogólnopolską w 2014 roku. _____	76

Wykres 42.	Porównanie stopnia odchylenia sektorów biznesowych w Gminie Poświętne, powiecie wołomińskim i woj. mazowieckim z średnią dla Polski w 2014 roku (Polska = 100). _____	76
Wykres 43.	Liczba i % udział firm działających w wybranych specjalizacjach w Gminie Poświętne w 2014 roku. ____	84
Wykres 44.	Porównanie liczby podmiotów działających w specjalizacjach z wartością wskaźnika LQ. _____	86
Wykres 45.	Wskaźnik lokalizacji w 2014 roku oraz dynamika rozwoju wg sekcji PKD 2007 dla Gminy Poświętne w okresie 2009-2014 (referencja ogólnopolska). _____	87
Wykres 46.	Wskaźnik lokalizacji w 2014 roku oraz dynamika rozwoju wg sekcji PKD 2007 dla Gminy Poświętne w okresie 2009-2014 (referencja wojewódzka). _____	88
Wykres 47.	Wskaźnik lokalizacji w 2014 roku oraz dynamika rozwoju wg sekcji PKD 2007 dla Gminy Poświętne w okresie 2009-2014 (referencja powiatowa). _____	89
Wykres 48.	Wskaźnik lokalizacji w 2014 roku oraz dynamika rozwoju wg branż dla Gminy Poświętne w okresie 2009-2014 (referencja ogólnopolska). _____	90
Wykres 49.	Wskaźnik lokalizacji w 2014 roku oraz dynamika rozwoju wg branż dla Gminy Poświętne w okresie 2009-2014 (referencja wojewódzka). _____	91
Wykres 50.	Wskaźnik lokalizacji w 2014 roku oraz dynamika rozwoju wg branż dla Gminy Poświętne w okresie 2009-2014 (referencja powiatowa). _____	92
Wykres 51.	Barometr porównujący stawki podatków w 2016 roku w Gminie Poświętne z maksymalnymi stawkami w Polsce. _____	98
Wykres 52.	Procent mieszkańców korzystających z instalacji wodociągowej, kanalizacyjnej i gazowej w Gminie Poświętne w latach 2003-2014. _____	106
Wykres 53.	Liczba dzieci w przedszkolach i oddziałach przedszkolnych w Gminie Poświętne w latach 2002-2014. ____	109
Wykres 54.	Liczba uczniów uczęszczających do szkół podstawowych w Gminie Poświętne w latach 2002-2014. ____	111
Wykres 55.	Liczba uczniów uczęszczających do szkół gimnazjalnych w Gminie Poświętne w latach 2002-2014. ____	111
Wykres 56.	Współczynnik skolaryzacji brutto w Gminie Poświętne w latach 2003-2014. _____	112
Wykres 57.	Poziom czytelnictwa w Gminie Poświętne w latach 2002-2014. _____	114
Wykres 58.	Wypożyczenia księgozbioru na 1 czytelnika w Gminie Poświętne w latach 2002-2014. _____	115
Wykres 59.	Podstawowa opieka zdrowotna – porady w Gminie Poświętne w latach 2003-2014. _____	117
Wykres 60.	Udział osób korzystających ze środowiskowej pomocy społecznej w ludności ogółem w Gminie Poświętne w porównaniu z powiatem wołomińskim i województwem mazowieckim w latach 2009-2014. _____	118
Wykres 61.	Liczba całorocznych obiektów zbiorowego zakwaterowania w gminach powiatu wołomińskiego w 2014 roku. _____	122
Wykres 62.	Liczba miejsc noclegowych w całorocznych obiektach zbiorowego zakwaterowania w gminach powiatu wołomińskiego w 2014 roku. _____	122
Wykres 63.	Dochody Gminy Poświętne w latach 2002-2014. _____	128
Wykres 64.	Dochody własne Gminy Poświętne w latach 2002-2014. _____	129
Wykres 65.	Struktura dochodów własnych w Gminie Poświętne w latach 1999-2013. _____	130
Wykres 66.	Dynamika zmian dochodu wszystkich podmiotów prawnych (CIT) z Gminy Poświętne. _____	131
Wykres 67.	Dochody podmiotów prawnych (CIT) z terenu powiatu wołomińskiego w 2014 roku. _____	131
Wykres 68.	Dynamika zmian łącznego podatku PIT zapłaconego przez mieszkańców Gminy Poświętne w latach 2000-2014. _____	132
Wykres 69.	Dynamika zmiany płatność podatku PIT w przeliczeniu na 1 mieszkańca Gminy Poświętne i na 1 efektywnego mieszkańca w wieku produkcyjnym. _____	133
Wykres 70.	Średnia kwota podatków odprowadzone w 2014 roku przez osoby fizyczne (PIT) z terenu powiatu wołomińskiego w przeliczeniu na 1 mieszkańca (per capita). _____	133
Wykres 71.	Średnia kwota podatków odprowadzone w 2014 roku przez osoby fizyczne (PIT) z terenu pow. wołomińskiego w przeliczeniu na 1 efektywnego mieszkańca w wieku produkcyjnym. _____	134

Wykres 72.	% udział podatku rolnego, podatku od nieruchomości i podatku PIT w dochodach własnych gmin powiatu wołomińskiego w 2014 roku. _____	135
Wykres 73.	Wpływy z tytułu podatku rolnego, podatku od nieruchomości i podatku PIT do budżetów gmin powiatu wołomińskiego w 2014 roku. _____	135
Wykres 74.	Porównanie dynamiki zmian w wysokości wpływów z podatków w 1999 i 2014 roku. _____	136
Wykres 75.	Porównanie % udziału wybranych kategorii w strukturze dochodów własnych w 1999 i 2014 roku. _____	136
Wykres 76.	Struktura dochodów Gminie Poświętne w 2014 roku. _____	137
Wykres 77.	Porównanie wysokości dochodów Gminy Poświętne w przeliczeniu na 1 mieszkańca z gminami powiatu wołomińskiego. _____	137
Wykres 78.	Wydatki budżetu Gminy Poświętne w latach 2002-2014. _____	140
Wykres 79.	Zadłużenie Gminy Poświętne. _____	141
Wykres 80.	Procent zmiany w stosunku do roku poprzedniego w wydatkach, dochodach ogółem i dochodach własnych budżetu w Gminie Poświętne w latach 2003-2014. _____	141
Wykres 81.	Uśrednione kwoty i procenty zmiany (rok do roku) w wydatkach, dochodach ogółem i dochodach własnych budżetu w Gminie Poświętne w latach 2003-2014. _____	142
Wykres 82.	Wysokość wydatków inwestycyjnych w Gminie Poświętne w latach 2002-2014. _____	142
Wykres 83.	Wysokość wydatków inwestycyjnych w ujęciu procentowym w Gminie Poświętne w latach 2002-2014. _____	143
Wykres 84.	Struktura wydatków Gminy Poświętne w 2014 roku. _____	144
Wykres 85.	Struktura wydatków Gminy Poświętne według działów klasyfikacji budżetowej w 2014 roku. _____	145
Wykres 86.	Porównanie wydatków w przeliczeniu na 1 mieszkańca w gminach powiatu wołomińskiego w 2014 roku. _____	147
Wykres 87.	Porównanie wydatków inwestycyjnych w przeliczeniu na 1 mieszkańca w gminach powiatu wołomińskiego w 2014 r. _____	147
Wykres 88.	Wskaźnik aktywności obywatelskiej – liczba stowarzyszeń, fundacji i organizacji społecznych w przeliczeniu na 10 tys. mieszkańców – w województwie mazowieckim, powiecie wołomińskim i gminach powiatu wołomińskiego w 2014 roku. _____	155
Wykres 89.	Porównanie frekwencji wyborczej w Gminie Poświętne, powiecie wołomińskim, woj. mazowieckim i Polsce w różnych typach wyborów. _____	156
Wykres 90.	Schemat analizy RegioStrateg. _____	159
Wykres 91.	Schemat macierzy rozwoju. _____	166
Wykres 92.	Schemat barometru. _____	166
Wykres 93.	Barometr atrakcyjności Gminy Poświętne. _____	185
Wykres 94.	Barometr potencjału rozwojowego Gminy Poświętne. _____	185
Wykres 95.	Barometry potencjału rozwojowego Gminy Poświętne. _____	185
Wykres 96.	Potencjał rozwojowy Gminy Poświętne na tle gmin powiatu wołomińskiego. _____	187
Wykres 97.	Macierz rozwoju – wykres atrakcyjności i potencjału rozwojowego. _____	188
Wykres 98.	Macierz rozwoju ogólnego. _____	188
Wykres 99.	Macierz rozwoju – demografia. _____	189
Wykres 100.	Macierz rozwoju – rynek pracy. _____	189
Wykres 101.	Macierz rozwoju – infrastruktura techniczna. _____	190
Wykres 102.	Macierz rozwoju – mieszkalnictwo. _____	190
Wykres 103.	Macierz rozwoju – potencjał społeczny i kulturalny. _____	191
Wykres 104.	Macierz rozwoju – poziom wykształcenia i szkolnictwo. _____	191
Wykres 105.	Macierz rozwoju – przedsiębiorczość. _____	192
Wykres 106.	Macierz rozwoju – stabilność finansowa JST. _____	192
Wykres 107.	Wykres podobieństwa gmin powiatu wołomińskiego. _____	199

Wykres 108.	Barometr atrakcyjności dla Gminy Poświętne. _____	216
Wykres 109.	Barometr potencjału rozwojowego dla Gminy Poświętne. _____	216
Wykres 110.	Barometr potencjału rozwojowego Poświętne _____	216
Wykres 111.	Potencjał rozwojowy Gminy Poświętne na tle gmin „pokrewnych”. _____	218
Wykres 112.	Macierz rozwoju – wykres atrakcyjności i potencjału rozwojowego. _____	219
Wykres 113.	Macierz rozwoju ogólnego. _____	219
Wykres 114.	Macierz rozwoju – demografia. _____	220
Wykres 115.	Macierz rozwoju – rynek pracy. _____	220
Wykres 116.	Macierz rozwoju – infrastruktura techniczna. _____	221
Wykres 117.	Macierz rozwoju – mieszkalnictwo. _____	221
Wykres 118.	Macierz rozwoju – potencjał społeczny i kulturalny. _____	222
Wykres 119.	Macierz rozwoju – poziom wykształcenia i szkolnictwo. _____	222
Wykres 120.	Macierz rozwoju – przedsiębiorczość. _____	223
Wykres 121.	Macierz rozwoju – stabilność finansowa JST. _____	223
Wykres 122.	Wykres podobieństwa gmin „pokrewnych” Gminy Poświętne. _____	230
Wykres 123.	Klasyfikacja czynników wpływających na pozycję strategiczną gminy w metodzie SWOT. _____	231
Wykres 124.	Pozycja strategiczna Gminy Poświętne. _____	236
Wykres 125.	Szczegółowa macierz działań inwestycyjnych w obszarze rozwój infrastruktury technicznej i spójności terytorialnej. _____	280
Wykres 126.	Szczegółowa macierz działań inwestycyjnych w obszarze rozwój przedsiębiorczości. _____	283
Wykres 127.	Szczegółowa macierz działań inwestycyjnych w obszarze rozwój społeczno-kulturalny. _____	286
Wykres 128.	Szczegółowa macierz działań inwestycyjnych analizy WiP we wszystkich obszarach. _____	291
Wykres 129.	Priorytetowe (najważniejsze) inwestycje dla rozwoju Gminy Poświętne – wybór 5 najważniejszych inwestycji przez mieszkańców. _____	299
Wykres 130.	Struktura demograficzna osób, które wypełniły ankietę w/s strategicznych inwestycji. _____	321

Spis zdjęć

Zdjęcie 1.	Układ sieci osadniczej w Gminie Poświętne. _____	21
Zdjęcie 2.	Dwór i park w Krubkach-Górkach. _____	37
Zdjęcie 3.	Kapliczka z połowy XIX w. w Poświętnem. _____	38
Zdjęcie 4.	Grób lotników na cmentarzu w Poświętnem. _____	39
Zdjęcie 5.	Grób rodziny Lelewelów na cmentarzu w Poświętnem. _____	39
Zdjęcie 6.	Kapliczka w Nowych Ręczajach. _____	40
Zdjęcie 7.	Dom drewniany w Ręczajach Polskich. _____	41
Zdjęcie 8.	Stacja uzdatniania wody w Gminie Poświętne. _____	107
Zdjęcie 9.	Herb Gminy Poświętne. _____	153
Zdjęcie 10.	Flaga Gminy Poświętne. _____	153
Zdjęcie 11.	Odnaka „Zastużony dla Gminy Poświętne”. _____	154
Zdjęcie 12.	Strona główna internetowego serwisu Gminy Poświętne. _____	154

Spis schematów

Schemat 1.	Komponenty rozwoju gminy wg Banku Światowego. _____	8
Schemat 2.	Przyjęta metodyka pracy nad Strategią Rozwoju Gminy Poświętne. _____	9
Schemat 3.	Macierz rozwoju branż. _____	80
Schemat 4.	Zintegrowana idea rozwoju Gminy Poświętne do 2023 roku. _____	253
Schemat 5.	Przyjęty model definiowania koncepcji strategicznego rozwoju gminy, _____	254
Schemat 6.	Koncepcja problemowa Strategii: _____	258
Schemat 7.	Definiowanie priorytetów rozwojowych Gminy Poświętne na podstawie kluczowych obszarów problemowych wynikających z analizy SWOT i SWOT/TOWS. _____	259
Schemat 8.	3 strategiczne problemowe obszary rozwoju Gminy Poświętne. _____	260
Schemat 9.	Zgodność priorytetów strategicznego rozwoju Gminy Poświętne ze Strategią Rozwoju Województwa Mazowieckiego 2030. _____	262
Schemat 10.	Zgodność priorytetów strategicznego rozwoju Gminy Poświętne ze Strategią Rozwoju Powiatu Wołomińskiego do 2025 roku. _____	262
Schemat 11.	Cele szczegółowe Strategii Rozwoju Gminy Poświętne na lata 2016-2023. _____	264
Schemat 12.	Przyjęty model implementacji strategii. _____	268
Schemat 13.	Priorytety i kierunki interwencji w celu szczegółowym nr 1. _____	269
Schemat 14.	Priorytety i kierunki interwencji w celu szczegółowym nr 2. _____	270
Schemat 15.	Priorytety i kierunki interwencji w celu szczegółowym nr 3. _____	271
Schemat 16.	Dwuwymiarowa macierz z czterema obszarami interpretacyjnymi analizy WiP. _____	275

Spis map

Mapa 1.	Położenie Gminy Poświętne na mapie administracyjnej Polski. _____	14
Mapa 2.	Położenie Gminy Poświętne na mapie administracyjnej województwa mazowieckiego. _____	15
Mapa 3.	Czas dojazdu z miejscowości Poświętne do centrum Warszawy. _____	16
Mapa 4.	Czas dojazdu z miejscowości Poświętne do centrum Wołomina. _____	16
Mapa 5.	Położenie Gminy Poświętne na mapie gmin województwa mazowieckiego. _____	17
Mapa 6.	Położenie Gminy Poświętne na mapie administracyjnej powiatu wołomińskiego. _____	18
Mapa 7.	Mapa sołectw w gminie Poświętne. _____	18
Mapa 8.	Obszar Metropolitalny Warszawy. _____	19
Mapa 9.	Położenie Gminy Poświętne względem rzek. _____	20
Mapa 10.	Położenie Gminy Poświętne względem dróg szybkiego ruchu oraz krajowych. _____	22
Mapa 11.	Gmina Poświętne na mapie docelowego układu dróg szybkiego ruchu w Polsce. _____	23
Mapa 12.	Obszary prawnie chronione na terenie województwa mazowieckiego (stan na koniec 2010 r.). _____	24
Mapa 13.	Zasoby energii geotermalnej w Polsce. _____	28
Mapa 14.	Obszary preferowane dla rozwoju energetyki wodnej w województwie mazowieckim. _____	29
Mapa 15.	Obszary preferowane dla rozwoju energetyki wiatrowej w województwie mazowieckim. _____	30
Mapa 16.	Obszary preferowane dla rozwoju energetyki słonecznej w województwie mazowieckim. _____	31
Mapa 17.	Obszary preferowane dla rozwoju energetyki geotermalnej w województwie mazowieckim. _____	32

Mapa 18.	Obszary preferowane dla rozwoju energetyki na bazie biomasy stałej w województwie mazowieckim. _	33
Mapa 19.	Obszary preferowane dla rozwoju biogazowni w województwie mazowieckim. _____	34
Mapa 20.	Mapa stanu budowy dróg w województwie mazowieckim (kwiecień 2016). _____	103
Mapa 21.	Drogi łączące miejscowość Poświętne z Warszawą. _____	104
Mapa 22.	Mapa połączeń kolejowych w otoczeniu Gminy Poświętne. _____	105
Mapa 23.	Połączenia drogowe miejscowości Poświętne z Portem Lotniczym w Warszawie. _____	105
Mapa 24.	Mapa poglądowa rozlokowania szkół podstawowych i gimnazjalnych w Gminie Poświętne. _____	110
Mapa 25.	Mapa poglądowa rozlokowania obiektów użyteczności publicznej w Gminie Poświętne. _____	120